

# Dell™ OptiPlex™ 740

## Quick Reference Guide

**Models DCSM, DCNE, DCCY**

# Notes, Notices, and Cautions



**NOTE:** A NOTE indicates important information that helps you make better use of your computer.



**NOTICE:** A NOTICE indicates either potential damage to hardware or loss of data and tells you how to avoid the problem.



**CAUTION:** A CAUTION indicates a potential for property damage, personal injury, or death.

If you purchased a Dell™ n Series computer, any references in this document to Microsoft® Windows® operating systems are not applicable.

---

**Information in this document is subject to change without notice.**

**© 2008 Dell Inc. All rights reserved.**

Reproduction in any manner whatsoever without the written permission of Dell Inc. is strictly forbidden.

Trademarks used in this text: *Dell*, *OptiPlex*, and the *DELL* logo are trademarks of Dell Inc.; *Microsoft*, *Windows*, *Windows Vista*, and the *Windows Vista* Start Button are registered trademarks of Microsoft Corporation.

Other trademarks and trade names may be used in this document to refer to either the entities claiming the marks and names or their products. Dell Inc. disclaims any proprietary interest in trademarks and trade names other than its own.

**Models DCSM, DCNE, DCCY**

**January 2008**

**P/N NX486**

**Rev. A01**

# Contents

<b>Finding Information</b> . . . . .	<b>5</b>
<b>Setting Up Your Computer</b> . . . . .	<b>10</b>
<b>System Views</b> . . . . .	<b>14</b>
Mini Tower Computer — Front View . . . . .	14
Mini Tower Computer — Back View . . . . .	17
Mini Tower Computer — Back-Panel Connectors . . . . .	19
Desktop Computer — Front View . . . . .	21
Desktop Computer — Back View . . . . .	23
Desktop Computer — Back-Panel Connectors . . . . .	24
Small Form Factor Computer — Front View . . . . .	26
Small Form Factor Computer — Back View . . . . .	29
Small Form Factor Computer — Back-Panel Connectors . . . . .	30
<b>Removing the Computer Cover</b> . . . . .	<b>32</b>
Before You Begin . . . . .	32
Mini Tower Computer . . . . .	34
Desktop Computer . . . . .	36
Small Form Factor Computer . . . . .	38
<b>Inside Your Computer</b> . . . . .	<b>39</b>
Mini Tower Computer . . . . .	39
Desktop Computer . . . . .	43
Small Form Factor Computer . . . . .	47
<b>Solving Problems</b> . . . . .	<b>50</b>
Dell Diagnostics . . . . .	51
System Lights . . . . .	54

<b>Diagnostic Lights</b> . . . . .	<b>55</b>
Beep Codes . . . . .	59
Resolving Software and Hardware Incompatibilities . . . . .	60
Restoring Your Operating System. . . . .	61
Reinstalling Your Microsoft Windows Operating System. . . . .	63
Using the Drivers and Utilities Media. . . . .	67
<b>Index</b> . . . . .	<b>71</b>

# Finding Information

 **NOTE:** Some features or media may be optional and may not ship with your computer. Some features or media may not be available in certain countries.

 **NOTE:** Additional information may ship with your computer.

---

## What Are You Looking For?

## Find It Here

---

- A diagnostic program for my computer
- Drivers for my computer
- My computer documentation
- My device documentation
- Desktop System Software (DSS)

### Drivers and Utilities Media

**NOTE:** The *Drivers and Utilities* media may be optional and may not ship with your computer.

Documentation and drivers are already installed on your computer. You can use the *Drivers and Utilities* media to reinstall drivers (see "Using the Drivers and Utilities Media" on page 67), to run the Dell Diagnostics (see "Dell Diagnostics" on page 51), or to access your documentation.



Readme files may be included on your media (CD or DVD) to provide the most current updates about technical changes to your computer or advanced technical-reference material for technicians or experienced users.

**NOTE:** Drivers and documentation updates can be found at [support.dell.com](http://support.dell.com).

---

**What Are You Looking For?**

- Warranty information
- Terms and Conditions (U.S. only)
- Safety instructions
- Regulatory information
- Ergonomics information
- End User License Agreement

**Find It Here****Dell™ Product Information Guide**

- 
- How to remove and replace parts
  - Specifications
  - How to configure system settings
  - How to troubleshoot and solve problems

**Dell™ OptiPlex™ User's Guide***Microsoft Windows Help and Support Center*

- 1 Click **Start**  → **Help and Support** → **Dell User and System Guides** → **System Guides**.
- 2 Click the *User's Guide* for your computer.

The *User's Guide* is also available on the optional *Drivers and Utilities* media.

---

## What Are You Looking For?

- Service Tag and Express Service Code
- Microsoft Windows License Label

## Find It Here

### Service Tag and Microsoft® Windows® License

These labels are located on your computer.



- Use the Service Tag to identify your computer when you use [support.dell.com](http://support.dell.com) or contact support.



- Enter the Express Service Code to direct your call when contacting support.

---

**What Are You Looking For?**

- How to reinstall my operating system

**Find It Here****Operating System Media**

**NOTE:** The *Operating System* media may be optional and may not ship with your computer.

The operating system is already installed on your computer. To reinstall your operating system, use the *Operating System* media. See "Reinstalling Your Microsoft Windows Operating System" on page 63.



After you reinstall your operating system, you can use the optional *Drivers and Utilities* media to reinstall drivers for the devices that came with your computer.

Your operating system product key label is located on your computer.





**NOTE:** The color of your media varies based on the operating system you ordered.



What Are You Looking For?	Find It Here
<ul style="list-style-type: none"> <li>• Solutions — Troubleshooting hints and tips, articles from technicians, frequently asked questions, and online courses</li> <li>• Community — Online discussion with other Dell customers</li> <li>• Upgrades — Upgrade information for components, such as memory, the hard drive, and the operating system</li> <li>• Customer Care — Contact information, service call and order status, warranty, and repair information</li> <li>• Service and support — Service call status and support history, service contract, online discussions with technical support</li> <li>• Reference — Computer documentation, details on my computer configuration, product specifications, and white papers</li> <li>• Downloads — Certified drivers, patches, and software updates</li> <li>• Desktop System Software (DSS) — If you reinstall the operating system for your computer, you should also reinstall the DSS utility. DSS provides critical updates for your operating system and support for Dell™ 3.5-inch USB floppy drives, processors, optical drives, and USB devices. DSS is necessary for correct operation of your Dell computer. The software automatically detects your computer and operating system and installs the updates appropriate for your configuration.</li> </ul>	<p data-bbox="576 231 980 263"><b>Dell Support Website</b> — <a href="http://support.dell.com">support.dell.com</a></p> <p data-bbox="576 271 968 359"><b>NOTE:</b> Select your region or business segment to view the appropriate support site.</p> <p data-bbox="576 989 974 1021">To download Desktop System Software:</p> <ol style="list-style-type: none"> <li data-bbox="588 1029 968 1109"><b>1</b> Go to <a href="http://support.dell.com">support.dell.com</a>, select your region or business segment, and enter your Service Tag.</li> <li data-bbox="588 1117 924 1173"><b>2</b> Select <b>Drivers &amp; Downloads</b> and click <b>Go</b>.</li> <li data-bbox="588 1181 985 1268"><b>3</b> Click your operating system and search for the keyword <i>Desktop System Software</i>.</li> </ol> <p data-bbox="576 1276 991 1340"><b>NOTE:</b> The <a href="http://support.dell.com">support.dell.com</a> user interface may vary dependent upon your selections.</p>

What Are You Looking For?	Find It Here
<ul style="list-style-type: none"> <li>• How to use Windows Vista® or Windows® XP</li> <li>• How to work with programs and files</li> <li>• How to personalize my desktop</li> </ul>	<p><b>Windows Help and Support Center</b></p> <ol style="list-style-type: none"> <li>1 To access Windows Help and Support: <ul style="list-style-type: none"> <li>• <i>In Windows Vista</i>, click Start  → <b>Help and Support</b>.</li> <li>• <i>In Windows XP</i>, click Start → <b>Help and Support</b>.</li> </ul> </li> <li>2 Type a word or phrase that describes your problem and click the arrow icon.</li> <li>3 Click the topic that describes your problem.</li> <li>4 Follow the instructions on the screen.</li> </ol>

## Setting Up Your Computer

-  **CAUTION:** Before performing any of the procedures in this section, follow the safety instructions in *Product Information Guide*.
-  **NOTICE:** If your computer has an expansion card installed (such as a modem card), connect the appropriate cable to the card, *not* to the connector on the back panel.
-  **NOTICE:** To help allow the computer to maintain proper operating temperature, ensure that you do not place the computer too close to a wall or other storage compartment that might prevent air circulation around the chassis.
-  **NOTE:** Before you install any devices or software that did not ship with your computer, read the documentation that came with the device or software, or contact the vendor to verify that the device or software is compatible with your computer and operating system.

You must complete all the steps to properly set up your computer. See the appropriate figures that follow the instructions.

➡ **NOTICE:** Do not attempt to operate a PS/2 mouse and a USB mouse simultaneously.

- 1 Connect the keyboard and mouse.

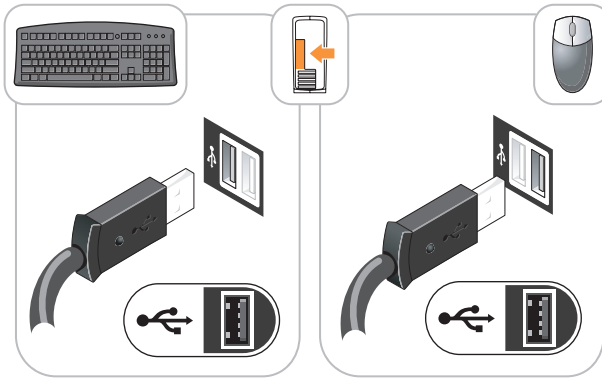

➡ **NOTICE:** Do not connect a telephone line to the network adapter connector. Voltage from telephone communications can cause damage to the network adapter.

- 2 Connect the telephone line or network cable.

Insert the network cable, not the telephone line, into the network connector. If you have an optional modem, connect the telephone line to the modem.

- 3 Connect the monitor using ONLY ONE of the following cables: the white DVI cable or the blue VGA cable (do not connect both cables to the same computer).

Align and gently insert the monitor cable to avoid bending connector pins. Tighten the thumbscrews on the cable connectors.

 **NOTE:** Some monitors have the video connector underneath the back of the screen. See the documentation that came with your monitor for its connector locations.

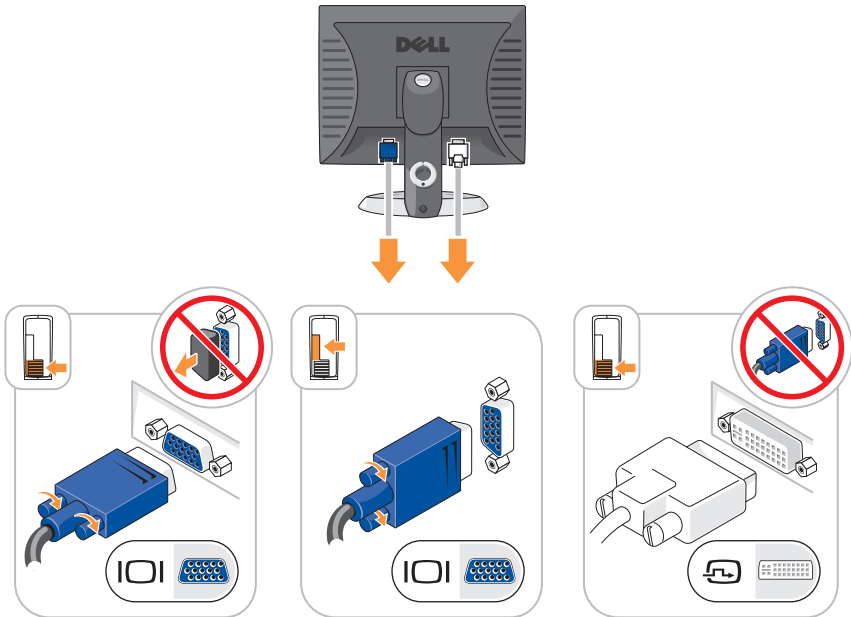

4 Connect the speakers.

➔ **NOTICE:** To avoid damaging your computer, set the manual voltage-selection switch (on the back of the computer, if your computer has a voltage selection switch) for the voltage that most closely matches the AC power available in your location.

➔ **NOTICE:** In Japan, the voltage selection switch must be set to the 115-V position even though the AC power available in Japan is 100 V.

🔧 **NOTE:** Your computer's power supply may or may not have a voltage selection switch.

5 Verify that the voltage selection switch is set correctly for your location.

Your computer has a manual voltage-selection switch. Computers with a voltage selection switch on the back panel must be manually set to operate at the correct operating voltage.

- 6 Connect power cables to the computer, monitor, and devices and connect the other ends of the power cables to electrical outlets.

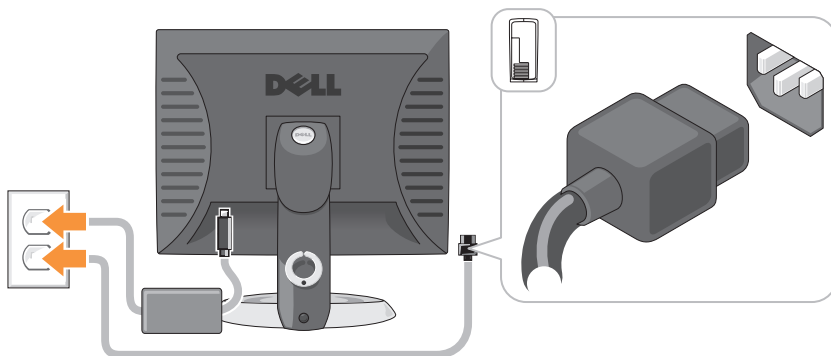

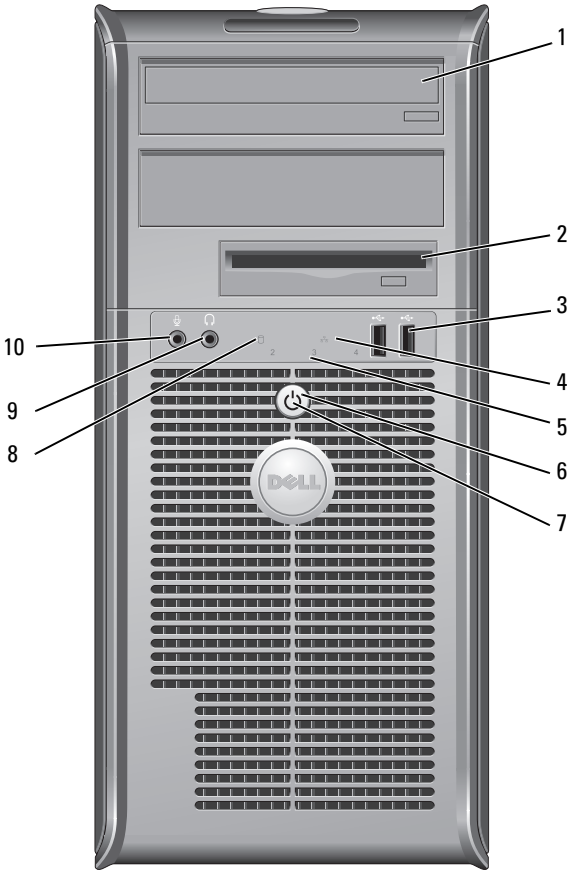

# System Views

## Mini Tower Computer — Front View



- 1 optical drive (optional) Insert an optical drive (if supported) into this bay.
- 2 floppy drive bay (optional) Can contain a floppy drive or a optional media card reader.
- 3 USB 2.0 connectors (2) Use the front USB connectors for devices that you connect occasionally, such as joysticks or cameras, or for bootable USB devices (see "System Setup" in your online User's Guide for more information on booting to a USB device).  
  
It is recommended that you use the back USB connectors for devices that typically remain connected, such as printers and keyboards.
- 4 LAN indicator light This light indicates that a local area network (LAN) connection is established.
- 5 diagnostic lights Use the lights to help you troubleshoot a computer problem based on the diagnostic code. For more information, see "Diagnostic Lights" on page 55.
- 6 power button Press this button to turn on the computer.

 **NOTICE:** To avoid losing data, do not turn off the computer by pressing the power button. Instead, perform an operating system shutdown. See "Turning Off Your Computer" in your online *User's Guide* for more information.

 **NOTICE:** If your operating system has ACPI enabled, when you press the power button the computer will perform an operating system shutdown.

- 7 power light The power light illuminates and blinks or remains solid to indicate different operating modes:
- No light — The computer is turned off.
  - Steady green — The computer is in a normal operating state.
  - Blinking green — The computer is in a power-saving mode.
  - Blinking or solid amber — See "Power Problems" in your online *User's Guide* for instructions.
- To exit from a power-saving mode, press the power button or use the keyboard or the mouse if it is configured as a wake device in the Windows Device Manager. For more information about sleep modes and exiting from a power-saving mode, see "Power Management" in your online *User's Guide* for more information.
- See "System Lights" on page 54 for a description of light codes that can help you troubleshoot problems with your computer.
- 8 hard-drive activity light This light flickers when the hard drive is being accessed.
- 9 headphone connector Use the headphone connector to attach headphones and most kinds of speakers.
- 10 microphone connector Use the microphone connector to attach a microphone.



## Mini Tower Computer — Back View

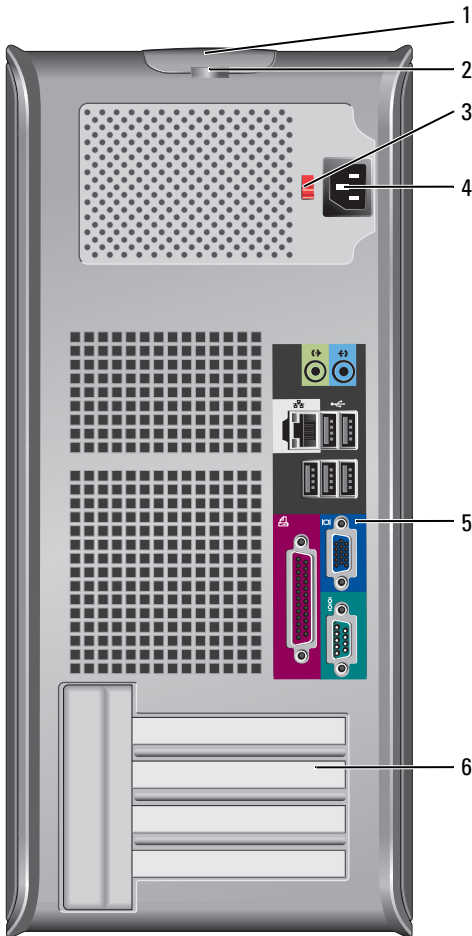

- 1 cover release latch      This latch allows you to open the computer cover.
- 2 padlock ring      Insert a padlock to lock the computer cover.

- 3 voltage selection switch Your computer may be equipped with a manual voltage-selection switch.  
  
To help avoid damaging a computer with a manual voltage selection switch, set the switch for the voltage that most closely matches the AC power available in your location.  
  
 **NOTICE:** In Japan, the voltage selection switch must be set to the 115-V position even though the AC power available in Japan is 100 V.  
  
Also, ensure that your monitor and attached devices are electrically rated to operate with the AC power available in your location.
- 4 power connector Insert the power cable.
- 5 back-panel connectors Plug serial, USB, and other devices into the appropriate connectors. See "Mini Tower Computer — Back-Panel Connectors" on page 19.
- 6 card slots (4) Access connectors for any installed PCI and PCI Express cards.

## Mini Tower Computer — Back-Panel Connectors

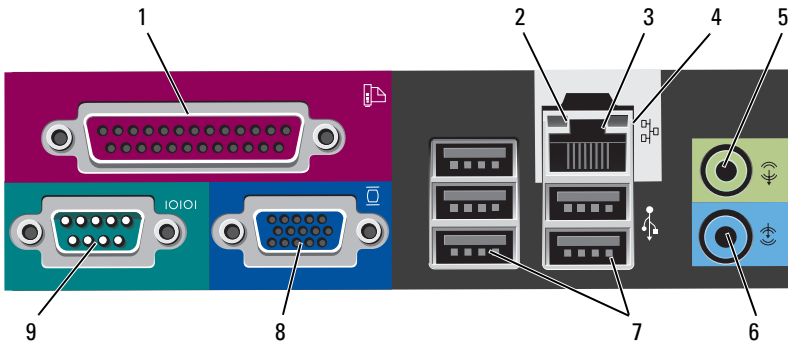

- 1 parallel connector Connect a parallel device, such as a printer, to the parallel connector. If you have a USB printer, plug it into a USB connector.

**NOTE:** The integrated parallel connector is automatically disabled if the computer detects an installed card containing a parallel connector configured to the same address. For more information, see "System Setup Program" in your online *User's Guide* for instructions.

- 2 link integrity light
- Green — A good connection exists between a 10-Mbps network and the computer.
  - Orange — A good connection exists between a 100-Mbps network and the computer.
  - Yellow — A good connection exists between a 1-Gbps (or 1000-Mbps) network and the computer.
  - Off — The computer is not detecting a physical connection to the network.



- 3 network adapter connector To attach your computer to a network or broadband device, connect one end of a network cable to either a network jack or your network or broadband device. Connect the other end of the network cable to the network adapter connector on the back panel of your computer. A click indicates that the network cable has been securely attached.
- NOTE:** Do not plug a telephone cable into the network connector.
- On computers with a network connector card, use the connector on the card.
- It is recommended that you use Category 5 wiring and connectors for your network. If you must use Category 3 wiring, force the network speed to 10 Mbps to ensure reliable operation.
- 4 network activity light Flashes a yellow light when the computer is transmitting or receiving network data. A high volume of network traffic may make this light appear to be in a steady "on" state.
- 5 line-out connector Use the green line-out connector to attach headphones and most speakers with integrated amplifiers.
- On computers with a sound card, use the connector on the card.
- 6 line-in connector Use the line-in connector to attach a record/playback device such as a cassette player, CD player, or VCR.
- On computers with a sound card, use the connector on the card.
- 7 USB 2.0 connectors (5) Use the back USB connectors for devices that typically remain connected, such as printers and keyboards.
- 8 video connector Plug the cable from your VGA-compatible monitor into the blue connector.
- NOTE:** If you purchased an optional graphics card, this connector will be covered by a cap. Do not remove the cap. Connect your monitor to the connector on the graphics card.
- NOTE:** If you are using a graphics card that supports dual monitors, use the y-cable that came with your computer.

- 9 serial connector      Connect a serial device, such as a handheld device, to the serial port. The default designations are COM1 for serial connector 1 and COM2 for serial connector 2.  
  
For more information, see "System Setup Program" in your online *User's Guide*.

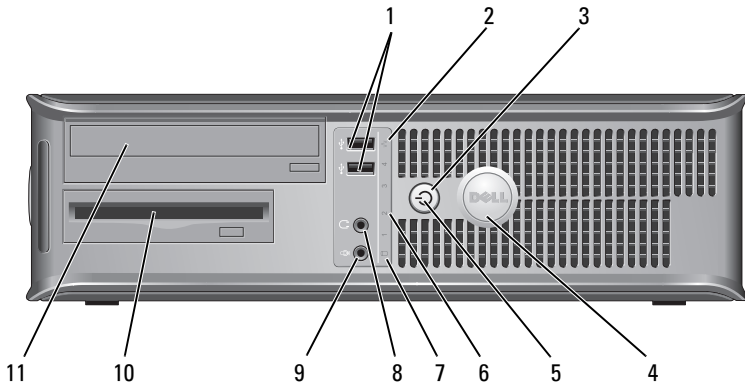
**Desktop Computer — Front View**



- 1 USB 2.0 connectors (2)      Use the front USB connectors for devices that you connect occasionally, such as joysticks or cameras, or for bootable USB devices see "System Setup Program" in your online *User's Guide* for instructions for more information about booting to a USB device).  
  
It is recommended that you use the back USB connectors for devices that typically remain connected, such as printers and keyboards.

- |   |                     |  |
|---|---------------------|--|
| 2 | LAN indicator light | This light indicates that a local area network (LAN) connection is established.  |
| 3 | power button        | <p>Press this button to turn on the computer.</p> <p> <b>NOTICE:</b> To avoid losing data, do not turn off the computer by pressing the power button. Instead, perform an operating system shutdown. See "Turning Off Your Computer" in your online <i>User's Guide</i> for more information.</p> <p> <b>NOTICE:</b> If your operating system has ACPI enabled, when you press the power button the computer will perform an operating system shutdown.</p>  |
| 4 | Dell badge          | This badge can be rotated to match the orientation of your computer. To rotate, place fingers around the outside of the badge, press firmly, and turn the badge. You can also rotate the badge using the slot provided near the bottom of the badge.   |
| 5 | power light         | <p>The power light illuminates and blinks or remains solid to indicate different operating states:</p> <ul style="list-style-type: none"> <li>• No light — The computer is turned off.</li> <li>• Steady green — The computer is in a normal operating state.</li> <li>• Blinking green — The computer is in a power-saving mode.</li> <li>• Blinking or solid amber — See "Power Problems" in your online <i>User's Guide</i> for instructions.</li> </ul> <p>To exit from a power-saving mode, press the power button or use the keyboard or the mouse if it is configured as a wake device in the Windows Device Manager. For more information about sleep modes and exiting from a power-saving mode, see "Power Management" in your online <i>User's Guide</i> for instructions.</p> <p>See "System Lights" on page 54 for a description of light codes that can help you troubleshoot problems with your computer.</p> |
| 6 | diagnostic lights   | Use the lights to help you troubleshoot a computer problem based on the diagnostic code. For more information, see "Diagnostic Lights" on page 55.   |

- 7 hard-drive activity light      This light flickers when the hard drive is being accessed.
- 8 headphone connector      Use the headphone connector to attach headphones and most kinds of speakers.
- 9 microphone connector      Use the microphone connector to attach a microphone.
- 10 drive bay      This bay accommodates an optional floppy drive, media card reader, or second hard drive.
- 11 optical drive (optional)      Insert an optical drive (if supported) into this bay.

## Desktop Computer — Back View

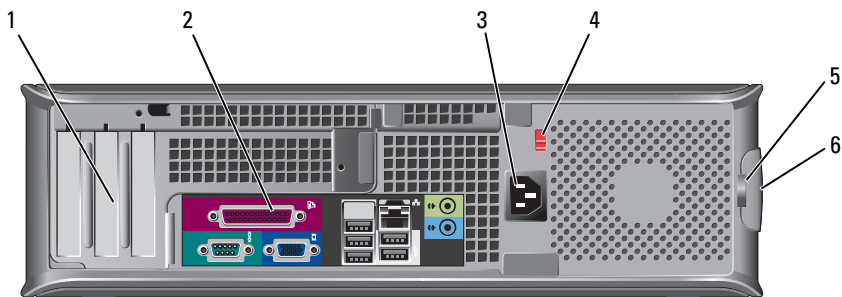

- 1 card slots (3)      Access connectors for any installed PCI and PCI Express cards.
- 2 back-panel connectors      Plug serial, USB, and other devices into the appropriate connectors (see "Desktop Computer — Back-Panel Connectors" on page 24).
- 3 power connector      Insert the power cable.

- 4 voltage selection switch

**NOTE:** Your computer may or may not have a voltage selection switch.

Your computer may be equipped with a manual voltage-selection switch.

To help avoid damaging a computer with a manual voltage selection switch, set the switch for the voltage that most closely matches the AC power available in your location.

**➡ NOTICE:** In Japan, the voltage selection switch must be set to the 115-V position even though the AC power available in Japan is 100 V.

Also, ensure that your monitor and attached devices are electrically rated to operate with the AC power available in your location.

- 5 padlock ring
- 6 cover release latch

Insert a padlock to lock the computer cover.  
Allows you to open the computer cover.

## Desktop Computer — Back-Panel Connectors

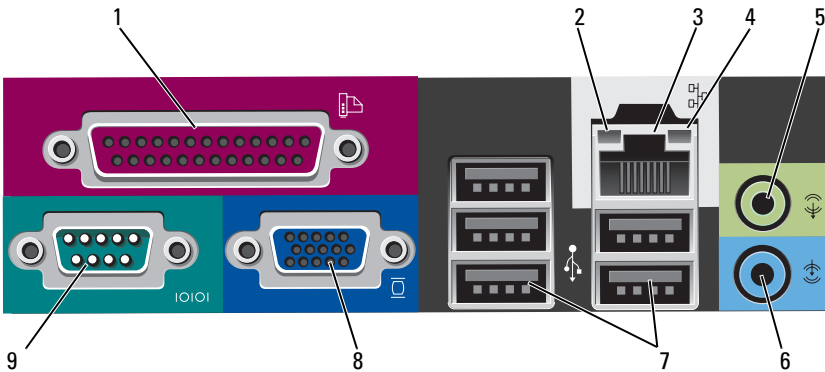



- |   |                           |   |
|---|---------------------------|---|
| 1 | parallel connector        | <p>Connect a parallel device, such as a printer, to the parallel connector. If you have a USB printer, plug it into a USB connector.</p> <p><b>NOTE:</b> The integrated parallel connector is automatically disabled if the computer detects an installed card containing a parallel connector configured to the same address. For more information, see "System Setup Programs" in your online <i>User's Guide</i>.</p>  |
| 2 | link integrity light      | <ul style="list-style-type: none"> <li>• Green — A good connection exists between a 10-Mbps network and the computer.</li> <li>• Orange — A good connection exists between a 100-Mbps network and the computer.</li> <li>• Yellow — A good connection exists between a 1-Gbps (or 1000-Mbps) network and the computer.</li> <li>• Off — The computer is not detecting a physical connection to the network.</li> </ul>  |
| 3 | network adapter connector | <p>To attach your computer to a network or broadband device, connect one end of a network cable to either a network jack or your network or broadband device. Connect the other end of the network cable to the network adapter connector on the back panel of your computer. A click indicates that the network cable has been securely attached.</p> <p><b>NOTE:</b> Do not plug a telephone cable into the network connector.</p> <p>On computers with a network connector card, use the connector on the card.</p> <p>It is recommended that you use Category 5 wiring and connectors for your network. If you must use Category 3 wiring, force the network speed to 10 Mbps to ensure reliable operation.</p> |
| 4 | network activity light    | <p>Flashes a yellow light when the computer is transmitting or receiving network data. A high volume of network traffic may make this light appear to be in a steady "on" state.</p>  |
| 5 | line-out connector        | <p>Use the green line-out connector to attach headphones and most speakers with integrated amplifiers.</p> <p>On computers with a sound card, use the connector on the card.</p>  |

- 6 line-in connector    Use the line-in connector to attach a record/playback device such as a cassette player, CD player, or VCR.  
On computers with a sound card, use the connector on the card.
- 7 USB 2.0 connectors (5)    Use the back USB connectors for devices that typically remain connected, such as printers and keyboards.
- 8 video connector    Plug the cable from your VGA-compatible monitor into the blue connector.  
**NOTE:** If you purchased an optional graphics card, this connector will be covered by a cap. Do not remove the cap. Connect your monitor to the connector on the graphics card.  
**NOTE:** If you are using a graphics card that supports dual monitors, use the y-cable that came with your computer.
- 9 serial connector    Connect a serial device, such as a handheld device, to the serial port. The default designations are COM1 for serial connector 1 and COM2 for serial connector 2.  
**NOTE:** There is only a serial connector 2 if the optional PS2/serial adapter is used.  
For more information, see "System Setup Program" in your online *User's Guide*.

### Small Form Factor Computer — Front View

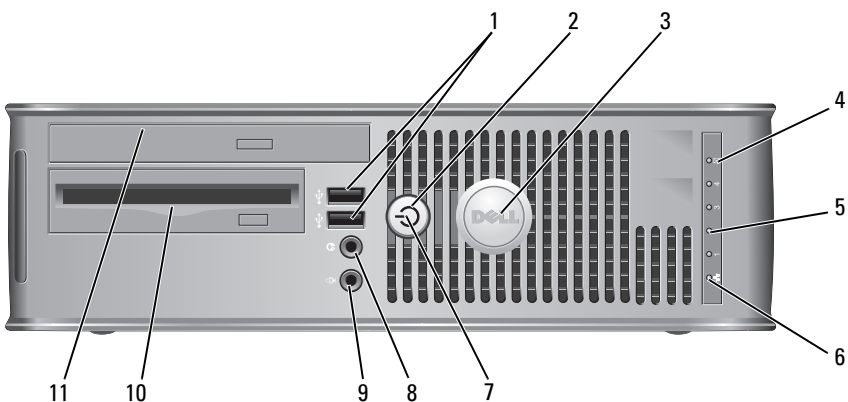

- 1 USB 2.0 connectors (2) Use the front USB connectors for devices that you connect occasionally, such as joysticks or cameras, or for bootable USB devices (see "System Setup Program" in your online *User's Guide* for instructions about booting to a USB device).

It is recommended that you use the back USB connectors for devices that typically remain connected, such as printers and keyboards.
- 2 power button Press to turn on the computer.

 **NOTICE:** To avoid losing data, do not turn off the computer by pressing the power button. Instead, perform an operating system shutdown. See "Turning Off Your Computer" in your online *User's Guide* for instructions for more information.

 **NOTICE:** If your operating system has ACPI enabled, when you press the power button the computer will perform an operating system shutdown.
- 3 Dell badge This badge can be rotated to match the orientation of your computer. To rotate, place fingers around the outside of the badge, press firmly, and turn the badge. You can also rotate the badge using the slot provided near the bottom of the badge.
- 4 hard drive activity light This light flickers when the hard drive is being accessed.
- 5 diagnostic lights Use the lights to help you troubleshoot a computer problem based on the diagnostic code. For more information, see "Diagnostic Lights" on page 55.
- 6 LAN indicator light This light indicates that a LAN (local area network) connection is established.

- 7 power light      The power light illuminates and blinks or remains solid to indicate different operating states:
- No light — The computer is turned off.
  - Steady green — The computer is in a normal operating state.
  - Blinking green — The computer is in a power-saving mode.
  - Blinking or solid amber — See "Power Problems" in your online *User's Guide*.
- To exit from a power-saving mode, press the power button or use the keyboard or the mouse if it is configured as a wake device in the Windows Device Manager. For more information about sleep modes and exiting from a power-saving mode, see "Power Management" in your online *User's Guide*.
- See "System Lights" on page 54 for a description of light codes that can help you troubleshoot problems with your computer.
- 8 headphone connector      Use the headphone connector to attach headphones and most kinds of speakers.
- 9 microphone connector      Use the microphone connector to attach a microphone.
- 10 floppy drive bay (optional)      Can contain an optional slimline floppy drive or optional slimline media card reader.
- 11 optical drive (optional)      Insert slimline optical drive (if supported) into this bay.

## Small Form Factor Computer — Back View

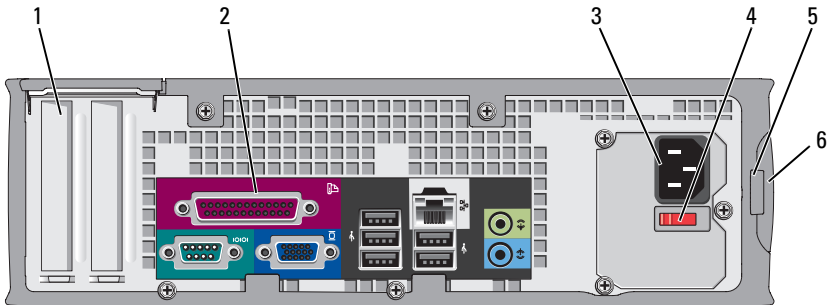

- 1 card slots (2) Access connectors for any installed PCI and PCI Express cards.
- 2 back-panel connectors Plug serial, USB, and other devices into the appropriate connectors (see "Small Form Factor Computer — Back-Panel Connectors" on page 30).
- 3 power connector Insert the power cable.
- 4 voltage selection switch Your computer may be equipped with a manual voltage-selection switch. To help avoid damaging a computer with a manual voltage selection switch, set the switch for the voltage that most closely matches the AC power available in your location.  
**➔ NOTICE:** In Japan, the voltage selection switch must be set to the 115-V position even though the AC power available in Japan is 100 V.  
Also, ensure that your monitor and attached devices are electrically rated to operate with the AC power available in your location.
- 5 padlock ring Insert a padlock to lock the computer cover.
- 6 cover release latch Allows you to open the computer cover.

## Small Form Factor Computer — Back-Panel Connectors

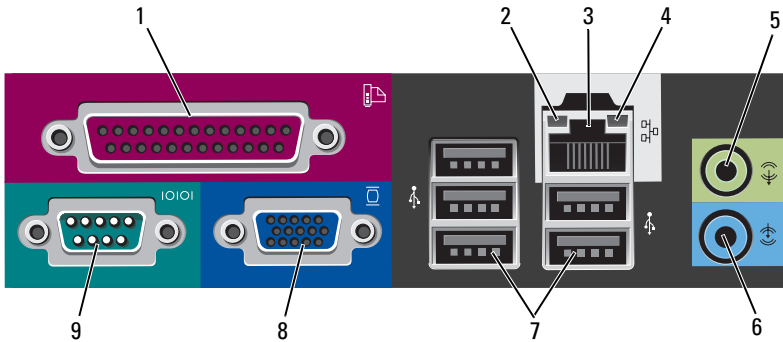

- 1 parallel connector

Connect a parallel device, such as a printer, to the parallel connector. If you have a USB printer, plug it into a USB connector.

**NOTE:** The integrated parallel connector is automatically disabled if the computer detects an installed card containing a parallel connector configured to the same address. For more information, see "System Setup Program" in your online *User's Guide*.

- 2 link integrity light

- Green — A good connection exists between a 10-Mbps network and the computer.
- Orange — A good connection exists between a 100-Mbps network and the computer.
- Yellow — A good connection exists between a 1-Gbps (or 1000-Mbps) network and the computer.
- Off — The computer is not detecting a physical connection to the network.

- 3 network adapter connector To attach your computer to a network or broadband device, connect one end of a network cable to either a network jack or your network or broadband device. Connect the other end of the network cable to the network adapter connector on the back panel of your computer. A click indicates that the network cable has been securely attached.
- NOTE:** Do not plug a telephone cable into the network connector.
- On computers with a network connector card, use the connector on the card.
- It is recommended that you use Category 5 wiring and connectors for your network. If you must use Category 3 wiring, force the network speed to 10 Mbps to ensure reliable operation.
- 4 network activity light Flashes a yellow light when the computer is transmitting or receiving network data. A high volume of network traffic may make this light appear to be in a steady "on" state.
- 5 line-out connector Use the green line-out connector to attach headphones and most speakers with integrated amplifiers.
- On computers with a sound card, use the connector on the card.
- 6 line-in connector Use the line-in connector to attach a record/playback device such as a cassette player, CD player, or VCR.
- On computers with a sound card, use the connector on the card.
- 7 USB 2.0 connectors (5) Use the back USB connectors for devices that typically remain connected, such as printers and keyboards.
- 8 video connector Plug the cable from your VGA-compatible monitor into the blue connector.
- NOTE:** If you purchased an optional graphics card, this connector will be covered by a cap. Do not remove the cap. Connect your monitor to the connector on the graphics card.
- NOTE:** If you are using a graphics card that supports dual monitors, use the y-cable that came with your computer.

- 9 serial connector      Connect a serial device, such as a handheld device, to the serial port. The default designations are COM1 for serial connector 1 and COM2 for serial connector 2.

**NOTE:** There is only a serial connector 2 if the optional PS2/serial adapter is used.

For more information, see "System Setup Program" in your online *User's Guide* for instructions.

## Removing the Computer Cover

 **CAUTION:** Before you begin any of the procedures in this section, follow the safety instructions in the *Product Information Guide*.

 **CAUTION:** To guard against electrical shock, always unplug your computer from the electrical outlet before removing the cover.

### Before You Begin

 **NOTICE:** To avoid losing data, save and close any open files and exit any open programs before you turn off your computer.

- 1 Shut down the operating system:
  - a Save and close any open files, exit any open programs, click the  button, and then click **Shut Down**.
  - b In the **Shut Down** window, select the **Shut Down** option from the drop-menu, and then click **OK**.  
The computer turns off after the operating system shutdown process finishes.
- 2 Ensure that the computer and any attached devices are turned off. If your computer and attached devices did not automatically turn off when you shut down your operating system, turn them off now.

### Before Working Inside Your Computer

Use the following safety guidelines to help protect your computer from potential damage and to help ensure your own personal safety.

 **CAUTION:** Before you begin any of the procedures in this section, follow the safety instructions in the *Product Information Guide*.





**CAUTION:** Handle components and cards with care. Do not touch the components or contacts on a card. Hold a card by its edges or by its metal mounting bracket. Hold a component such as a processor by its edges, not by its pins.



**NOTICE:** Only a certified service technician should perform repairs on your computer. Damage due to servicing that is not authorized by Dell is not covered by your warranty.



**NOTICE:** When you disconnect a cable, pull on its connector or on its strain-relief loop, not on the cable itself. Some cables have a connector with locking tabs; if you are disconnecting this type of cable, press in on the locking tabs before you disconnect the cable. As you pull connectors apart, keep them evenly aligned to avoid bending any connector pins. Also, before you connect a cable, ensure that both connectors are correctly oriented and aligned.

To avoid damaging the computer, perform the following steps before you begin working inside the computer.

- 1 Turn off your computer.



**NOTICE:** To disconnect a network cable, first unplug the cable from your computer and then unplug it from the network wall jack.

- 2 Disconnect any telephone or telecommunication lines from the computer.
- 3 Disconnect your computer and all attached devices from their electrical outlets, and then press the power button to ground the system board.
- 4 If applicable, remove the computer stand (for instructions, see the documentation that came with the stand).



**CAUTION:** To guard against electrical shock, always unplug your computer from the electrical outlet before removing the cover.

- 5 Remove the computer cover:

- Remove the mini tower computer cover (see "Mini Tower Computer" on page 34).
- Remove the desktop computer cover (see "Desktop Computer" on page 36).
- Remove the small form factor computer cover (see "Small Form Factor Computer" on page 38).



**NOTICE:** Before touching anything inside your computer, ground yourself by touching an unpainted metal surface, such as the metal at the back of the computer. While you work, periodically touch an unpainted metal surface to dissipate any static electricity that could harm internal components.

## Mini Tower Computer



**CAUTION:** Before you begin any of the procedures in this section, follow the safety instructions in the *Product Information Guide*.



**CAUTION:** To guard against electrical shock, always unplug your computer from the electrical outlet before removing the computer cover.

- 1 Follow the procedures in "Before You Begin" on page 32.
- 2 If you have installed a padlock through the padlock ring on the back panel, remove the padlock.
- 3 Lay the computer on its side.
- 4 Slide the cover release latch back as you lift the cover.
- 5 Grip the sides of the computer cover and pivot the cover up using the hinge tabs as leverage points.
- 6 Remove the cover from the hinge tabs and set it aside on a soft nonabrasive surface.

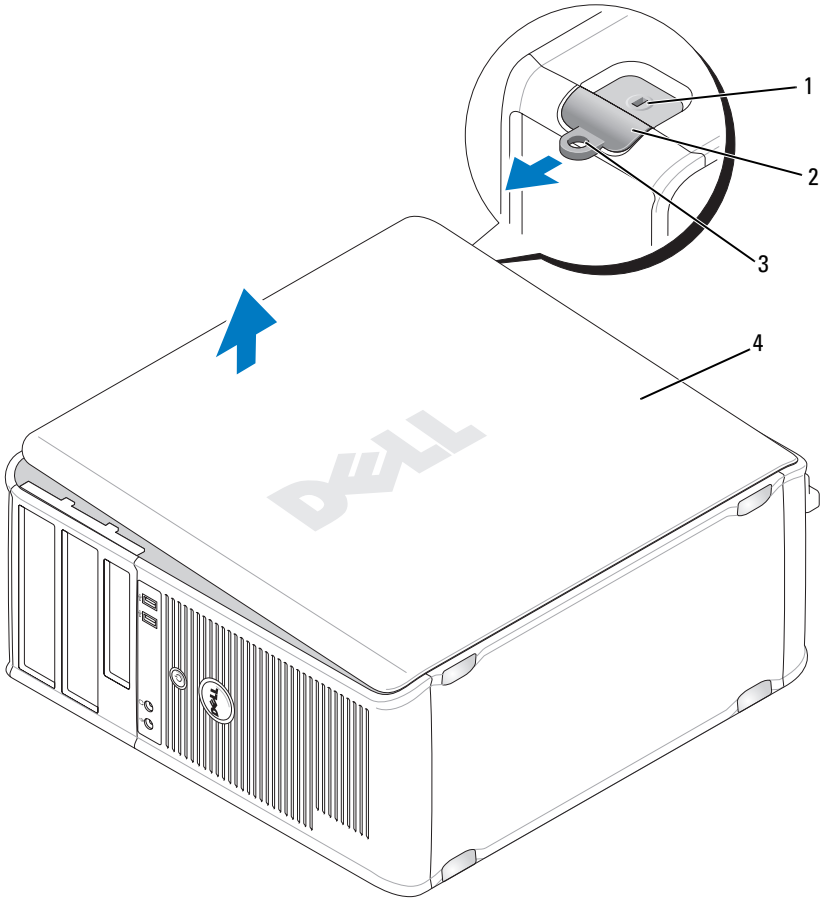

1 security cable slot

2 cover release latch

3 padlock ring

4 computer cover

## Desktop Computer



**CAUTION:** Before you begin any of the procedures in this section, follow the safety instructions in the *Product Information Guide*.



**CAUTION:** To guard against electrical shock, always unplug your computer from the electrical outlet before removing the computer cover.

- 1 Follow the procedures in "Before You Begin" on page 32.
- 2 If you have installed a padlock through the padlock ring on the back panel, remove the padlock.
- 3 Lay the computer on its side.
- 4 Slide the cover release latch back as you lift the cover.
- 5 Grip the sides of the computer cover and pivot the cover up using the hinge tabs as leverage points.
- 6 Remove the cover from the hinge tabs and set it aside on a soft nonabrasive surface.

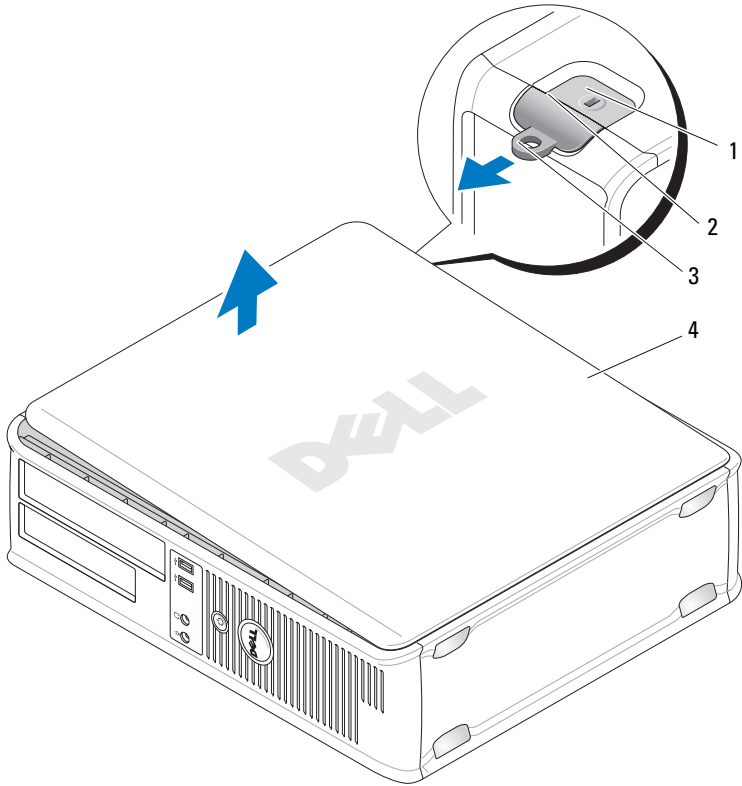

- 1 security cable slot
- 2 cover release latch
- 3 padlock ring
- 4 computer cover

## Small Form Factor Computer

 **CAUTION:** Before you begin any of the procedures in this section, follow the safety instructions in the *Product Information Guide*.

 **CAUTION:** To guard against electrical shock, always unplug your computer from the electrical outlet before removing the computer cover.

- 1 Follow the procedures in "Before You Begin" on page 32.
- 2 If you have installed a padlock through the padlock ring on the back panel, remove the padlock.
- 3 Lay the computer on its side.
- 4 Slide the release latch back as you lift the cover.
- 5 Grip the sides of the computer cover and pivot the cover up using the bottom hinges as leverage points.
- 6 Remove the cover from the hinge tabs and set it aside on a soft nonabrasive surface.

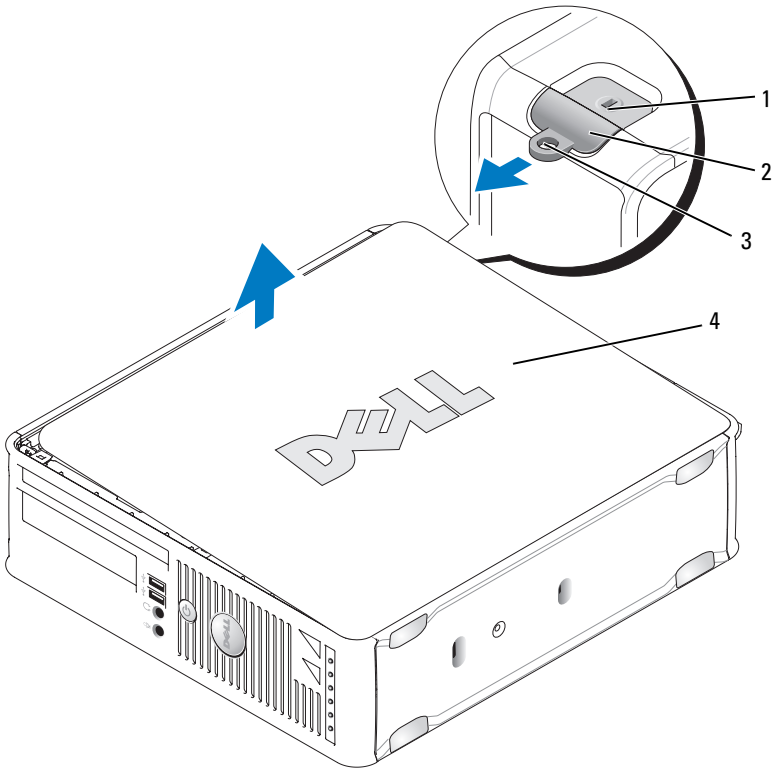

 **CAUTION:** Graphic card heat sinks can become very hot during normal operation. Ensure that a graphic card heat sink has had sufficient time to cool before you touch it.



- 1 security cable slot
- 2 cover release latch
- 3 padlock ring
- 4 computer cover

## Inside Your Computer

### Mini Tower Computer

-  **CAUTION:** Before you begin any of the procedures in this section, follow the safety instructions in the *Product Information Guide*.
-  **CAUTION:** To avoid electrical shock, always unplug your computer from the electrical outlet before removing the computer cover.

**➔ NOTICE:** Be careful when opening the computer cover to ensure that you do not accidentally disconnect cables from the system board.

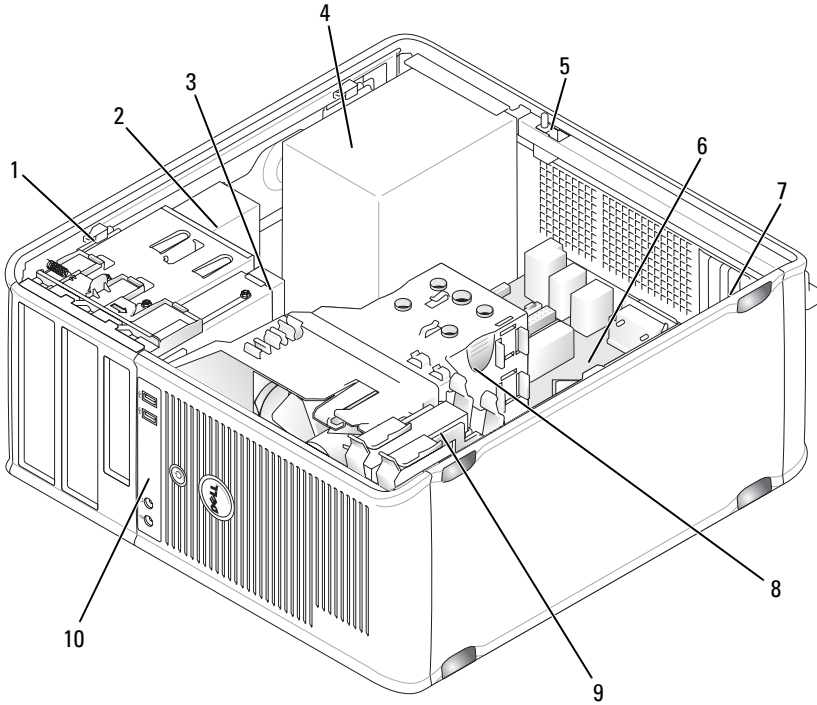

- |    |                     |   |                                     |   |              |
|----|---------------------|---|-------------------------------------|---|--------------|
| 1  | drive release latch | 2 | optical drive                       | 3 | floppy drive |
| 4  | power supply        | 5 | chassis intrusion switch (optional) | 6 | system board |
| 7  | card slots (4)      | 8 | heat sink assembly                  | 9 | hard drive   |
| 10 | front I/O panel     |   |                                     |   |              |



## System Board Components

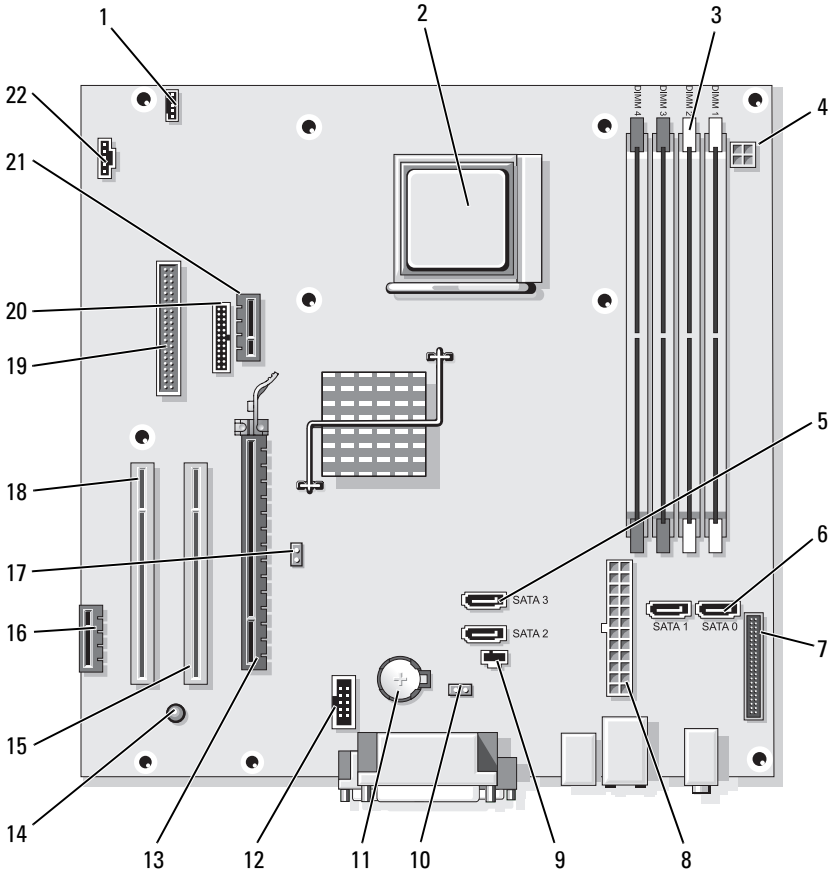

1 speaker connector  
(INT\_SPKR)

2 processor socket  
(CPU)

3 memory module  
connectors  
(DIMM\_1, DIMM\_2,  
DIMM\_3, DIMM\_4)

4 power connector  
(PW\_12V\_A1)

5 SATA drive  
connectors (SATA2,  
SATA3)

6 SATA drive  
connectors (SATA0,  
SATA1)

- |    |                                    |    |                             |    |                                       |
|----|------------------------------------|----|-----------------------------|----|---------------------------------------|
| 7  | front-panel connector (FRONTPANEL) | 8  | power connector (POWER1)    | 9  | intrusion switch connector (INTRUDER) |
| 10 | CMOS reset jumper (RTCIRST)        | 11 | battery socket (BATTERY)    | 12 | internal USB (USB1)                   |
| 13 | PCI Express x16 connector (SLOT1)  | 14 | standby power (AUX_PWR_LED) | 15 | PCI connector (SLOT2)                 |
| 16 | PCI Express x1 connector (SLOT4)   | 17 | password jumper (PSWD)      | 18 | PCI connector (SLOT3)                 |
| 19 | floppy drive connector (DSKT)      | 20 | serial connector (PS2/SER2) | 21 | optional DVI-card connector (DVI_HDR) |
| 22 | fan connector (FAN_CPU)            |    |                             |    |                                       |



## Jumper Settings

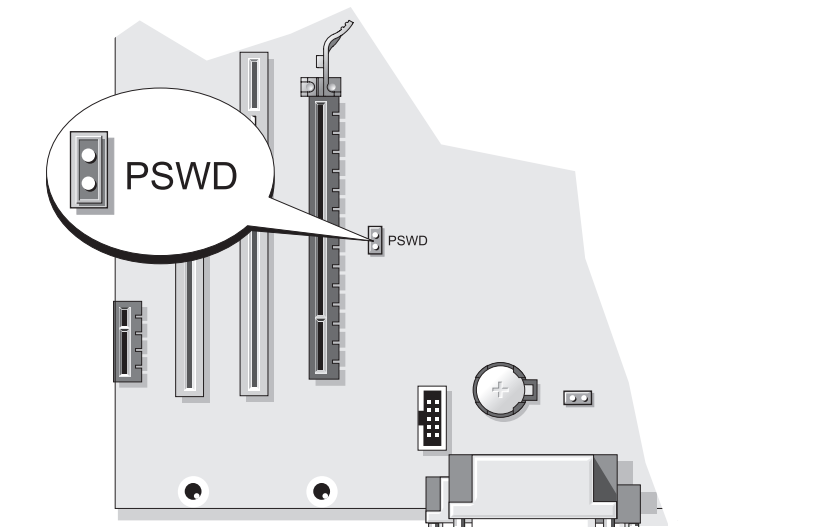

---

### Mini Tower Computer



---



Jumper	Setting	Description
PSWD		Password features are enabled (default setting).
		Password features are disabled.

 *jumped*   
 *unjumpered*

## Desktop Computer

-  **CAUTION:** Before you begin any of the procedures in this section, follow the safety instructions in the *Product Information Guide*.
-  **CAUTION:** To avoid electrical shock, always unplug your computer from the electrical outlet before removing the computer cover.
-  **NOTICE:** Be careful when opening the computer cover to ensure that you do not accidentally disconnect cables from the system board.

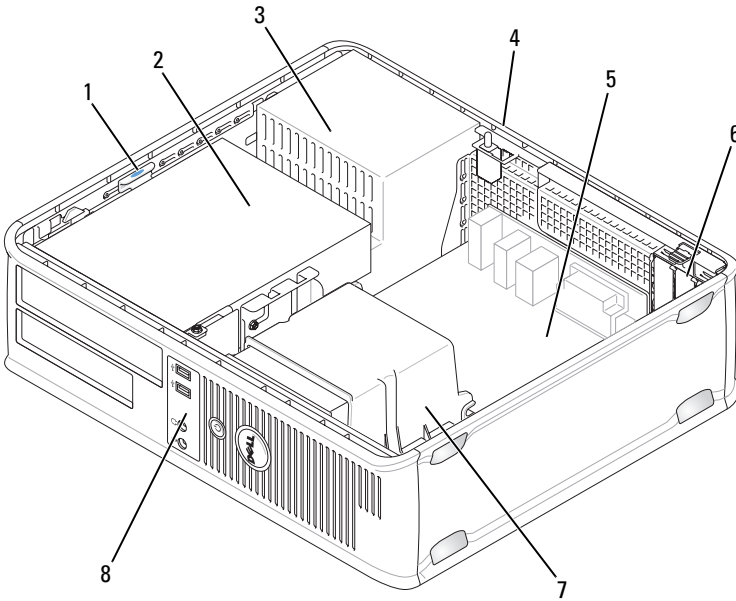

- |                                       |                   |                  |
|---------------------------------------|-------------------|------------------|
| 1 drive release latch                 | 2 optical drive   | 3 power supply   |
| 4 chassis intrusion switch (optional) | 5 system board    | 6 card slots (3) |
| 7 heat sink assembly                  | 8 front I/O panel |                  |

## System Board Components

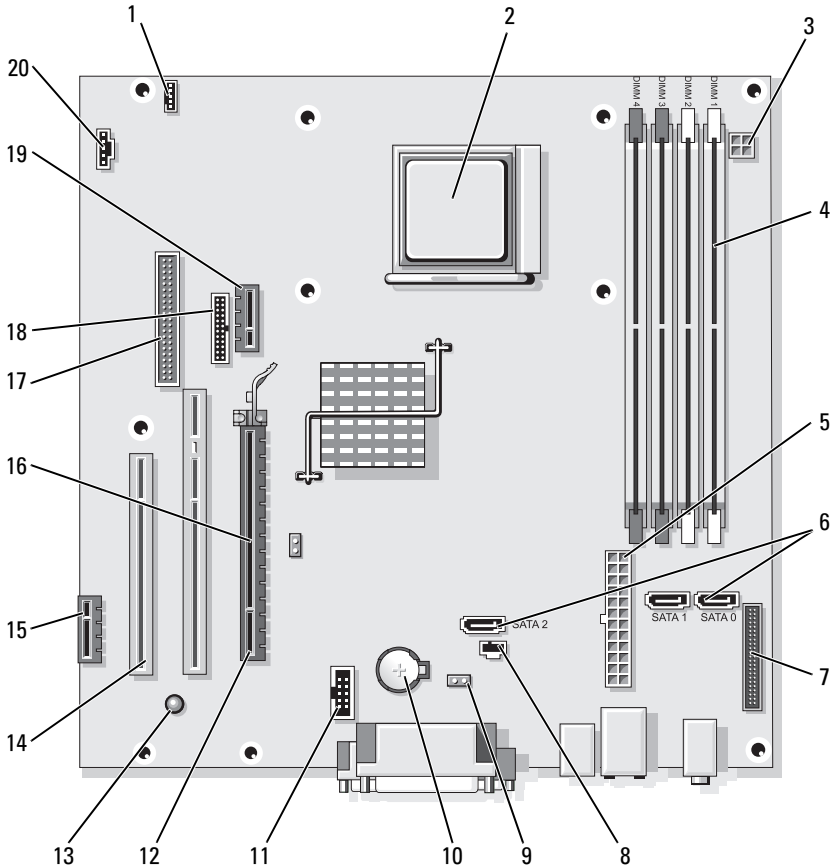

- |   |  |   |                             |   |   |
|---|--|---|-----------------------------|---|---|
| 1 | speaker connector<br>(INT_SPKR)                                    | 2 | processor socket<br>(CPU)   | 3 | power connector<br>(PW_12V_A1)                    |
| 4 | memory module<br>connectors<br>(DIMM_1, DIMM_2,<br>DIMM_3, DIMM_4) | 5 | power connector<br>(POWER1) | 6 | SATA drive<br>connectors (SATA0,<br>SATA1, SATA2) |

- |    |                                       |    |                                       |    |                                   |
|----|---------------------------------------|----|---------------------------------------|----|-----------------------------------|
| 7  | front-panel connector (FRONTPANEL)    | 8  | intrusion switch connector (INTRUDER) | 9  | CMOS reset jumper (RTCRST)        |
| 10 | battery socket (BATTERY)              | 11 | internal USB (USB1)                   | 12 | PCI Express x16 connector (SLOT1) |
| 13 | standby power (AUX_PWR_LED)           | 14 | PCI connectors (SLOT2, SLOT3)         | 15 | PCI Express x1 connector (SLOT4)  |
| 16 | password jumper (PSWD)                | 17 | floppy drive connector (DSKT)         | 18 | serial connector (PS2/SER2)       |
| 19 | optional DVI-card connector (DVI_HDR) | 20 | fan connector (FAN_CPU)               |    |                                   |



## Jumper Settings

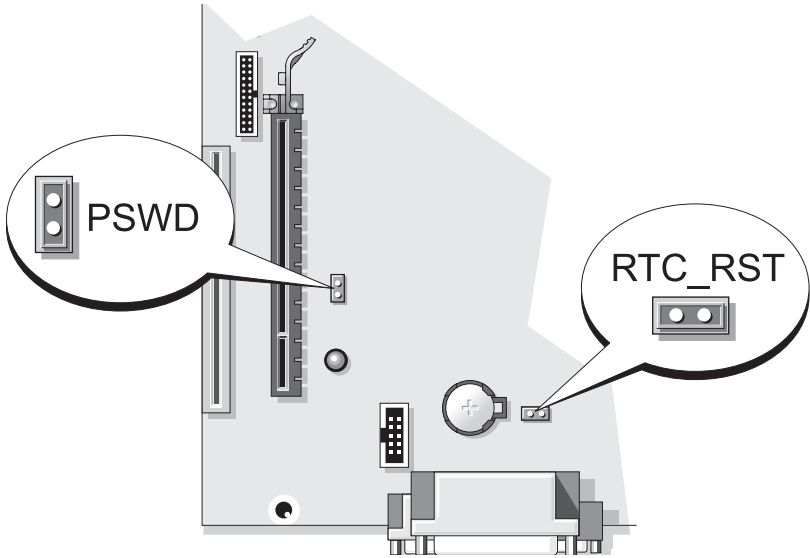

---

### Desktop Computer



---



Jumper	Setting	Description
PSWD		Password features are enabled (default setting).
		Password features are disabled.

 *jumpered*     *unjumpered*

## Small Form Factor Computer

-  **CAUTION:** Before you begin any of the procedures in this section, follow the safety instructions in the *Product Information Guide*.
-  **CAUTION:** To avoid electrical shock, always unplug your computer from the electrical outlet before removing the computer cover.
-  **NOTICE:** Be careful when opening the computer cover to ensure that you do not accidentally disconnect cables from the system board.

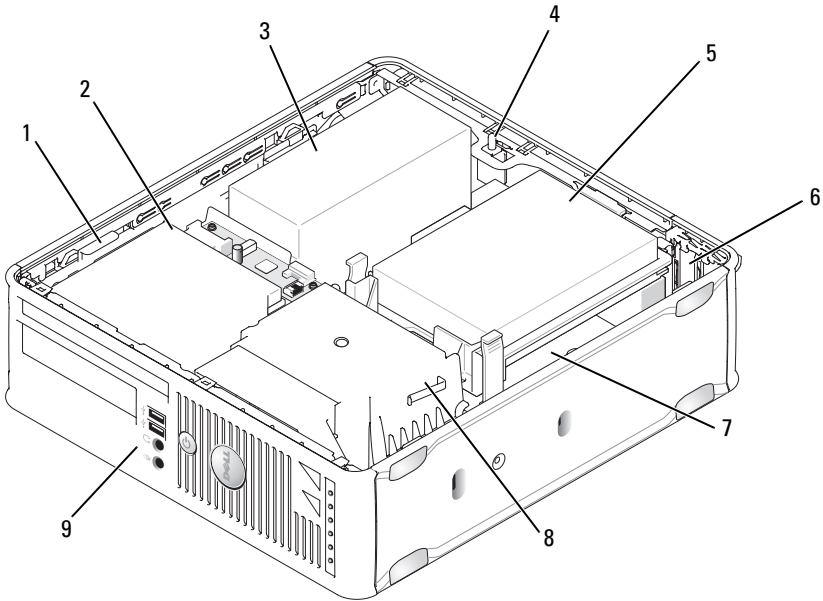

- |   |                                     |   |                    |   |                 |
|---|-------------------------------------|---|--------------------|---|-----------------|
| 1 | drive release latch                 | 2 | optical drive      | 3 | power supply    |
| 4 | chassis intrusion switch (optional) | 5 | hard drive         | 6 | card slots (2)  |
| 7 | system board                        | 8 | heat sink assembly | 9 | front I/O panel |

**System Board Components**

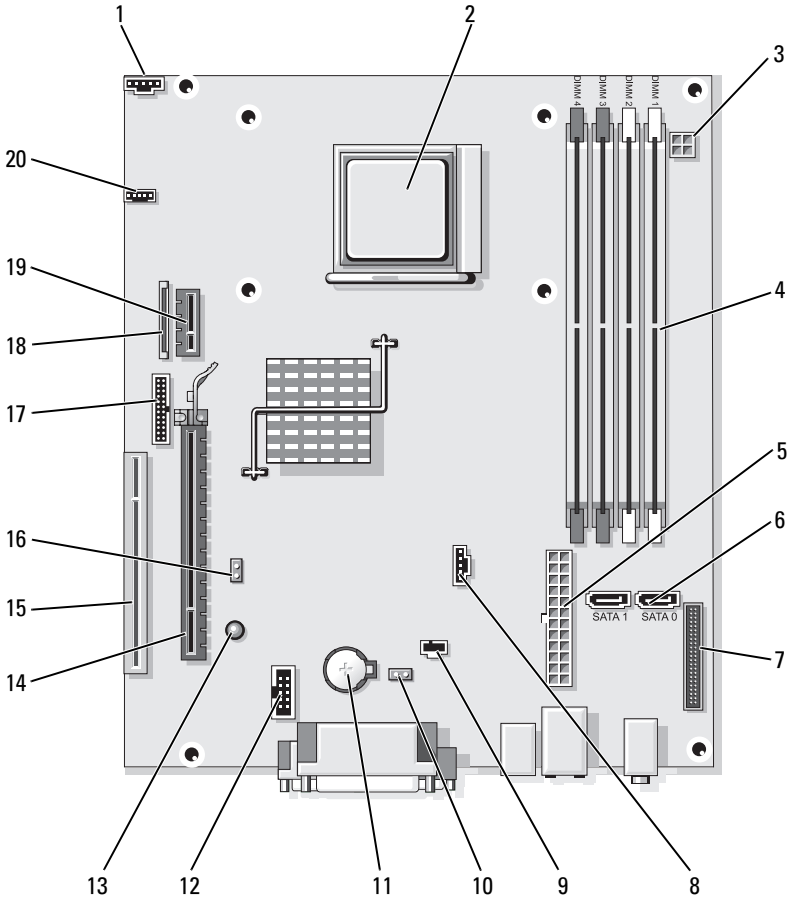



1	fan connector (FAN_CPU)	2	processor socket (CPU)	3	power connector (PW_12V_A1)
4	memory module connectors (DIMM_1, DIMM_2, DIMM_3, DIMM_4)	5	power connector (POWER1)	6	SATA drive connectors (SATA0, SATA1)
7	front-panel connector (FRONTPANEL)	8	fan connector (FAN_HDD)	9	intrusion switch connector (INTRUDER)
10	CMOS reset jumper (RTCRST)	11	battery socket (BATTERY)	12	internal USB (USB1)
13	standby (AUX_PWR_LED)	14	PCI Express x16 connector (SLOT1)	15	PCI connector (SLOT2)
16	password jumper (PSWD)	17	serial connector (PS2/SER2)	18	slimline floppy-drive connector (DSKT)
19	optional DVI-card connector (DVI_HDR)	20	speaker connector (INT_SPKR)		

## Jumper Settings



---

### Small Form Factor Computer

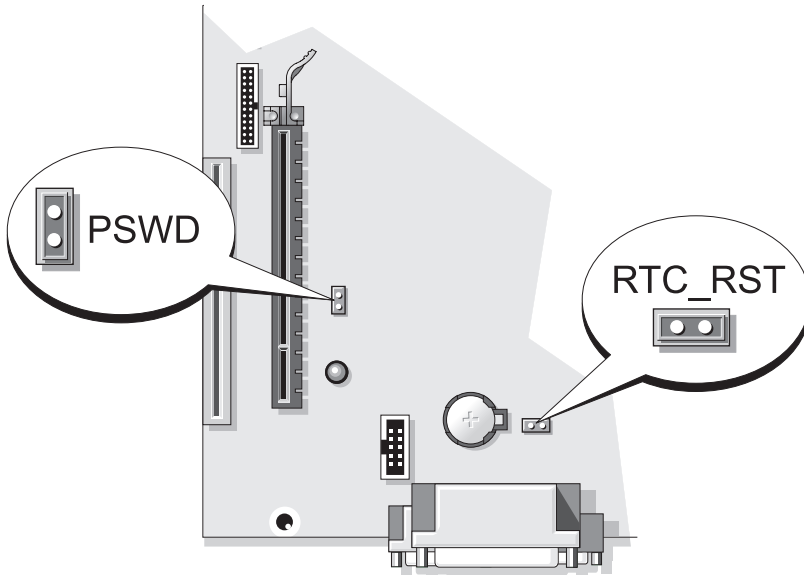

---



---

Jumper	Setting	Description
PSWD		Password features are enabled (default setting).
		Password features are disabled.

---

 *jumped*     *unjumped*

## Solving Problems

Dell provides a number of tools to help you if your computer does not perform as expected. For the latest troubleshooting information available for your computer, see the Dell Support website at [support.dell.com](http://support.dell.com).

If computer problems occur that require help from Dell, write a detailed description of the error, beep codes, or diagnostics light patterns, record your Express Service Code and Service Tag below, and then contact Dell from the same location as your computer. For information on contacting Dell, see your online *User's Guide*.

For an example of the Express Service Code and Service Tag, see "Finding Information" on page 5.

Express Service Code: \_\_\_\_\_

Service Tag: \_\_\_\_\_

## Dell Diagnostics



**CAUTION:** Before you begin any of the procedures in this section, follow the safety instructions in the *Product Information Guide*.

### When to Use the Dell Diagnostics

If you experience a problem with your computer, perform the checks in "Solving Problems" in your online *User's Guide* and run the Dell Diagnostics before you contact Dell for technical assistance. For information on contacting Dell, see your online *User's Guide*.



**NOTICE:** The Dell Diagnostics works only on Dell™ computers.

Enter system setup (see "System Setup Program" in your online *User's Guide* for instructions), review your computer's configuration information, and ensure that the device you want to test displays in system setup and is active.

Start the Dell Diagnostics from either your hard drive or from the optional *Drivers and Utilities* media.

### Starting the Dell Diagnostics From Your Hard Drive

The Dell Diagnostics is located on a hidden diagnostic utility partition on your hard drive.



**NOTE:** If your computer cannot display a screen image, contact Dell (see your online *User's Guide*).

- 1 Shut down the computer. Turn on (or restart) your computer.
- 2 When the DELL™ logo appears, press <F12> immediately.

 **NOTE:** If you see a message stating that no diagnostics utility partition has been found, run the Dell Diagnostics from your *Drivers and Utilities* media (optional).

If you wait too long and the operating system logo appears, continue to wait until you see the Microsoft® Windows® desktop. Then shut down your computer and try again.

- 3 When the boot device list appears, highlight **Boot to Utility Partition** and press <Enter>.
- 4 When the Dell Diagnostics **Main Menu** appears, select the test you want to run.

### Starting the Dell Diagnostics From the Drivers and Utilities Media

- 1 Insert the *Drivers and Utilities* media.
- 2 Shut down and restart the computer.

When the DELL logo appears, press <F12> immediately.

If you wait too long and the operating system logo appears, continue to wait until you see the Microsoft Windows desktop. Then shut down your computer and try again.

 **NOTE:** The next steps change the boot sequence for one time only. On the next start-up, the computer boots according to the devices specified in the system setup program.

- 3 When the boot device list appears, highlight the listing for the optical drive and press <Enter>.
- 4 Select the listing for the optical drive option from the CD boot menu.
- 5 Select the option to boot from the optical drive from the menu that appears.
- 6 Type 1 to start the *Drivers and Utilities* media menu.
- 7 Type 2 to start the Dell Diagnostics.
- 8 Select **Run the 32 Bit Dell Diagnostics** from the numbered list. If multiple versions are listed, select the version appropriate for your computer.
- 9 When the Dell Diagnostics **Main Menu** appears, select the test you want to run.

## Dell Diagnostics Main Menu

- 1 After the Dell Diagnostics loads and the **Main Menu** screen appears, click the button for the option you want.

Option	Function
Express Test	Performs a quick test of devices. This test typically takes 10 to 20 minutes and requires no interaction on your part. Run <b>Express Test</b> first to increase the possibility of tracing the problem quickly.
Extended Test	Performs a thorough check of devices. This test typically takes an hour or more and requires you to answer questions periodically.
Custom Test	Tests a specific device. You can customize the tests you want to run.
Symptom Tree	Lists the most common symptoms encountered and allows you to select a test based on the symptom of the problem you are having.

- 2 If a problem is encountered during a test, a message appears with an error code and a description of the problem. Write down the error code and problem description and follow the instructions on the screen.

If you cannot resolve the error condition, contact Dell. For information on contacting Dell, see your online *User's Guide*.

 **NOTE:** The Service Tag for your computer is located at the top of each test screen. If you contact Dell, technical support will ask for your Service Tag.

- 3 If you run a test from the **Custom Test** or **Symptom Tree** option, click the applicable tab described in the following table for more information.

Tab	Function
Results	Displays the results of the test and any error conditions encountered.
Errors	Displays error conditions encountered, error codes, and the problem description.
Help	Describes the test and may indicate requirements for running the test.

<b>Tab</b>	<b>Function (continued)</b>
Configuration	Displays your hardware configuration for the selected device. The Dell Diagnostics obtains configuration information for all devices from system setup, memory, and various internal tests, and it displays the information in the device list in the left pane of the screen. The device list may not display the names of all the components installed on your computer or all devices attached to your computer.
Parameters	You can customize the test by changing the test settings.

- 4** When the tests are completed, if you are running the Dell Diagnostics from the *Drivers and Utilities* media (optional), remove the CD or DVD.
- 5** Close the test screen to return to the **Main Menu** screen. To exit the Dell Diagnostics and restart the computer, close the **Main Menu** screen.

## System Lights

Your power light may indicate a computer problem.

<b>Power Light</b>	<b>Problem Description</b>	<b>Suggested Resolution</b>
Solid green	Power is on, and the computer is operating normally.	No corrective action is required.
Blinking green	The computer is in a power-saving mode.	Press the power button, move the mouse, or press a key on the keyboard to wake the computer.
Blinks green several times and then turns off	A configuration error exists.	See "Diagnostic Lights" on page 55 to see if the specific problem is identified.

<b>Power Light</b>	<b>Problem Description</b>	<b>Suggested Resolution</b>
Solid yellow	The Dell Diagnostics is running a test, or a device on the system board may be faulty or incorrectly installed.	<p>If the Dell Diagnostics is running, allow the testing to complete.</p> <p>See "Diagnostic Lights" on page 55 to see if the specific problem is identified.</p> <p>If the computer does not boot, contact Dell for technical assistance. For information on contacting Dell, see your online <i>User's Guide</i>.</p>
Blinking yellow	A power supply or system board failure has occurred.	<p>See "Diagnostic Lights" on page 55 to see if the specific problem is identified.</p> <p>See "Power Problems" in your online <i>User's Guide</i>.</p>
Solid green and a beep code during POST	A problem was detected while the BIOS was executing.	For instructions on diagnosing the beep code, see "Beep Codes" on page 59. Also, see "Diagnostic Lights" on page 55 to see if the specific problem is identified.
Solid green power light, no beep code and no video during POST	The monitor or the graphics card may be faulty or incorrectly installed.	See "Diagnostic Lights" on page 55 to see if the specific problem is identified.
Solid green power light and no beep code, but the computer locks up during POST	An integrated system board device may be faulty.	See "Diagnostic Lights" on page 55 to see if the specific problem is identified. If the problem is not identified, contact Dell for technical assistance. For information on contacting Dell, see your online <i>User's Guide</i> .



## Diagnostic Lights



**CAUTION:** Before you begin any of the procedures in this section, follow the safety instructions located in the *Product Information Guide*.



To help you troubleshoot a problem, your computer has four lights labeled "1," "2," "3," and "4" on the front panel. The lights can be off or green. When the computer starts normally, the patterns or codes on the lights change as the boot process completes. If the POST portion of system boot completes successfully, all four lights display solid green. If the computer malfunctions during the POST process, the pattern displayed on the LEDs may help identify where in the process the computer halted.

 **NOTE:** The orientation of the diagnostic lights may vary depending on the system type. The diagnostic lights can appear either vertical or horizontal.

Light Pattern	Problem Description	Suggested Resolution
	<p>The computer is in a normal <i>off</i> condition, or a possible pre-BIOS failure has occurred.</p> <p>The diagnostic lights are not lit after the computer successfully boots to the operating system.</p>	<p>Plug the computer into a working electrical outlet and press the power button.</p>
	<p>A possible BIOS failure has occurred; the computer is in the recovery mode.</p>	<p>Run the BIOS Recovery utility, wait for recovery completion, and then restart the computer.</p>
	<p>A possible processor failure has occurred.</p>	<p>Reinstall the processor and restart the computer.</p>



Light Pattern	Problem Description	Suggested Resolution
	<p>Memory modules are detected, but a memory failure has occurred.</p>	<ul style="list-style-type: none"> <li>• If you have one memory module installed, reinstall it and restart the computer (see the online <i>User's Guide</i> for instructions on how to remove and install memory modules).</li> <li>• If you have two or more memory modules installed, remove the modules, reinstall one module, and then restart the computer. If the computer starts normally, reinstall an additional module. Continue until you have identified a faulty module or reinstalled all modules without error.</li> <li>• If available, install properly working memory of the same type into your computer.</li> <li>• If the problem persists, contact Dell.</li> </ul>
	<p>A possible graphics card failure has occurred.</p>	<ul style="list-style-type: none"> <li>• If the computer has a graphics card, remove the card, reinstall it, and then restart the computer.</li> <li>• If the problem still exists, install a graphics card that you know works and restart the computer.</li> <li>• If the problem persists or the computer has integrated graphics, contact Dell for technical assistance. For information on contacting Dell, see your online <i>User's Guide</i>.</li> </ul>

Light Pattern	Problem Description	Suggested Resolution
	A possible floppy or hard drive failure has occurred.	Reseat all power and data cables and restart the computer.
	A possible USB failure has occurred.	Reinstall all USB devices, check cable connections, and then restart the computer.
	No memory modules are detected.	<ul style="list-style-type: none"> <li>• If you have one memory module installed, reinstall it and restart the computer (see the online <i>User's Guide</i> for instructions on how to remove and install memory modules).</li> <li>• If you have two or more memory modules installed, remove the modules, reinstall one module, and then restart the computer. If the computer starts normally, reinstall an additional module. Continue until you have identified a faulty module or reinstalled all modules without error.</li> <li>• If available, install properly working memory of the same type into your computer.</li> <li>• If the problem persists, contact Dell for technical assistance. For information on contacting Dell, see your online <i>User's Guide</i>.</li> </ul>

Light Pattern	Problem Description	Suggested Resolution
① ② ③ ④	Memory modules are detected, but a memory configuration or compatibility error exists.	<ul style="list-style-type: none"> <li>• Ensure that no special memory module/memory connector placement requirements exist.</li> <li>• Verify that the memory modules that you are installing are compatible with your computer.</li> <li>• If the problem persists, contact Dell for technical assistance. For information on contacting Dell, see your online <i>User's Guide</i>.</li> </ul>
① ② ③ ④	<p>A failure has occurred.</p> <p>This pattern also displays when you enter the system setup program and may not indicate a problem (see "System Setup Program" in your computer's online <i>User's Guide</i>).</p>	<ul style="list-style-type: none"> <li>• Ensure that the cables are properly connected to the system board from the hard drive, and optical drive.</li> <li>• Check the computer message that appears on your monitor screen.</li> <li>• If the problem persists, contact Dell for technical assistance. For information on contacting Dell, see your online <i>User's Guide</i>.</li> </ul>
① ② ③ ④	<p>After POST is complete, all four diagnostic lights turn green briefly before turning off to indicate normal operating condition.</p>	None.

## Beep Codes

Your computer might emit a series of beeps during start-up if the monitor cannot display errors or problems. This series of beeps, called a beep code, identifies a problem.

If your computer beeps during start-up:

- 1 Write down the beep code.
- 2 See "Dell Diagnostics" on page 51 to identify a more serious cause.
- 3 Contact Dell for technical assistance. For information on contacting Dell, see your online *User's Guide*.

Code	Cause
2 short, 1 long	BIOS checksum error
1 long, 2 short	Memory test failure (bad memory during memory sizing)
1 long, 3 short, 2 short	No memory
1 short	<F12> key pressed

## Resolving Software and Hardware Incompatibilities

If a device is either not detected during the operating system setup or is detected but incorrectly configured, you can use the Hardware Troubleshooter to resolve the incompatibility.

### Windows Vista

- 1 Click **Start**  and click **Help and Support**.
- 2 Type `hardware troubleshooter` in the search field and press <Enter> to start the search.

In the search results, select the option that best describes the problem and follow the remaining troubleshooting steps.

### Windows XP

- 1 Click **Start** → **Help and Support**.
- 2 Type `hardware troubleshooter` in the search field and press <Enter> to start the search.
- 3 In the **Fix a Problem** section, click **Hardware Troubleshooter**.
- 4 In the **Hardware Troubleshooter** list, select the option that best describes the problem and click **Next** to follow the remaining troubleshooting steps.

## Restoring Your Operating System

The Microsoft Windows operating system provides System Restore to allow you to return your computer to an earlier operating state (without affecting data files) if changes to the hardware, software, or other system settings have left the computer in an undesirable operating state. See the Windows Help and Support Center for information on using System Restore.

 **NOTICE:** Make regular backups of your data files. System Restore does not monitor your data files or recover them.

### Windows Vista

#### *Starting System Restore*

- 1 Click Start .
- 2 In the Start Search box, type System Restore and press <Enter>.

 **NOTE:** The User Account Control window may appear. If you are an administrator on the computer, click **Continue**; otherwise, contact your administrator to continue the desired action.

- 3 Click Next and follow the remaining prompts on the screen.

In the event that System Restore did not resolve the issue, you may undo the last system restore.

#### *Undoing the Last System Restore*

 **NOTICE:** Before you undo the last system restore, save and close all open files and exit any open programs. Do not alter, open, or delete any files or programs until the system restoration is complete.

- 1 Click Start .
- 2 In the Start Search box, type System Restore and press <Enter>.
- 3 Click Undo my last restoration and click Next.

## Windows XP

### *Creating a Restore Point*

- 1 Click the **Start** button and click **Help and Support**.
- 2 Click **System Restore**.
- 3 Follow the instructions on the screen.

### *Restoring the Computer to an Earlier Operating State*



**NOTICE:** Before you restore the computer to an earlier operating state, save and close any open files and exit any open programs. Do not alter, open, or delete any files or programs until the system restoration is complete.

- 1 Click the **Start** button, point to **All Programs**→**Accessories**→**System Tools**, and then click **System Restore**.
- 2 Ensure that **Restore my computer to an earlier time** is selected and click **Next**.
- 3 Click a calendar date to which you want to restore your computer.

The **Select a Restore Point** screen provides a calendar that allows you to see and select restore points. All calendar dates with available restore points appear in boldface type.

- 4 Select a restore point and click **Next**.

If a calendar date has only one restore point, then that restore point is automatically selected. If two or more restore points are available, click the restore point that you prefer.

- 5 Click **Next**.

The **Restoration Complete** screen appears after System Restore finishes collecting data and then the computer restarts.

- 6 After the computer restarts, click **OK**.

To change the restore point, you can either repeat the steps using a different restore point, or you can undo the restoration.

### ***Undoing the Last System Restore***



**NOTICE:** Before you undo the last system restore, save and close all open files and exit any open programs. Do not alter, open, or delete any files or programs until the system restoration is complete.

- 1 Click the **Start** button, point to **All Programs**→**Accessories**→**System Tools**, and then click **System Restore**.
- 2 Click **Undo my last restoration** and click **Next**.
- 3 Click **Next**.

The **System Restore** screen appears and the computer restarts.

- 4 After the computer restarts, click **OK**.

### ***Enabling System Restore***

If you reinstall Windows XP with less than 200 MB of free hard-disk space available, System Restore is automatically disabled. To see if System Restore is enabled:

- 1 Click the **Start** button and click **Control Panel**.
- 2 Click **Performance and Maintenance**.
- 3 Click **System**.
- 4 Click the **System Restore** tab.
- 5 Ensure that **Turn off System Restore** is unchecked.

## **Reinstalling Your Microsoft Windows Operating System**

To reinstall your operating system, see the instructions in the following section that corresponds to the operating system your computer is running.

### **Windows Vista**

The reinstallation process can take 1 to 2 hours to complete. After you reinstall the operating system, you must also reinstall the device drivers, virus protection program, and other software.

- 1 Save and close any open files and exit any open programs.
- 2 Insert the *Operating System* media.
- 3 Click **Exit** if the **Install Windows** message appears.

- 4 Restart the computer.

When the DELL logo appears, press <F12> immediately.



**NOTE:** If you wait too long and the operating system logo appears, continue to wait until you see the Microsoft® Windows® desktop; then, shut down your computer and try again.



**NOTE:** The next steps change the boot sequence for one time only. On the next start-up, your computer boots according to the devices specified in the system setup program.

- 5 When the boot device list appears, highlight CD/DVD/CD-RW Drive and press <Enter>.
- 6 Press any key to **Boot from CD-ROM**.
- 7 Follow the instructions on the screen to complete the installation.

## Windows XP



**NOTICE:** You must use Windows XP Service Pack 1 or later when you reinstall your operating system.

### *Before You Begin*

If you are considering reinstalling the Microsoft Windows operating system to correct a problem with a newly installed driver, first try using Device Driver Rollback (see "Using Windows Device Driver Rollback" on page 68 for more information). If Device Driver Rollback does not resolve the problem, then use System Restore (see "Restoring Your Operating System" on page 61 for more information) to return your operating system to the operating state it was in before you installed the new device driver.



**NOTICE:** Before performing the installation, back up all data files on your primary hard drive. For conventional hard drive configurations, the primary hard drive is the first drive detected by the computer.

To reinstall Windows XP, you need the following items:

- Dell™ *Operating System* media
- Dell *Drivers and Utilities* media



**NOTE:** The *Drivers and Utilities* media contains drivers that were installed during assembly of the computer. Use the *Drivers and Utilities* media to load any required drivers.



To reinstall Windows XP, perform all the steps in the following sections in the order in which they are listed.

The reinstallation process can take 1 to 2 hours to complete. After you reinstall the operating system, you must also reinstall the device drivers, virus protection program, and other software.

➡ **NOTICE:** The *Operating System* media provides options for reinstalling Windows XP. The options can overwrite files and possibly affect programs installed on your hard drive. Therefore, do not reinstall Windows XP unless a Dell technical support representative instructs you to do so.

➡ **NOTICE:** To prevent conflicts with Windows XP, disable any virus protection software installed on your computer before you reinstall Windows XP. See the documentation that came with the software for instructions.

### ***Booting From the Operating System Media***

- 1 Save and close any open files and exit any open programs.
- 2 Insert the *Operating System* media. Click **Exit** if **Install Windows XP** message appears.
- 3 Restart the computer.
- 4 Press <F12> immediately after the DELL™ logo appears.  
If the operating system logo appears, wait until you see the Windows desktop, and then shut down the computer and try again.
- 5 Press the arrow keys to select **CD-ROM**, and press <Enter>.
- 6 When the **Press any key to boot from CD** message appears, press any key.

### ***Windows XP Setup***

- 1 When the **Windows XP Setup** screen appears, press <Enter> to select **To set up Windows now**.
- 2 Read the information on the **Microsoft Windows Licensing Agreement** screen, and press <F8> to accept the license agreement.
- 3 If your computer already has Windows XP installed and you want to recover your current Windows XP data, type **r** to select the repair option, and remove the media.

- 4 If you want to install a new copy of Windows XP, press <Esc> to select that option.
- 5 Press <Enter> to select the highlighted partition (recommended), and follow the instructions on the screen.

The **Windows XP Setup** screen appears, and the operating system begins to copy files and install the devices. The computer automatically restarts multiple times.



**NOTICE:** Do not press any key when the following message appears: Press any key to boot from the CD.



**NOTE:** The time required to complete the setup depends on the size of the hard drive and the speed of your computer.

- 6 When the **Regional and Language Options** screen appears, select the settings for your location and click **Next**.
- 7 Enter your name and organization (optional) in the **Personalize Your Software** screen, and click **Next**.
- 8 At the **Computer Name and Administrator Password** window, enter a name for your computer (or accept the one provided) and a password, and click **Next**.
- 9 If the **Modem Dialing Information** screen appears, enter the requested information and click **Next**.
- 10 Enter the date, time, and time zone in the **Date and Time Settings** window, and click **Next**.
- 11 If the **Networking Settings** screen appears, click **Typical** and click **Next**.
- 12 If you are reinstalling Windows XP Professional and you are prompted to provide further information regarding your network configuration, enter your selections. If you are unsure of your settings, accept the default selections.

Windows XP installs the operating system components and configures the computer. The computer automatically restarts.



**NOTICE:** Do not press any key when the following message appears: Press any key to boot from the CD.

- 13 When the **Welcome to Microsoft** screen appears, click **Next**.
- 14 When the **How will this computer connect to the Internet?** message appears, click **Skip**.

- 15 When the **Ready to register with Microsoft?** screen appears, select **No**, not at this time and click **Next**.
- 16 When the **Who will use this computer?** screen appears, you can enter up to five users.
- 17 Click **Next**.
- 18 Click **Finish** to complete the setup, and remove the media.
- 19 Reinstall the appropriate drivers with the *Drivers and Utilities* media.
- 20 Reinstall your virus protection software.
- 21 Reinstall your programs.



**NOTE:** To reinstall and activate your Microsoft Office or Microsoft Works Suite programs, you need the Product Key number located on the back of the Microsoft Office or Microsoft Works Suite media sleeve.

## Using the Drivers and Utilities Media



**NOTICE:** The *Drivers and Utilities* media may contain drivers for operating systems that are not on your computer. Ensure that you are installing software appropriate for your operating system.

Many drivers, such as the keyboard driver, come with your Microsoft Windows operating system. You may need to install drivers if you:

- Upgrade your operating system.
- Reinstall your operating system.
- Connect or install a new device.

## Identifying Drivers

If you experience a problem with any device, identify whether the driver is the source of your problem and, if necessary, update the driver.

### *Windows Vista*<sup>®</sup>

- 1 Click **Start**  and right-click **Computer**.
- 2 Click **Properties** → **Device Manager**.



**NOTE:** The **User Account Control** window may appear. If you are an administrator on the computer, click **Continue**; otherwise, contact your administrator to continue.

Scroll down the list to see if any device has an exclamation point (a yellow circle with a [!]) on the device icon.

If an exclamation point is next to the device name, you may need to reinstall the driver or install a new driver (see "Reinstalling Drivers and Utilities" on page 68).

### **Windows® XP**

- 1 Click **Start**→ **Control Panel**.
- 2 Under **Pick a Category**, click **Performance and Maintenance**, and click **System**.
- 3 In the **System Properties** window, click the **Hardware** tab, and click **Device Manager**.

### **Reinstalling Drivers and Utilities**





**NOTICE:** The Dell Support website at [support.dell.com](http://support.dell.com) and your *Drivers and Utilities* media provide approved drivers for Dell™ computers. If you install drivers obtained from other sources, your computer might not work correctly.

### **Using Windows Device Driver Rollback**

If a problem occurs on your computer after you install or update a driver, use Windows Device Driver Rollback to replace the driver with the previously installed version.

If Device Driver Rollback does not resolve the problem, then use System Restore (see "Restoring Your Operating System" on page 61) to return your computer to the operating state that existed before you installed the new driver.

*Windows Vista:*

- 1 Click **Start**  and right-click **Computer**.
- 2 Click **Properties**→ **Device Manager**.  
 **NOTE:** The **User Account Control** window may appear. If you are an administrator on the computer, click **Continue**; otherwise, contact your administrator to enter the Device Manager.
- 3 Right-click the device for which the new driver was installed and click **Properties**.
- 4 Click the **Drivers** tab→ **Roll Back Driver**.



*Windows XP:*

- 1 Click **Start**→ **My Computer**→ **Properties**→ **Hardware**→ **Device Manager**.
- 2 Right-click the device for which the new driver was installed and click **Properties**.
- 3 Click the **Drivers** tab→ **Roll Back Driver**.

### ***Manually Reinstalling Drivers***

After extracting the driver files to your hard drive as described in the previous section:

*Windows Vista:*

- 1 Click **Start**  and right-click **Computer**.
- 2 Click **Properties**→ **Device Manager**.  
 **NOTE:** The **User Account Control** window may appear. If you are an administrator on the computer, click **Continue**; otherwise, contact your administrator to enter the Device Manager.
- 3 Double-click the type of device for which you are installing the driver (for example, **Audio** or **Video**).
- 4 Double-click the name of the device for which you are installing the driver.
- 5 Click the **Driver** tab→ **Update Driver**→ **Browse my computer for driver software**.
- 6 Click **Browse** and browse to the location to which you previously copied the driver files.
- 7 When the name of the appropriate driver appears, click the name of the driver→ **OK**→ **Next**.
- 8 Click **Finish** and restart your computer.

*Windows XP:*

- 1 Click **Start**→ **My Computer**→ **Properties**→ **Hardware**→ **Device Manager**.
- 2 Double-click the type of device for which you are installing the driver (for example, **Audio** or **Video**).
- 3 Double-click the name of the device for which you are installing the driver.
- 4 Click the **Driver** tab→ **Update Driver**.
- 5 Click **Install from a list or specific location (Advanced)**→ **Next**.

- 6 Click **Browse** and browse to the location to which you previously copied the driver files.
- 7 When the name of the appropriate driver appears, click **Next**.
- 8 Click **Finish** and restart your computer.

# Index

## B

beep codes, 59

## C

CDs

operating system, 8

computer

restore to previous state, 61

conflicts

software and hardware  
incompatibilities, 60

cover

opening, 38  
removing, 32

## D

Dell Diagnostics, 51

Dell support site, 9

diagnostics

beep codes, 59  
Dell Diagnostics, 51

documentation

End User License Agreement, 6  
ergonomics, 6  
online, 9  
Product Information Guide, 6

regulatory, 6

safety, 6

User's Guide, 6

warranty, 6

drivers

identifying, 67

reinstalling, 68

Drivers and Utilities CD, 5

## E

End User License Agreement, 6

ergonomics information, 6

error messages

beep codes, 59  
system lights, 54

## H

hardware

beep codes, 59  
conflicts, 60  
Dell Diagnostics, 51

Hardware Troubleshooter, 60

Help and Support Center, 10

help file

Windows Help and Support  
Center, 10

## I

- installing parts
  - before you begin, 32
- IRQ conflicts, 60

## L

- labels
  - Microsoft Windows, 7
  - Service Tag, 7
- lights
  - power, 22, 28
  - system, 54

## M

- motherboard. *See* system board

## O

- operating system
  - reinstalling, 8
- Operating System CD, 8

## P

- power
  - light, 22, 28
- power light
  - diagnosing problems with, 54
- problems
  - restore to previous state, 61

- problems. *See* *troubleshooting*
- Product Information Guide, 6

## R

- regulatory information, 6
- reinstalling
  - Windows Vista, 63
  - Windows XP, 64

## S

- safety instructions, 6
- Service Tag, 7
- software
  - conflicts, 60
- support website, 9
- system board, 40, 45, 48
- System Restore, 61

## T

- troubleshooting
  - beep codes, 59
  - conflicts, 60
  - Dell Diagnostics, 51
  - Hardware Troubleshooter, 60
  - Help and Support Center, 10
  - restore to previous state, 61
  - system lights, 54



## **U**

User's Guide, 6

## **W**

warranty information, 6

### Windows Vista

- Hardware Troubleshooter, 60
- Help and Support Center, 10
- reinstalling, 63
- System Restore, 61

### Windows XP

- Device Driver Rollback, 68
- Hardware Troubleshooter, 60
- Help and Support Center, 10
- reinstalling, 8, 64
- System Restore, 61



# Dell™ OptiPlex™ 740

## Hurtigreference guide

**Modellerne DCSM, DCNE, DCCY**

# BEMÆRK, VARSEL og ADVARSEL



**BEMÆRK:** Angiver vigtige oplysninger, som du kan bruge for at udnytte computeren optimalt.



**VARSEL:** Angiver enten en mulig beskadigelse af hardware eller tab af data og oplyser dig om, hvordan du kan undgå dette problem.



**ADVARSEL:** Angiver mulig tingskade, legemsbeskadigelse eller død.

Hvis du købte en Dell™ n Series-computer, er eventuelle referencer i dette dokument til Microsoft® Windows® -operativsystemerne ikke gældende.

---

**Oplysningerne i dette dokument kan ændres uden varsel.**

**© 2008 Dell Inc. Alle rettigheder forbeholdes.**

Enhver form for gengivelse uden skriftlig tilladelse fra Dell Inc. er strengt forbudt.

Anvendte varemærker i denne tekst: *Dell*, *OptiPlex* og *DELL*-logoet er varemærker, som tilhører Dell Inc.; *Microsoft*, *Windows*, *Windows Vista* og *Windows Vista* Start-knappen er registrerede varemærker, som tilhører Microsoft Corporation.

Andre varemærker og firmanavne kan være brugt i dette dokument til at henvise til enten de fysiske eller juridiske personer, som gør krav på mærkerne og navnene eller til deres produkter. Dell Inc. fraskriver sig enhver tingslig rettighed, for så vidt angår varemærker og firmanavne, som ikke er deres egne.

**Modellerne DCSM, DCNE, DCCY**

**Januar 2008**

**P/N NX486**

**Rev. A01**

# Indholdsfortegnelse

<b>Sådan finder du information . . . . .</b>	<b>79</b>
<b>Opstilling af computeren . . . . .</b>	<b>84</b>
<b>Systemvisning . . . . .</b>	<b>88</b>
Minitower-computer — Visning forfra . . . . .	88
Minitower-computer — Visning bagfra . . . . .	91
Minitower-computer — Stik på bagpanel . . . . .	93
Desktop-computer — Visning forfra . . . . .	95
Desktop-computer — Visning bagfra . . . . .	97
Desktop-computer — Stik på bagpanel . . . . .	98
Lille formfaktor-computer-computer — Visning forfra . . . . .	101
Lille formfaktor-computer-computer — Visning bagfra . . . . .	103
Lille formfaktor computer — Stik på bagpanel. . .	104
<b>Fjernelse af computerdækslet . . . . .</b>	<b>106</b>
Før du starter . . . . .	106
Minitower-computer . . . . .	108
Desktop-computer . . . . .	110
Small Form Factor -computer . . . . .	112
<b>Inde i computeren . . . . .</b>	<b>114</b>
Minitower-computer . . . . .	114
Desktop-computer . . . . .	117
Lille formfaktor-computer-computer . . . . .	121
<b>Problemløsning . . . . .</b>	<b>124</b>
Dell Diagnostics (Dell diagnosticering) . . . . .	124
Systemlys . . . . .	128

<b>Diagnostiske lys . . . . .</b>	<b>129</b>
Bipkoder. . . . .	134
Løsning af software- og hardwareinkompatibiliteter	134
Gendannelse af operativsystemet . . . . .	135
Geninstallation af operativsystemet	
Microsoft Windows. . . . .	138
Brug af mediet Drivers and Utilities (Drivere og hjælpeværktøjer). . . . .	142
<b>Indeks . . . . .</b>	<b>145</b>

## Sådan finder du information

 **OBS!** Nogle elementer eller medier er ekstraudstyr og medfølger måske ikke din computer. Nogle elementer vil måske ikke være tilgængelige i visse lande.

 **OBS!** Yderligere information kan blive afsendt med computeren.

---

### Hvad søger du efter?

- Et diagnosticeringsprogram til computeren
- Drivere til computeren
- Dokumentation til computeren
- Dokumentation til enheden
- Desktop System Software (DSS)

### Find det her

#### Drivers and Utilities (Drivere og hjælpeværktøjer)-mediet

**BEMÆRK:** Mediet *Drivers and Utilities* (Drivere og hjælpeværktøjer) er ekstraudstyr og leveres muligvis ikke med din computer.

Dokumentationen og driverne er allerede installeret på computeren. Du kan bruge mediet *Drivers and Utilities* (Drivere og hjælpeværktøjer) til at geninstallere drivere (se "Brug af mediet Drivers and Utilities (Drivere og hjælpeværktøjer)" på side 142), til at køre Dell Diagnostics (Dell-diagnosticering) (se "Dell Diagnostics (Dell diagnosticering)" på side 124), eller til at tage adgang til din dokumentation.



Readme-filer (Vigtigt-filer) kan være inkluderet på mediet (cd eller dvd) til at give de mest aktuelle opdateringer om tekniske ændringer til computeren eller avanceret teknisk referencemateriale til teknikere eller erfarne brugere.

**BEMÆRK:** Drivere og dokumentationsopdateringer kan findes på [support.dell.com](http://support.dell.com).

---

**Hvad søger du efter?**

- Garantioplysninger
- Handelsbetingelser (kun USA)
- Sikkerhedsinstruktioner
- Kontrolinformation
- Ergonomi-information
- Licensaftale for slutbrugere

**Find det her****Dell™ Produktinformationsvejledning**

- 
- Afmontering og udskiftning af dele
  - Specifikationer
  - Konfiguration af systemindstillinger
  - Fejlfinding og løsning af problemer

**Dell™ OptiPlex™ Brugerhåndbog***Microsoft Windows Hjælp og supportcenter*

**1** Klik på **Start** → **Help and Support** (Hjælp og support) →  **Dell User and System Guides** (Dell bruger- og systemguider) → **System Guides** (Systemguider).

**2** Klik på *User's Guide* (Brugerhåndbog) for din computer.

*User's Guide* (Brugerhåndbog) findes også på mediet *Drivers and Utilities* (Drivere og hjælpeværktøjer).



---

## Hvad søger du efter?

- Servicemærke og ekspres-servicekode
- Microsoft Windows-licensetiket

## Find det her

### Servicemærke og Microsoft® Windows® Licens

Disse mærkater findes på computeren.



- Brug servicemærket til at identificere computeren, når du bruger [support.dell.com](http://support.dell.com) eller kontakter support.



- Indtast ekspres-servicekoden for at anvise opkaldet, når du kontakter teknisk support.

---

## Hvad søger du efter?

- Geninstallation af operativsystemet

## Find det her

### Operating System (Operativsystem)-mediet

**BEMÆRK:** Mediet *Operativsystem* kan være ekstraudstyr og leveres muligvis ikke med computeren.

Operativsystemet er allerede installeret på computeren. Hvis operativsystemet skal installeres igen, anvendes mediet *Operating System (Operativsystem)*. Se "Geninstallation af operativsystemet Microsoft Windows" på side 138.



Efter du installerer operativsystemet igen, skal du bruge mediet *Drivers and Utilities* (Drivere og hjælpeværktøjer), som er ekstraudstyr, til at geninstallere driverne til de enheder, der blev leveret sammen med computeren.

Operativsystemets produktmærketiket findes på computeren.

**BEMÆRK:** Farven på mediet varierer, alt efter hvilket operativsystem, der blev bestilt.

Hvad søger du efter?	Find det her
<ul style="list-style-type: none"> <li>• Løsninger — Problemløsning og tips, tekniske artikler, ofte stillede spørgsmål og onlinekurser</li> <li>• Kundeforum — Online-diskussion med andre Dell-kunder</li> <li>• Opgraderinger — Opgraderingoplysninger om komponenter, f.eks. hukommelse, harddisk og operativsystem</li> <li>• Kundepleje — Kontaktoplysninger, serviceopkald og ordrestatus, garanti- og reparationsoplysninger</li> <li>• Service og support — Status på serviceopkald og supporthistorie, servicekontrakt, online-diskussioner med teknisk support</li> <li>• Reference — Computerdokumentation, detaljer om min computerkonfiguration, produktspecifikationer og hvidbøger</li> <li>• Overførsler — Godkendte drivere, programrettelser og softwareopdateringer</li> <li>• Desktop System Software (DSS) — Hvis du geninstallerer operativsystemet på computeren, skal du også geninstallere DSS-hjælpeværktøjet. DSS giver vigtige opdateringer til styresystemet og support til Dell™ 3,5-tomme USB-diskettedrev, Intel®-processorer, optiske drev og USB-enheder. DSS er nødvendig til korrekt brug af din Dell-computer. Softwaren opdager automatisk din computer og dit operativsystem og installerer de opdateringer, der passer til din konfiguration.</li> </ul>	<p data-bbox="576 231 985 263"><b>Dell Support-website — <a href="http://support.dell.com">support.dell.com</a></b></p> <p data-bbox="576 263 901 359"><b>BEMÆRK:</b> Vælg dit område eller forretningssegment for at se den pågældende supportside.</p> <p data-bbox="576 981 924 1037">For at downloade Desktop System-softwaren:</p> <ol style="list-style-type: none"> <li data-bbox="588 1045 996 1133"><b>1</b> Gå til <a href="http://support.dell.com">support.dell.com</a>, vælg dit område eller forretningssegment, og indtast dit servicemærke.</li> <li data-bbox="588 1141 946 1197"><b>2</b> Vælg <b>Drivere og overførsler</b>, og klik på <b>Kør</b>.</li> <li data-bbox="588 1204 980 1260"><b>3</b> Klik på dit operativsystem, og søg efter nøgleordet <i>Desktop System Software</i>.</li> </ol> <p data-bbox="576 1268 980 1356"><b>BEMÆRK:</b> Brugergrensefladen <a href="http://support.dell.com">support.dell.com</a> kan variere alt efter dine valg.</p>

Hvad søger du efter?	Find det her
<ul style="list-style-type: none"> <li>• Sådan bruges Windows Vista® eller Windows® XP</li> <li>• Sådan bruges programmer og filer</li> <li>• Sådan personliggør jeg mit skrivebord</li> </ul>	<p><b>Windows Hjælp og support</b></p> <ol style="list-style-type: none"> <li>1 Sådan tages der adgang til Windows Hjælp og support: <ul style="list-style-type: none"> <li>• <i>In Windows Vista</i>, klik på Start  → <b>Hjælp og support</b>.</li> <li>• <i>I Windows XP</i> skal der klikkes på <b>Start</b> → <b>Hjælp og support</b>.</li> </ul> </li> <li>2 Skriv et ord eller en sætning, der beskriver problemet, og klik på pileikonet.</li> <li>3 Klik på det emne, der beskriver problemet.</li> <li>4 Følg vejledningen på skærmen.</li> </ol>

## Opstilling af computeren



**ADVARSEL:** Før udførelse af nogle af procedurerne i dette afsnit, skal sikkerhedsinstruktionerne i *Produktinformationsguiden* følges.



**VARSEL:** Hvis computeren har et udvidelseskort installeret (som f.eks. et modemkort), skal det tilhørende kabel tilkobles til kortet, *ikke* til porten på bagsiden.



**VARSEL:** For at sikre, at computeren beholder den rette driftstemperatur, skal det sikres, at den ikke placeres for tæt på en væg eller anden opbevaringsanordning, som kan forhindre luftcirkulationen omkring chassis.



**OBS!** Før du installerer nogle enheder eller software, som ikke fulgte med computeren, skal du læse den dokumentation, der fulgte med enheden eller softwaren, eller kontakte sælgeren for at kontrollere, at enheden eller softwaren er kompatibel med computeren og operativsystemet.

Du skal fuldføre alle trinene for at opsætte computeren korrekt. Se de tilhørende figurer, der følger instruktionerne.

➔ **VARSEL:** Forsøg ikke at bruge en PS/2-mus og en USB-mus samtidig.

- 1 Tilslut tastatur og mus.

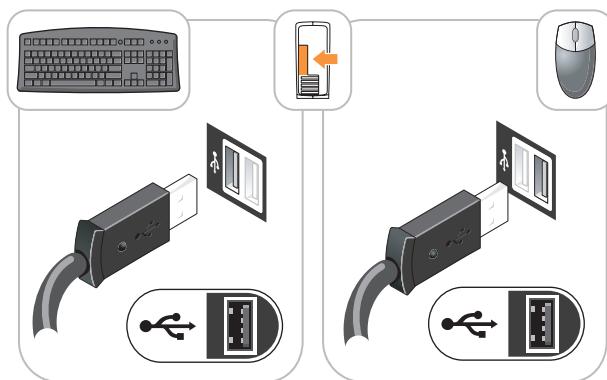

➔ **VARSEL:** Tilslut ikke en telefonledning til netværksadapterstikket. Spændingen fra telekommunikation kan medføre skade på netværksadapteren.

- 2 Tilslut telefonledningen eller netværkkablet.

Indsæt netværkskablet, ikke telefonledningen, i netværksporten. Hvis du har et ekstra modem, tilsluttes telefonledningen til modemmet.

- 3 Tilslut skærmen KUN VED BRUG af følgende kabler: Det hvide DVI-kabel eller det blå VGA-kabel (Tilslut ikke begge kabler til samme computer).

Justér og sæt forsigtigt skærmerkablet på og undgå at bøje forbindelsestappene. Stram tommelskruerne på forbindelseskablerne.

 **OBS!** Nogle skærme har videotilslutning fornedet på bagsiden af skærmen. Se i den medfølgende dokumentation for din skærm for at se tilslutningsplaceringer.

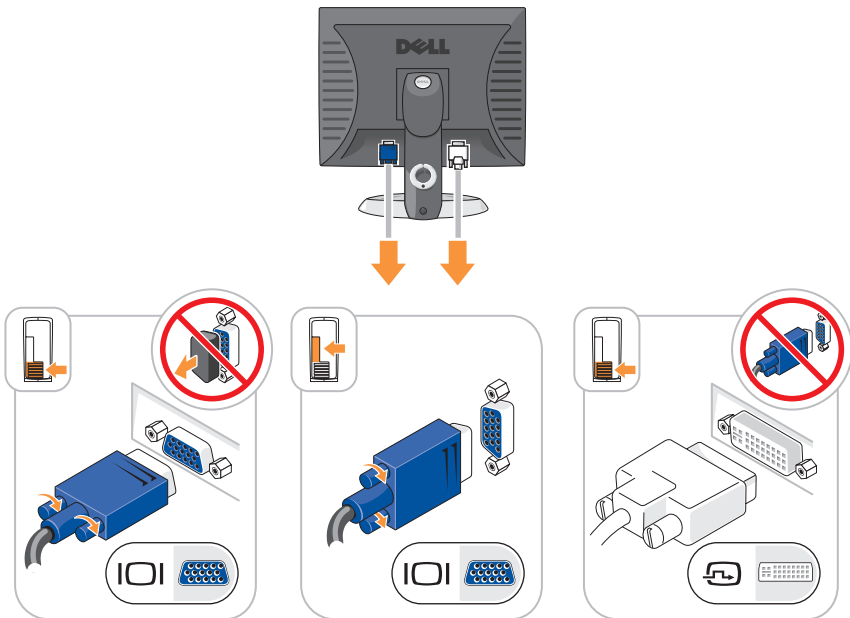

#### 4 Tilslut højttalerne.

- ➔ **VARSEL:** For at undgå skade på computeren skal du indstille den manuelle spændingsomskifter (bag på computeren, hvis den har en spændingsomskifter) til den spænding, som bedst passer til netstrømmen i dit område.
  - ➔ **VARSEL:** I Japan skal spændingsomskifteren stilles til 115V-positionen, selvom den tilgængelige vekselstrøm i Japan er 100 V.
  - ✍ **OBS!** Din computer har muligvis en spændingsomskifter.
- 5 Kontrollér om knappen til valg af spænding er placeret rigtigt.

Computeren har en manuel spændingsomskifter. Computere med en spændingsomskifter på bagpanelet skal sættes manuelt for at køre på den korrekte driftsspænding.

- 6 Sæt strømkanlejerne til computeren, skærmen og enhederne og isæt de andre ender af strømkanlere til elektriske vægudtag.

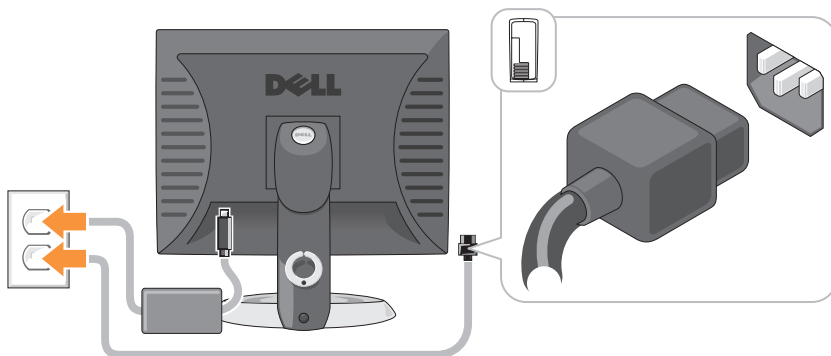

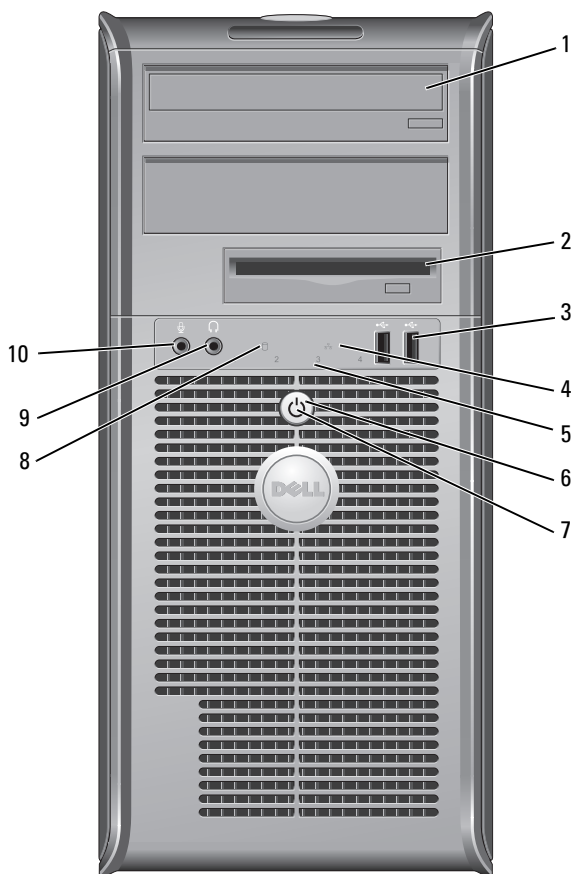

# Systemvisning

## Minitower-computer — Visning forfra







- 1 Optisk drev (ekstra)      Indsæt et optisk drev (hvis understøttet) i denne bås.
  - 2 diskette-bås (ekstra)      Kan indeholde et diskettedrev eller en ekstra kortlæser.
  - 3 USB 2.0-stikforbindelser (2)      Brug de forreste USB-stik til enheder, som du med mellemrum tilslutter, som f.eks. styrepinde eller kameraer eller til startbare USB-enheder (se "Systeminstallation" i Brugerhåndbogen for mere information om start fra en USB-enhed).  
  
Det anbefales, at du bruger USB-stikkene på bagsiden til enheder, som normalt forbliver tilsluttet, som f.eks. printere og tastaturer.
  - 4 LAN-indikatorlys      Dette lys indikerer, at en LAN-forbindelse (lokalt area netværk) er etableret.
  - 5 fejlfindingslys      Brug lysene til at hjælpe dig med at fejlfinde computerproblemer, baseret på den diagnostiske kode. For mere information, se "Diagnostiske lys" på side 129.
  - 6 tænd/sluk-knap      Tryk på denne knap for at tænde for computeren.
-  **BEMÆRKNING:** Brug ikke strømknapen til at slukke for computeren for at undgå tab af data. Foretag i stedet en nedlukning af operativsystemet. Se "Turning Off Your Computer" (Sådan slukker du computeren) i *User's Guide* (Brugerhåndbog) online for mere information.
-  **BEMÆRKNING:** Hvis operativsystemet har ACPI aktiveret, vil computeren foretage en nedlukning af operativsystemet, når du trykker på strømknapen.

- 7 lys til strømtilførsel
- Strømlýset tænder og blinker eller lyser konstant for at angive forskellige tilstande:
- Intet lys — Computeren er slukket.
  - Konstant grønt — Computeren er i normal driftstilstand.
  - Blinker grønt — Computeren er i en strømbesparende tilstand.
  - Blinkende eller konstant gul — Se "Power Problems" (Strømproblemer) i *User's Guide* (Brugerhåndbog) online for instruktioner.
- Tryk på strømknapen eller brug tastaturet eller musen, hvis den er indstillet som en vækkeenhed i Windows Enhedshåndtering for at afslutte fra en strømbesparende tilstand. For mere information om sovetilstande og afslutning fra en strømbesparende tilstand, se "Power Management" (Strømstyring) i *User's Guide* (Brugerhåndbog) for mere information.
- Se "Systemlys" på side 128 for en beskrivelse af lyskoderne, som kan hjælpe dig med at fejlfinde problemer med computeren.
- 8 aktivitetslys til harddrev
- Dette lys blinker, når der tages adgang til harddisken.
- 9 stikforbindelse til hovedtelefon
- Brug hovedtelefonstikket til at tilslutte hovedtelefoner og de fleste slags højttalere.
- 10 mikrofonstik
- Brug mikrofonstikket til at tilslutte en mikrofon.

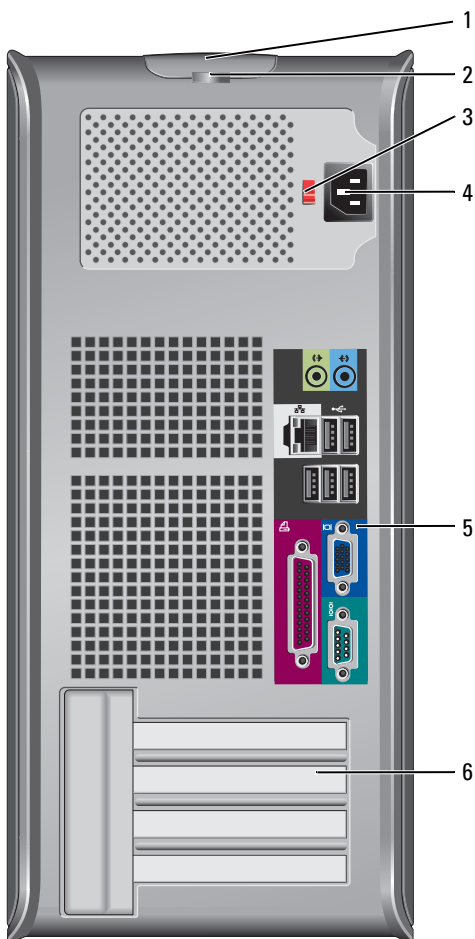
## Minitower-computer — Visning bagfra



- 1 frigørelseshåndtag til dækplade Denne lås lader dig åbne dækpladen.
- 2 ring til hængelås Sæt en hængelås på for at låse computerdækslet.

- 3 knap til valg af strømtilførsel Din computer er muligvis udstyret med en spændingsomskifter.
- Stil spændingsomskifteren til den spænding, som er nærmest vekselstrømseffekten i dit område for at undgå beskadigelse af en computer med en manuel spændingsomskifter.
-  **VARSEL:** I Japan skal spændingsomskifteren stilles til 115V-positionen, selvom den tilgængelige vekselstrøm i Japan er 100 V.
- Sørg også for at skærmen og tilkoblede enheder er elektrisk klassificeret til at fungere med den tilgængelige vekselstrøm i dit område.
- 4 strømstik Sæt strømkablet i.
- 5 stik på bagpanel Tilslut serielle, USB- og andre enheder i det tilsvarende stik. Se "Minitower-computer — Stik på bagpanel" på side 93.
- 6 slidser til kort (4) Få adgang til stik til alle installerede PCI- og PCI Express-kort.

## Minitower-computer — Stik på bagpanel

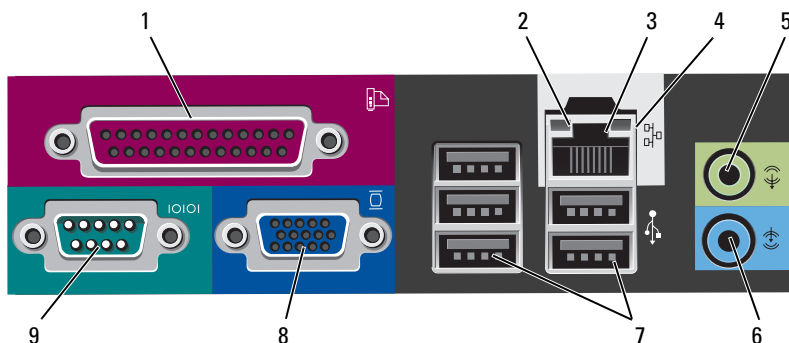

### 1 parallel port

Tilslut en parallel enhed, som f.eks. en printer, til parallelstikket. Hvis du har en USB-printer, skal den sættes i et USB-stik.

**BEMÆRK:** Det integrerede parallelstik deaktiveres automatisk, hvis computeren detekterer et installeret kort, som indeholder et parallelstik, der er indstillet til den samme adresse. For mere information, se "System Setup Program" (programmet Systeminstallation) i *User's Guide* (Brugerhåndbog) online for instruktioner.

### 2 lys til linkintegritet

- Grøn — Der er en god forbindelse mellem et 10-mbps netværk og computeren.
- Orange — Der er en god forbindelse mellem et 100-mbps netværk og computeren.
- Gul — Der er en god forbindelse mellem et 1-Gbps (eller 1000-Mbps) netværk og computeren.
- Slukket — Computeren detekterer ikke en fysisk forbindelse til netværket.

- 3 netværksadapterstik For at forbinde computeren til et netværk eller bredbåndsenhed, skal du tilslutte den ene ende af et netværkskabel til enten et netværksstik eller netværks- eller bredbåndsenheden. Tilslut den anden ende af netværkskablet til netværksadapterens stik på computerens bagpanel. Et klik angiver, at netværkskablet er blevet forsvarligt sat i.
- BEMÆRK:** Sæt ikke en telefonledning i netværksstikket.
- På computere med et netværksstikkort skal stikket på kortet anvendes.
- Det anbefales, at du bruger Cat. 5 kabler og stik til netværket. Hvis du er nødt til at bruge Cat. 3 kabler, skal netværkshastigheden tvinges op til 10 Mbps for at sikre en pålidelig drift.
- 4 aktivitetslys til netværk Et gult lys blinker, når computeren sender eller modtager netværksdata. En stor mængde netværkstrafik kan få dette lys til at se ud som om, det "lyser" konstant.
- 5 stik til udgående linje Brug det grønne stik til linie ud for at tilslutte hovedtelefoner og de fleste højttalere med integrerede forstærkere.
- På computere med et lydkort skal stikket på kortet anvendes.
- 6 stik til indgående linje Brug indgangsstikket for at tilslutte en optage-/afspilnings-enhed, som f.eks. en kassetteafspiller, cd-afspiller eller videobåndoptager.
- På computere med et lydkort skal stikket på kortet anvendes.
- 7 USB 2,0-stik (5) Brug de bageste USB-stik til enheder, som normalt forbliver tilsluttet, som f.eks. printere og tastaturer.
- 8 videostik Sæt kablet fra din VGA-kompatible skærm til det blå stik.
- BEMÆRK:** Hvis du købte et valgfri grafikkort, vil dette stik være dækket med en hætte. Fjern ikke hættten. Tilslut skærmen til stikket på grafikkortet.
- BEMÆRK:** Hvis du bruger et grafikkort, som understøtter to skærme, skal du bruge Y-kablet, som blev leveret med computeren.

## 9 seriel port

Tilslut en seriel enhed, som f.eks. en håndholdt enhed, til serielporten. Standardbetegnelserne er COM1 for serielstik 1 og COM2 for serielstik 2.

For mere information, se "System Setup Program" (programmet Systeminstallation) i *User's Guide* (Brugerhåndbog) online.

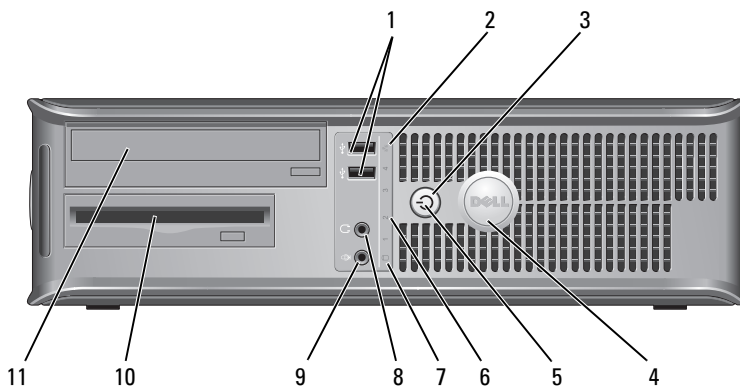

## Desktop-computer — Visning forfra



### 1 USB 2.0-stikforbindelser (2)

Brug de forreste USB-stik til enheder, som du med mellemrum tilslutter, som f.eks. styrepinde eller kameraer eller til startbare USB-enheder, se "System Setup Program" (programmet Systeminstallation) i *User's Guide* (Brugerhåndbog) online for mere information om start fra en USB-enhed).

Det anbefales, at du bruger USB-stikkene på bagsiden til enheder, som normalt forbliver tilsluttet, som f.eks. printere og tastaturer.

- 2 LAN-indikatorlys Dette lys indikerer, at en LAN-forbindelse (lokalt area netværk) er etableret.
- 3 tænd/sluk-knap Tryk på denne knap for at tænde for computeren.
-  **BEMÆRKNING:** Brug ikke strømknapen til at slukke for computeren for at undgå tab af data. Foretag i stedet en nedlukning af operativsystemet. Se "Turning Off Your Computer" (Sådan slukker du computeren) i *User's Guide* (Brugerhåndbog) online for mere information.
-  **BEMÆRKNING:** Hvis operativsystemet har ACPI aktiveret, vil computeren foretage en nedlukning af operativsystemet, når du trykker på strømknapen.
- 4 Dell-badge Badgen kan drejes, så den passer med computerens retning. For at dreje badgen skal fingrene placeres omkring badgens yderside, hvorefter der trykkes forsvarligt ind, og badgen drejes. Du kan også dreje badgen ved at bruge hakket, som kan findes tæt ved badgens bund.
- 5 strømlys Strømliset tænder og blinker eller lyser konstant for at angive forskellige tilstande:
- Intet lys — Computeren er slukket.
  - Konstant grønt — Computeren er i normal drifttilstand.
  - Blinker grønt — Computeren er i en strømbesparende tilstand.
  - Blinkende eller konstant gul — Se "Power Problems" (Strømproblemer) i *User's Guide* (Brugerhåndbog) online for instruktioner.
- Tryk på strømknapen eller brug tastaturet eller musen, hvis den er indstillet som en vækkeenhed i Windows Enhedshåndtering for at afslutte fra en strømbesparende tilstand. For mere information om sovetilstande og afslutning fra en strømbesparende tilstand, se "Power Management" (Strømstyring) i *User's Guide* (Brugerhåndbog) for instruktioner.
- Se "Systemlys" på side 128 for en beskrivelse af lyskoderne, som kan hjælpe dig med at fejlfinde problemer med computeren.



- |    |                                  |  |
|----|----------------------------------|--|
| 6  | fejlfindingslys                  | Brug lysene til at hjælpe dig med at fejlfinde computerproblemer, baseret på den diagnostiske kode. For mere information, se "Diagnostiske lys" på side 129. |
| 7  | aktivitetslys til harddrev       | Dette lys blinker, når der tages adgang til harddisken.  |
| 8  | stikforbindelse til hovedtelefon | Brug hovedtelefonstikket til at tilslutte hovedtelefoner og de fleste slags højttalere.  |
| 9  | mikrofonstik                     | Brug mikrofonstikket til at tilslutte en mikrofon.   |
| 10 | drevbås                          | Denne bås kan indeholde et valgfrit diskettedrev, mediekortlæser, eller et andet harddrev.   |
| 11 | Optisk drev (ekstra)             | Indsæt et optisk drev (hvis understøttet) i denne bås.   |

## Desktop-computer — Visning bagfra

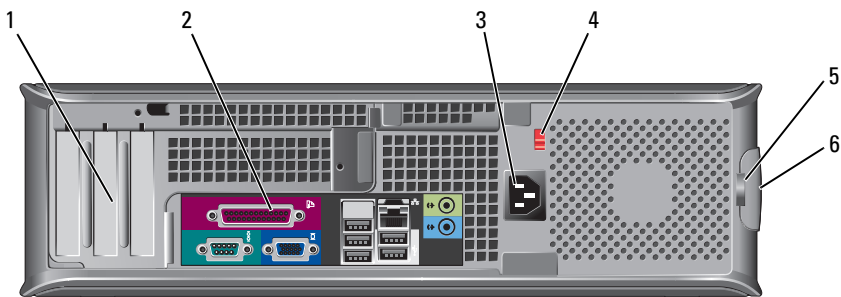

- |   |                      |   |
|---|----------------------|---|
| 1 | slidser til kort (3) | Få adgang til stik til alle installerede PCI- og PCI Express-kort.  |
| 2 | stik på bagpanel     | Sæt serial-, USB- og andre enheder i de dertil hørende konnektorer (se "Desktop-computer — Stik på bagpanel" på side 98). |
| 3 | strømsstik           | Sæt strømkablet i.  |

- 4 knap til valg af strømtilførsel

**BEMÆRK:** Din computer har muligvis en spændingsomskifter.

Din computer er muligvis udstyret med en spændingsomskifter.

Stil spændingsomskifteren til den spænding, som er nærmest vekselstrømseffekten i dit område for at undgå beskadigelse af en computer med en manuel spændingsomskifter.



**BEMÆRKNING:** I Japan skal spændingsomskifteren stilles til 115V-positionen, selvom den tilgængelige vekselstrøm i Japan er 100 V.

Sørg også for at skærmen og tilkoblede enheder er elektrisk klassificeret til at fungere med den tilgængelige vekselstrøm i dit område.

- 5 ring til hængelås Sæt en hængelås på for at låse computerdækslet.
- 6 frigørelseshåndtag Gør det muligt for dig at åbne computerdækslet til dæklade

## Desktop-computer — Stik på bagpanel

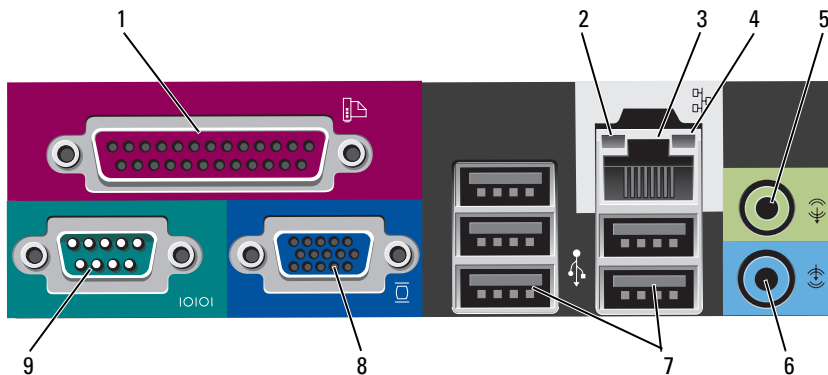

- 1 parallel port  
Tilslut en parallel enhed, som f.eks. en printer, til parallelstikket. Hvis du har en USB-printer, skal den sættes i et USB-stik.  
**BEMÆRK:** Det integrerede parallelstik deaktiveres automatisk, hvis computeren detekterer et installeret kort, som indeholder et parallelstik, der er indstillet til den samme adresse. For mere information, se "System Setup Programs" (programmet Systeminstallation) i *User's Guide* (Brugerhåndbog) online.
- 2 lys til linkintegritet
  - Grøn — Der er en god forbindelse mellem et 10-mbps netværk og computeren.
  - Orange — Der er en god forbindelse mellem et 100-mbps netværk og computeren.
  - Gul — Der er en god forbindelse mellem et 1-Gbps (eller 1000-Mbps) netværk og computeren.
  - Slukket — Computeren detekterer ikke en fysisk forbindelse til netværket.
- 3 netværksadapterstik  
For at forbinde computeren til et netværk eller bredbåndsenhed, skal du tilslutte den ene ende af et netværkskabel til enten et netværksstik eller netværks- eller bredbåndsenheden. Tilslut den anden ende af netværkskablet til netværksadapterens stik på computerens bagpanel. Et klik angiver, at netværkskablet er blevet forsvarligt sat i.  
**BEMÆRK:** Sæt ikke en telefonledning i netværksstikket.  
På computere med et netværksstikkort skal stikket på kortet anvendes.  
Det anbefales, at du bruger Cat. 5 kabler og stik til netværket. Hvis du er nødt til at bruge Cat. 3 kabler, skal netværkshastigheden tvinges op til 10 Mbps for at sikre en pålidelig drift.
- 4 aktivitetslys til netværk  
Et gult lys blinker, når computeren sender eller modtager netværksdata. En stor mængde netværkstrafik kan få dette lys til at se ud som om, det "lyser" konstant.

- 5 stik til udgående linje  
Brug det grønne stik til linie ud for at tilslutte hovedtelefoner og de fleste højttalere med integrerede forstærkere.  
På computere med et lydkort skal stikket på kortet anvendes.
- 6 stik til indgående linje  
Brug indgangsstikket for at tilslutte en optage-/afspilnings-enhed, som f.eks. en kassetteafspiller, cd-afspiller eller videobåndoptager.  
På computere med et lydkort skal stikket på kortet anvendes.
- 7 USB 2,0-stik (5)  
Brug de bageste USB-stik til enheder, som normalt forbliver tilsluttet, som f.eks. printere og tastaturer.
- 8 videostik  
Sæt kablet fra din VGA-kompatible skærm til det blå stik.  
**BEMÆRK:** Hvis du købte et valgfri grafikkort, vil dette stik være dækket med en hætte. Fjern ikke hættten. Tilslut skærmen til stikket på grafikkortet.  
**BEMÆRK:** Hvis du bruger et grafikkort, som understøtter to skærme, skal du bruge Y-kablet, som blev leveret med computeren.
- 9 seriel port  
Tilslut en seriel enhed, som f.eks. en håndholdt enhed, til serielporten. Standardbetegnelserne er COM1 for serielstik 1 og COM2 for serielstik 2.  
**BEMÆRK:** Der er kun et serielt stik 2, hvis den ekstra PS2/seriel-adapter bruges.  
For mere information, se "System Setup Program" (programmet Systeminstallation) i *User's Guide* (Brugerhåndbog) online.

## Lille formfaktor-computer-computer — Visning forfra

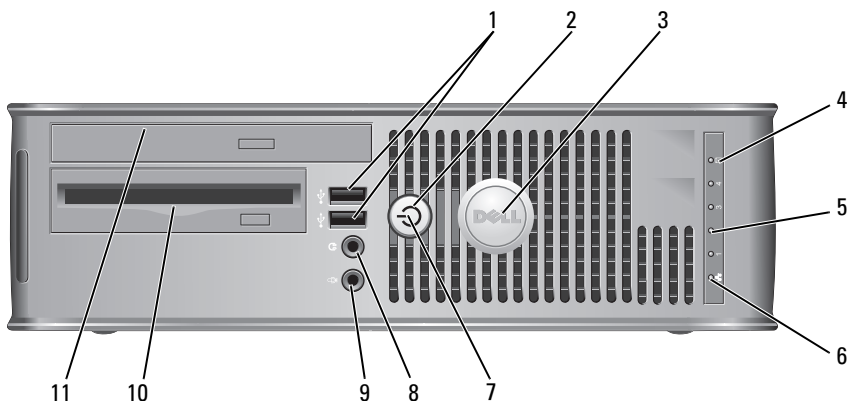

- 1 USB 2.0-stikforbindelser (2)

Brug de forreste USB-stik til enheder, som du med mellemrum tilslutter, som f.eks. styrepinde eller kameraer eller til startbare USB-enheder, se "System Setup Program" (programmet Systeminstallation) i *User's Guide* (Brugerhåndbog) online for instruktioner om start fra en USB-enhed).

Det anbefales, at du bruger USB-stikkene på bagsiden til enheder, som normalt forbliver tilsluttet, som f.eks. printere og tastaturer.

- 2 tænd/sluk-knap

Tryk for at tænde for computeren.



**BEMÆRKNING:** Brug ikke strømknappen til at slukke for computeren for at undgå tab af data. Foretag i stedet en nedlukning af operativsystemet. Se "Turning Off Your Computer" (Sådan slukker du computeren) i *User's Guide* (Brugerhåndbog) online for mere information.



**BEMÆRKNING:** Hvis operativsystemet har ACPI aktiveret, vil computeren foretage en nedlukning af operativsystemet, når du trykker på strømknappen.

- 3 Dell-badges

Badgen kan drejes, så den passer med computerens retning. For at dreje badgen skal fingrene placeres omkring badgens yderside, hvorefter der trykkes forsvarligt ind, og badgen drejes. Du kan også dreje badgen ved at bruge hakket, som kan findes tæt ved badgens bund.

- 4 aktivitetslys til harddisk Dette lys blinker, når der tages adgang til harddisken.
- 5 fejlfindingslys Brug lysene til at hjælpe dig med at fejlfinde computerproblemer, baseret på den diagnostiske kode. For mere information, se "Diagnostiske lys" på side 129.
- 6 LAN-indikatorlys Dette lys indikerer, at en LAN-forbindelse (lokalt area netværk) er etableret.
- 7 strømlys Strømlyset tænder og blinker eller lyser konstant for at angive forskellige tilstande:
- Intet lys — Computeren er slukket.
  - Konstant grønt — Computeren er i normal driftstilstand.
  - Blinker grønt — Computeren er i en strømbesparende tilstand.
  - Blinker eller konstant gult — Se "Power Problems" (Strømproblemer) i *User's Guide* (Brugerhåndbog) online.
- Tryk på strømknapen eller brug tastaturet eller musen, hvis den er indstillet som en vækkeenhed i Windows Enhedshåndtering for at afslutte fra en strømbesparende tilstand. For mere information om sovetilstande og afslutning fra en strømbesparende tilstand, se "Power Problems" (Strømproblemer) i *User's Guide* (Brugerhåndbog) online.
- Se "Systemlys" på side 128 for en beskrivelse af lyskoderne, som kan hjælpe dig med at fejlfinde problemer med computeren.
- 8 stikforbindelse til hovedtelefon Brug hovedtelefonstikket til at tilslutte hovedtelefoner og de fleste slags højttalere.
- 9 mikrofonstik Brug mikrofonstikket til at tilslutte en mikrofon.
- 10 diskette-bås (ekstra) Kan indeholde et ekstra slimline-diskettedrev eller en ekstra slimline-mediekortlæser.
- 11 Optisk drev (ekstra) Indsæt et slimline optisk drev (hvis understøttet) i denne bås.

## Lille formfaktor-computer-computer — Visning bagfra

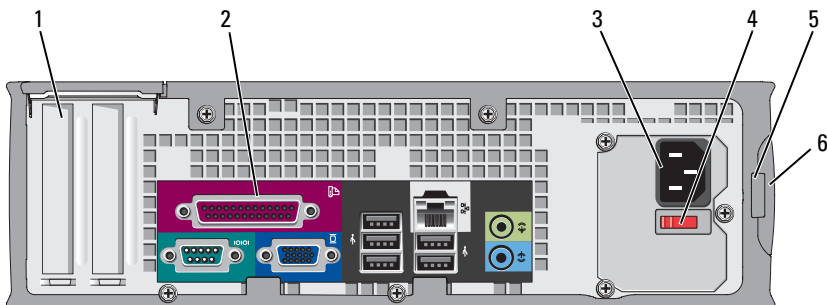

- 1 slidser til kort (2) Få adgang til stik til alle installerede PCI- og PCI Express-kort.
- 2 stik på bagpanel Sæt serial-, USB- og andre enheder i de dertil hørende konnektorer (se "Lille formfaktor computer — Stik på bagpanel" på side 104).
- 3 strømstik Sæt strømkablet i.
- 4 knap til valg af strømtilførsel Din computer er muligvis udstyret med en spændingsomskifter. Stil spændingsomskifteren til den spænding, som er nærmest vekselstrøms-effekten i dit område for at undgå beskadigelse af en computer med en manuel spændingsomskifter.  
**➡ BEMÆRKNING:** I Japan skal spændingsomskifteren stilles til 115V-positionen, selvom den tilgængelige vekselstrøm i Japan er 100 V.  
Sørg også for at skærmen og tilkoblede enheder er elektrisk klassificeret til at fungere med den tilgængelige vekselstrøm i dit område.
- 5 ring til hængelås Sæt en hængelås på for at låse computerdækslet.
- 6 frigørelseshåndtag til dækplade Gør det muligt for dig at åbne computerdækslet.

## Lille formfaktor computer — Stik på bagpanel

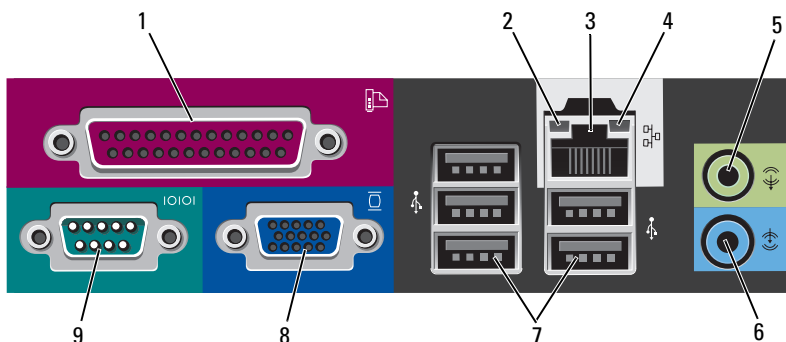

- 1 parallel port Tilslut en parallel enhed, som f.eks. en printer, til parallelstikket. Hvis du har en USB-printer, skal den sættes i et USB-stik.

**BEMÆRK:** Det integrerede parallelstik deaktiveres automatisk, hvis computeren detekterer et installeret kort, som indeholder et parallelstik, der er indstillet til den samme adresse. For mere information, se "System Setup Program" (programmet Systeminstallation) i *User's Guide* (Brugerhåndbog) online.

- 2 lys til linkintegritet
- Grøn — Der er en god forbindelse mellem et 10-mbps netværk og computeren.
  - Orange — Der er en god forbindelse mellem et 100-mbps netværk og computeren.
  - Gul — Der er en god forbindelse mellem et 1-Gbps (eller 1000-Mbps) netværk og computeren.
  - Slukket — Computeren detekterer ikke en fysisk forbindelse til netværket.



- 3 netværksadapterstik For at forbinde computeren til et netværk eller bredbåndsenhed, skal du tilslutte den ene ende af et netværkskabel til enten et netværksstik eller netværks- eller bredbåndsenheden. Tilslut den anden ende af netværkskablet til netværksadapterens stik på computerens bagpanel. Et klik angiver, at netværkskablet er blevet forsvarligt sat i.

**BEMÆRK:** Sæt ikke en telefonledning i netværksstikket.

På computere med et netværksstikkort skal stikket på kortet anvendes.

Det anbefales, at du bruger Cat. 5 kabler og stik til netværket. Hvis du er nødt til at bruge Cat. 3 kabler, skal netværkshastigheden tvinges op til 10 Mbps for at sikre en pålidelig drift.

- 4 aktivitetslys til netværk Et gult lys blinker, når computeren sender eller modtager netværksdata. En stor mængde netværkstrafik kan få dette lys til at se ud som om, det "lyser" konstant.
- 5 stik til udgående linje Brug det grønne stik til linie ud for at tilslutte hovedtelefoner og de fleste højttalere med integrerede forstærkere. På computere med et lyd kort skal stikket på kortet anvendes.
- 6 stik til indgående linje Brug indgangsstikket for at tilslutte en optage-/afspilnings-enhed, som f.eks. en kassetteafspiller, cd-afspiller eller videobåndoptager. På computere med et lyd kort skal stikket på kortet anvendes.
- 7 USB 2,0-stik (5) Brug de bageste USB-stik til enheder, som normalt forbliver tilsluttet, som f.eks. printere og tastaturer.
- 8 videostik Sæt kablet fra din VGA-kompatible skærm til det blå stik.

**BEMÆRK:** Hvis du købte et valgfri grafikkort, vil dette stik være dækket med en hætte. Fjern ikke hættten. Tilslut skærmen til stikket på grafikkortet.

**BEMÆRK:** Hvis du bruger et grafikkort, som understøtter to skærme, skal du bruge Y-kablet, som blev leveret med computeren.

- 9 seriel port Tilslut en seriel enhed, som f.eks. en håndholdt enhed, til serielporten. Standardbetegnelserne er COM1 for serielstik 1 og COM2 for serielstik 2.

**BEMÆRK:** Der er kun et serielt stik 2, hvis den ekstra PS2/seriel-adapter bruges.

For mere information, se "System Setup Program" (programmet Systeminstallation) i *User's Guide* (Brugerhåndbog) online for instruktioner.

## Fjernelse af computerdækslet



**ADVARSEL:** Før udførelse af nogle af procedurerne i dette afsnit skal sikkerhedsinstruktionerne i *Produktinformationsguiden* følges.



**ADVARSEL:** For at beskytte mod elektrisk stød, skal du altid afbryde computeren fra stikkontakten på væggen, før du fjerner dækpladen.

### Før du starter



**VARSEL:** Før du slukker for computeren, skal du gemme og lukke alle åbne filer og forlade alle åbne programmer.

- 1 Sådan lukker du ned for operativsystemet:
  - a Gem og luk alle åbne filer, afslut alle åbne programmer, klik på knappen **Start** , og klik derefter på **Luk computeren**.
  - b I vinduet **Luk computeren**, skal du vælge indstillingen **Luk** fra rullemenuen, og derefter klikke på **OK**.  
Computeren slukker, når operativsystemets nedlukningsproces er færdig.
- 2 Sørg for, at computeren og alle tilkoblede enheder er slukkede. Hvis computeren og tilsluttede enheder ikke slukker automatisk, når du lukker operativsystemet ned, skal du slukke for dem nu.

## Før arbejde inde i computeren

Brug følgende sikkerhedsinstruktioner som hjælp til at sikre din egen sikkerhed og for at beskytte computeren og arbejdsmiljøet mod potentiel beskadigelse.



**ADVARSEL:** Før udførelse af nogle af procedurerne i dette afsnit skal sikkerhedsinstruktionerne i *Produktinformationsguiden* følges.



**ADVARSEL:** Komponenter og kort bør behandles varsomt. Rør ikke ved komponenterne eller kortenes kontaktområder. Hold et kort i kanterne eller i opsætningsrammen. Hold en komponent, som f.eks. en processor i kanterne, ikke i benene.



**VARSEL:** Kun en certificeret servicetekniker bør foretage reparationer på computeren. Skade på grund af service, som ikke er godkendt af Dell, er ikke dækket af garantien.



**VARSEL:** Når du kobler ledningen fra, bør du trække i forbindelsesstykket eller i aflastningsspiralen, ikke i selve ledningen. Nogle ledninger har forbindelsesstykker med bøjlelåse; og hvis du er i færd med at koble en sådan ledning fra, bør du trykke på bøjlelåsene, før du kobler ledningen fra. Når du trækker forbindelsesstykker ud, bør du sikre dig, at de flugter med stikket for at undgå bøjede ben. Du bør også sikre dig, at begge forbindelsesstykker flugter hinanden, inden du sætter en ledning i.

Foretag følgende trin før du begynder arbejde inde i computeren for at undgå skade af computeren.

1 Sluk for computeren.



**VARSEL:** For at afbryde et netværkskabel, skal kablet først fjernes fra computeren og derefter fra netværksstikket i væggen.

2 Fjern alle telefon- og kommunikationslinjer fra computeren.

3 Afbryd computeren og alle tilkoblede enheder fra stikkontakter og tryk derefter på strømknappen for at jordforbinde systemkortet.

4 Fjern om nødvendigt computerstanderen (for instruktioner henvises til dokumentationen, som fulgte med standeren).



**ADVARSEL:** For at beskytte mod elektrisk stød, skal du altid afbryde computeren fra stikkontakten på væggen, før du fjerner dækpladen.

## 5 Fjern computerdækslet:

- Fjern dækslet på mini-computeren (se "Minitower-computer" på side 108).
- Fjern dækslet på desktop-computeren (se "Desktop-computer" på side 110).
- Fjern dækslet fra den lille formfaktor computer (se "Small Form Factor -computer" på side 112).



**VARSEL:** Før du rører ved noget inde i computeren, skal du have jordforbindelse ved at røre ved en umalet metaloverflade, som for eksempel metallet på computerens bagside. Mens du arbejder, bør du jævnligt røre ved en umalet metalflade for at fjerne eventuel statisk elektricitet, der kan beskadige de interne komponenter.

## Minitower-computer



**ADVARSEL:** Før udførelse af nogle af procedurerne i dette afsnit skal sikkerhedsinstruktionerne i *Produktinformationsguiden* følges.



**ADVARSEL:** For at beskytte mod elektrisk stød, skal du altid afbryde computeren fra stikkontakten på væggen, før du fjerner computerdækslet.

- 1 Følg procedurerne i "Før du starter" på side 106.
- 2 Hvis du har sat en hængelås på hængelåsringen på bagpanelet, fjernes hængelåsen.
- 3 Læg computeren på siden.
- 4 Skub dækpladens udløsningslås tilbage, mens du løfter dækpladen.
- 5 Tag fat i siderne på computerdækslet og drej dækslet op ved at bruge hængslerne som løftestangspunkter.
- 6 Fjern dækpladen fra hængslerne og sæt det til side på en blød overflade.

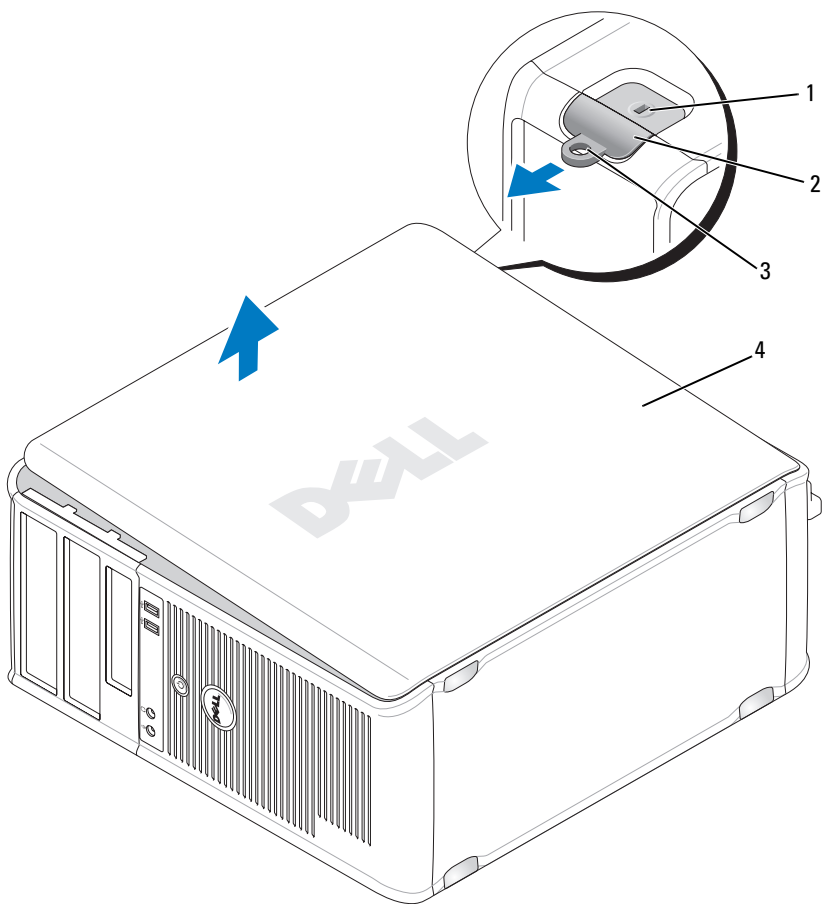

- 1 stik til sikkerhedskabel 2 frigørelsehåndtag til dækplade 3 ring til hængelås
- 4 computerkabinet

## Desktop-computer



**ADVARSEL:** Før udførelse af nogle af procedurerne i dette afsnit skal sikkerhedsinstruktionerne i *Produktinformationsguiden* følges.



**ADVARSEL:** For at beskytte mod elektrisk stød, skal du altid afbryde computeren fra stikkontakten på væggen, før du fjerner computerdækslet.

- 1 Følg procedurerne i "Før du starter" på side 106.
- 2 Hvis du har sat en hængelås på hængelåsringen på bagpanelet, fjernes hængelåsen.
- 3 Læg computeren på siden.
- 4 Skub dækpladens udløsningslås tilbage, mens du løfter dækpladen.
- 5 Tag fat i siderne på computerdækslet og drej dækslet op ved at bruge hængslerne som løftestangspunkter.
- 6 Fjern dækpladen fra hængslerne og sæt det til side på en blød overflade.

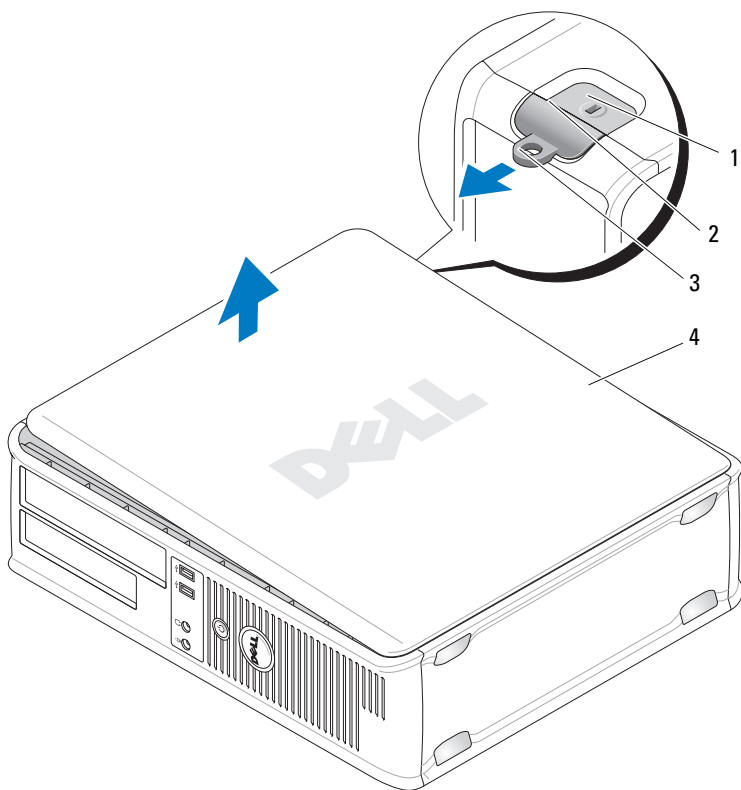

1 stik til  
sikkerhedskabel  
4 computerkabinet

2 frigørelsehåndtag til  
dækplade

3 ring til hængelås

## Small Form Factor -computer



**ADVARSEL:** Førf udførelse af nogle af procedurerne i dette afsnit skal sikkerhedsinstruktionerne i *Produktinformationsguiden* følges.



**ADVARSEL:** For at beskytte mod elektrisk stød, skal du altid afbryde computeren fra stikkontakten på væggen, før du fjerner computerdækslet.

- 1 Føl procedureerne i "Før du starter" på side 106.
- 2 Hvis du har sat en hængelås på hængelåsringen på bagpanelet, fjernes hængelåsen.
- 3 Læg computeren på siden.
- 4 Skub dækslets udløsningslås tilbage, mens du løfter dækslet.
- 5 Tag fat i siderne på computerdækslet, og drej dækslet op ved at bruge hængslerne som løftestangspunkter.
- 6 Fjern dækpladen fra hængslerne og sæt det til side på en blød overflade.



**ADVARSEL:** Grafikkortets varmeafledere kan blive meget varme under normal drift. Sørg for at et grafikkorts varmeafleder har fået tilstrækkelig tid til at køle af, før du rører ved det.



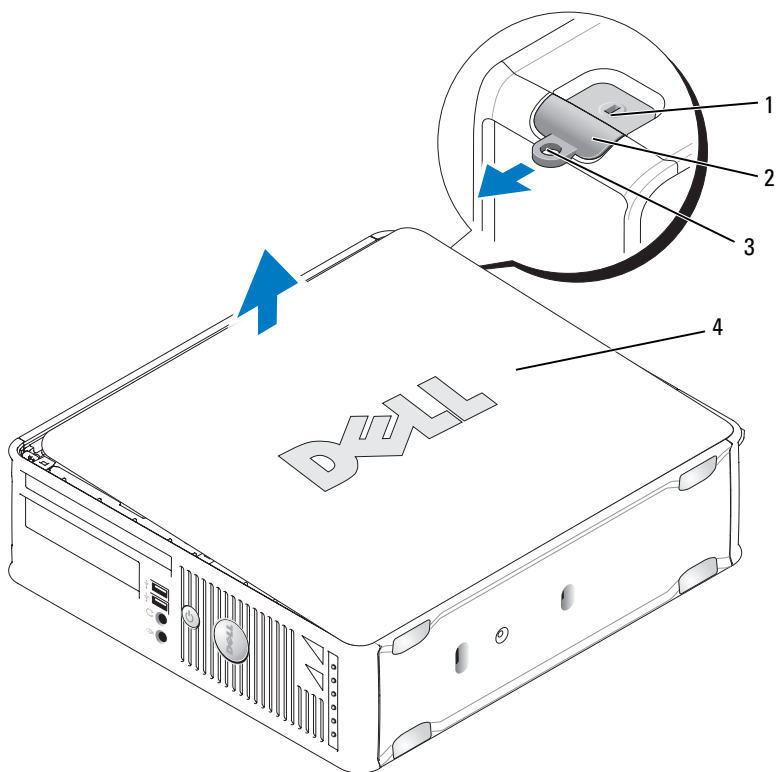



- 1 stik til sikkerhedskabel 2 frigørelsesshåndtag til dækplade 3 ring til hængelås  
4 computerkabinet

# Inde i computeren

## Minitower-computer

-  **ADVARSEL:** Før udførelse af nogle af procedurerne i dette afsnit skal sikkerhedsinstruktionerne i *Produktinformationsguiden* følges.
-  **ADVARSEL:** For at beskytte mod elektrisk stød skal du altid afbryde computeren fra stikkontakten på væggen, før du fjerner dækpladen.
-  **VARSEL:** Vær forsigtig, når du åbner dækpladen for at sikre, at du ikke ved et uheld frakobler kabler fra systemkortet.

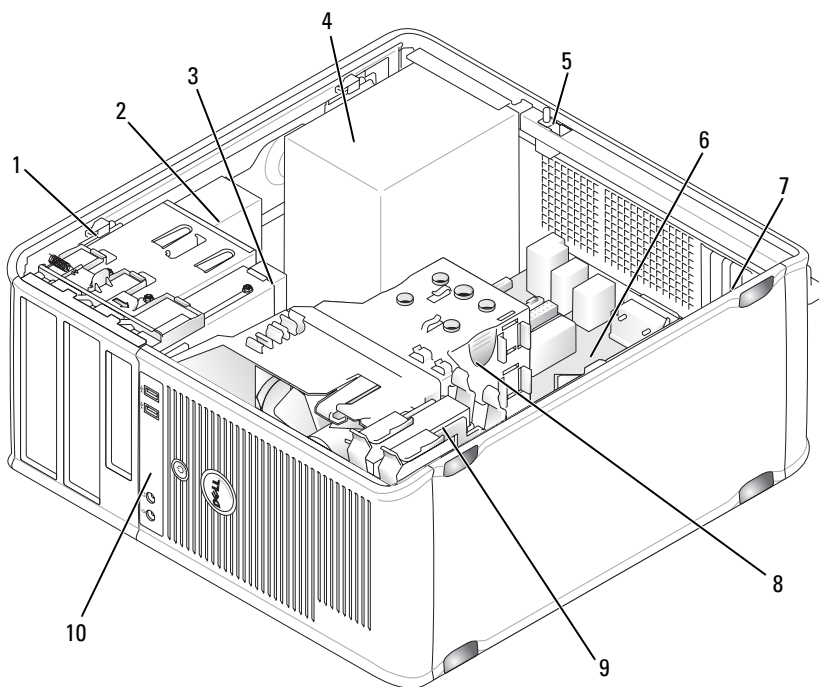

- |    |                         |   |  |   |              |
|----|-------------------------|---|--|---|--------------|
| 1  | frigørelseslås til drev | 2 | optisk drev                            | 3 | diskettedrev |
| 4  | strømtilførsel          | 5 | kontakt til chassisindtrængen (ekstra) | 6 | systemkort   |
| 7  | slidser til kort (4)    | 8 | samling af varme-sink                  | 9 | harddrev     |
| 10 | front I/O-panel         |   |  |   |              |

## Systemkortkomponenter

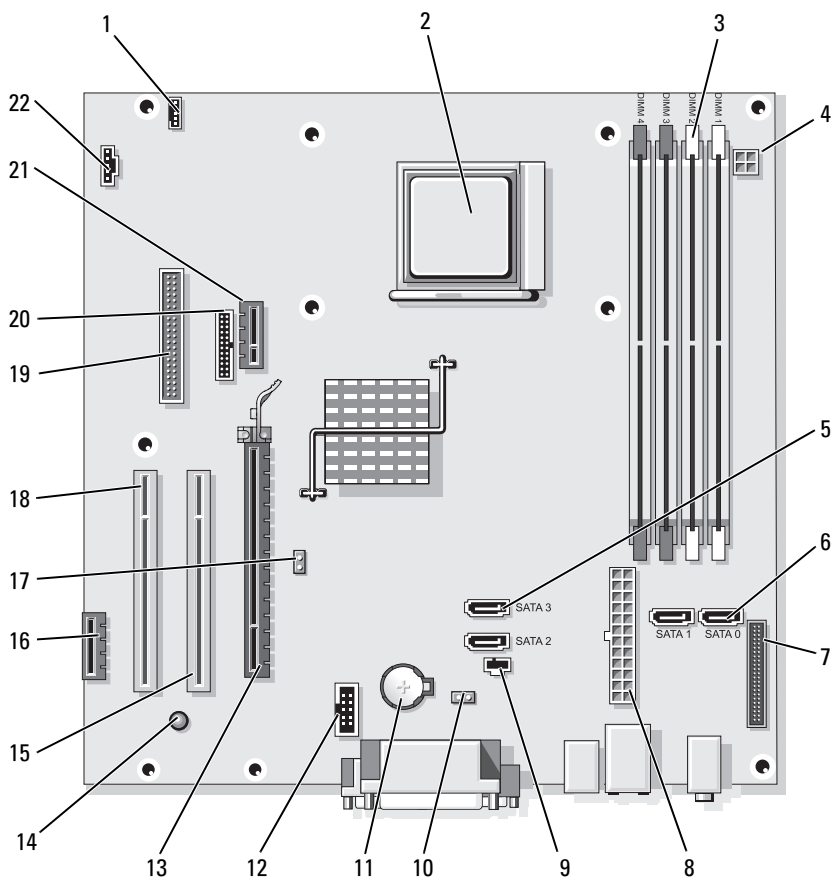



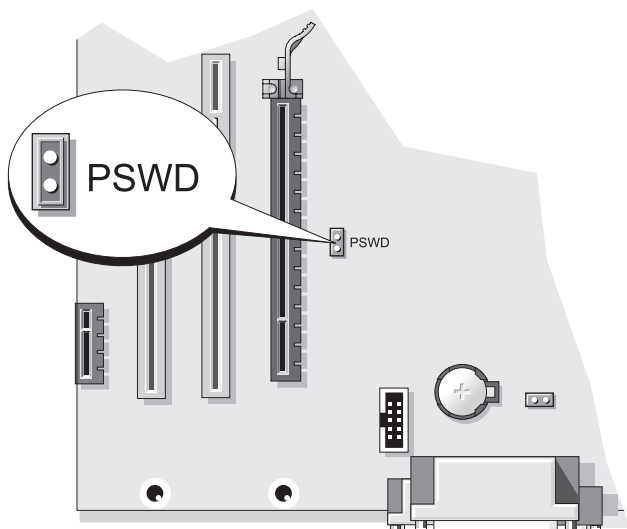

- |    |                                      |    |                                  |    |   |
|----|--------------------------------------|----|----------------------------------|----|---|
| 1  | højttalerstik<br>(INT_SPKR)          | 2  | processorstik (CPU)              | 3  | hukommelsesmodulstik<br>(DIMM_1, DIMM_2,<br>DIMM_3, DIMM_4) |
| 4  | strømsstik<br>(PW_12V_A1)            | 5  | SATA -drevstik<br>(SATA2, SATA3) | 6  | SATA -drevstik (SATA0,<br>SATA1)                            |
| 7  | stik på frontpanel<br>(FRONTPANEL)   | 8  | strømsstik<br>(POWER1)           | 9  | stik til indtrængenkontakt<br>(INTRUDER)                    |
| 10 | CMOS-nulstillings<br>jumper (RTCRST) | 11 | batteristik<br>(BATTERY)         | 12 | intern USB (USB1)   |
| 13 | PCI Express x16-stik<br>(SLOT1)      | 14 | standby-strøm<br>(AUX_PWR_LED)   | 15 | PCI-stik (SLOT2)  |
| 16 | PCI Express x1-stik<br>(SLOT4)       | 17 | adgangsjumper<br>(PSWD)          | 18 | PCI-stik (SLOT3)  |
| 19 | stik til diskettedrev<br>(DSKT)      | 20 | serielstik<br>(PS2/SER2)         | 21 | ekstra DVI-kortstik<br>(DVI_HDR)                            |
| 22 | blæserstik (FAN_CPU)                 |    |                                  |    |   |

## Jumperindstillinger



### Minitower-computer



Jumper	Indstilling	Beskrivelse
PSWD		Adgangskodefunktioner er koblet til (standard indstilling).
		Adgangskodefunktioner er koblet fra.

 *hop-forbundet*     *ikke hop-forbundet*

### Desktop-computer

-  **ADVARSEL:** Før udførelse af nogle af procedurerne i dette afsnit skal sikkerhedsinstruktionerne i *Produktinformationsguiden* følges.
-  **ADVARSEL:** For at beskytte mod elektrisk stød skal du altid afbryde computeren fra stikkontakten på væggen, før du fjerner dækpladen.
-  **VARSEL:** Vær forsigtig, når du åbner dækpladen for at sikre, at du ikke ved et uheld frakobler kabler fra systemkortet.

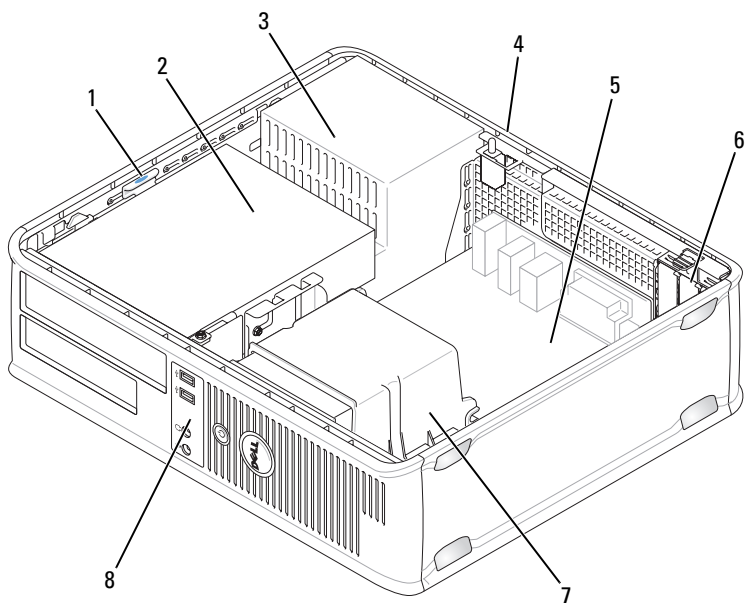

- |  |                   |                       |
|--|-------------------|-----------------------|
| 1 frigørelseslås til drev                | 2 optisk drev     | 3 strømtilførsel      |
| 4 kontakt til chassisindtrængen (ekstra) | 5 systemkort      | 6 slidser til kort(3) |
| 7 samling af varme-sink                  | 8 front I/O-panel |                       |

## Systemkortkomponenter

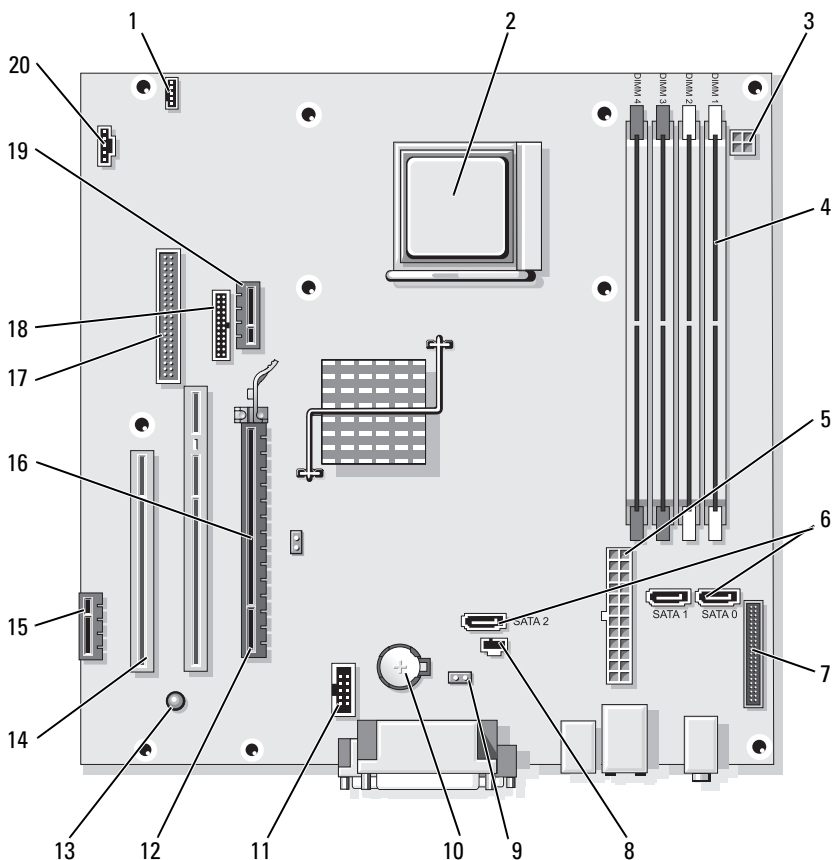

- |    |   |    |  |    |                                     |
|----|---|----|--|----|-------------------------------------|
| 1  | højtalerstik (INT_SPKR)                               | 2  | processorstik (CPU)                    | 3  | strømsstik (PW_12V_A1)              |
| 4  | hukommelsesmodulstik (DIMM_1, DIMM_2, DIMM_3, DIMM_4) | 5  | strømsstik (POWER1)                    | 6  | SATA-drevstik (SATA0, SATA1, SATA2) |
| 7  | stik på frontpanel (FRONTPANEL)                       | 8  | stik til indtrængen kontakt (INTRUDER) | 9  | CMOS-nulstillings jumper (RTC_RST)  |
| 10 | batteristik (BATTERY)                                 | 11 | intern USB (USB1)                      | 12 | PCI Express x16-stik (SLOT1)        |

- |    |                                   |    |                                |    |                                |
|----|-----------------------------------|----|--------------------------------|----|--------------------------------|
| 13 | standby-strøm<br>(AUX_PWR_LED)    | 14 | PCI-stik (SLOT2,<br>SLOT3)     | 15 | PCI Express x1-stik<br>(SLOT4) |
| 16 | adgangsjumper<br>(PSWD)           | 17 | stik til disketterev<br>(DSKT) | 18 | serielstik<br>(PS2/SER2)       |
| 19 | Ekstra DVI-kort-stik<br>(DVI_HDR) | 20 | blæserstik<br>(FAN_CPU)        |    |                                |

## Jumperindstillinger



---

### Desktop Computer

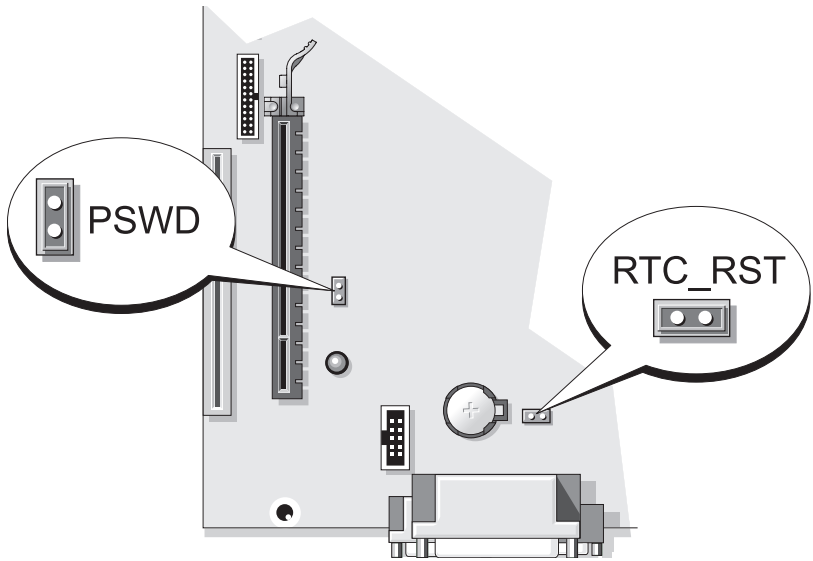
---





Jumper	Indstilling	Beskrivelse
PSWD		Adgangskodefunktioner er koblet til (standard indstilling).
		Adgangskodefunktioner er koblet fra.





hop-forbundet



ikke hop-forbundet

## Lille formfaktor-computer-computer

-  **ADVARSEL:** Før udførelse af nogle af procedurerne i dette afsnit skal sikkerhedsinstruktionerne i *Produktinformationsguiden* følges.
-  **ADVARSEL:** For at beskytte mod elektrisk stød skal du altid afbryde computeren fra stikkontakten på væggen, før du fjerner dækpladen.
-  **VARSEL:** Vær forsigtig, når du åbner dækpladen for at sikre, at du ikke ved et uheld frakobler kabler fra systemkortet.

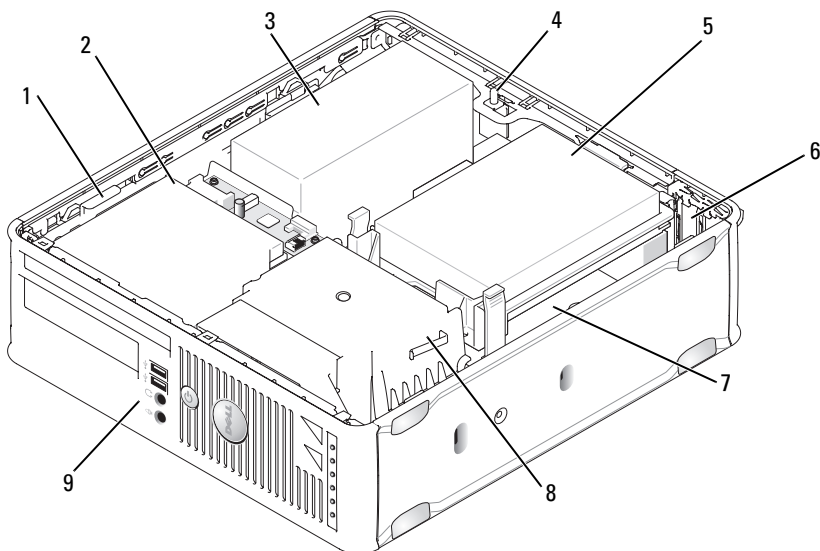

- |  |                         |                        |
|--|-------------------------|------------------------|
| 1 frigørelseslås til drev                | 2 optisk drev           | 3 strømtilførsel       |
| 4 kontakt til chassisindtrængen (ekstra) | 5 harddrev              | 6 slidser til kort (2) |
| 7 systemkort                             | 8 samling af varme-sink | 9 front I/O-panel      |

## Systemkortkomponenter

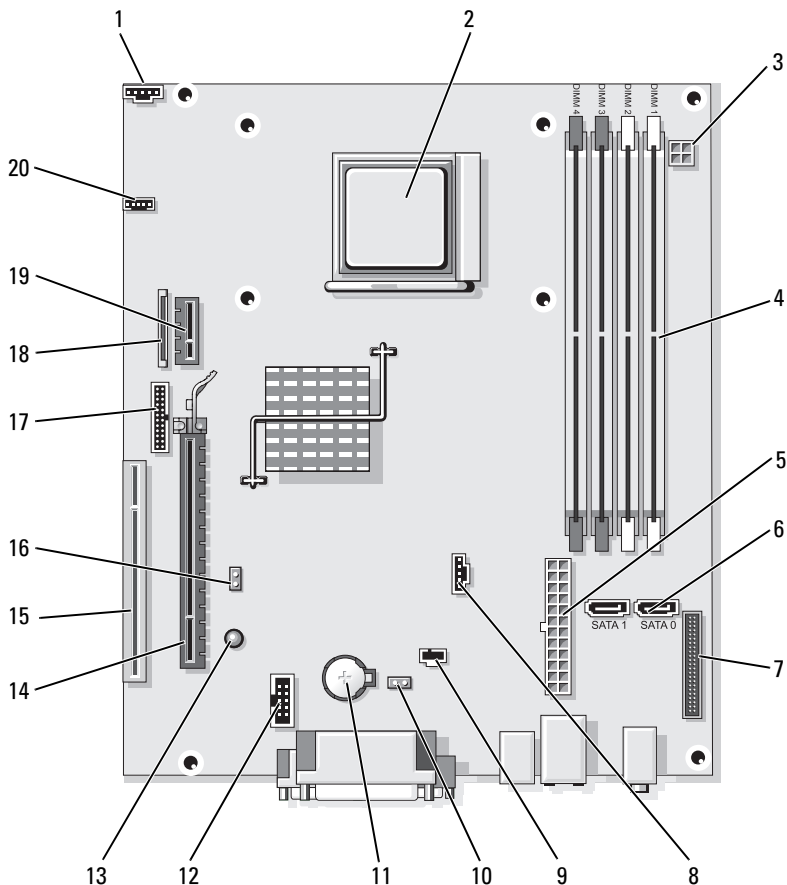

- |    |   |    |                              |    |  |
|----|---|----|------------------------------|----|--|
| 1  | blæserstik (FAN_CPU)                                  | 2  | processorstik (CPU)          | 3  | strømsstik (PW_12V_A1)                 |
| 4  | hukommelsesmodulstik (DIMM_1, DIMM_2, DIMM_3, DIMM_4) | 5  | strømsstik (POWER1)          | 6  | SATA -drevstik (SATA0, SATA1)          |
| 7  | stik på frontpanel (FRONTPANEL)                       | 8  | blæserstik (FAN_HDD)         | 9  | stik til indtrængen kontakt (INTRUDER) |
| 10 | CMOS-nulstillings jumper (RTC_RST)                    | 11 | batteristik (BATTERY)        | 12 | intern USB (USB1)                      |
| 13 | standby (AUX_PWR_LED)                                 | 14 | PCI Express x16-stik (SLOT1) | 15 | PCI-stik (SLOT2)                       |
| 16 | adgangsjumper (PSWD)                                  | 17 | serielstik (PS2/SER2)        | 18 | slimline diskette-drevstik (DSKT)      |
| 19 | ekstra DVI-kortstik (DVI_HDR)                         | 20 | højtalerstik (INT_SPKR)      |    |  |





## Jumperindstillinger

---

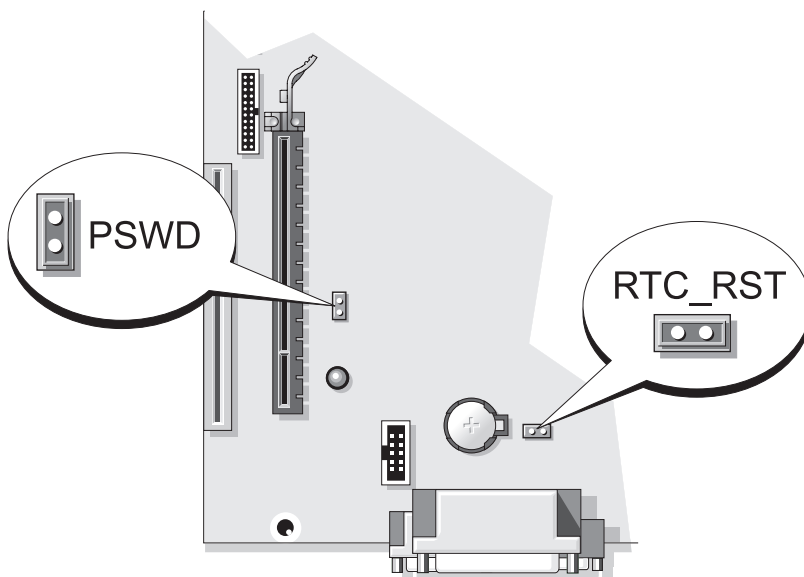
### Small form factor-computer

---



Jumper	Indstilling	Beskrivelse
PSWD		Adgangskodefunktioner er koblet til (standard indstilling).
		Adgangskodefunktioner er koblet fra.
	 <i>hop-forbundet</i>	 <i>ikke hop-forbundet</i>

## Problemløsning

Dell giver dig nogle værktøjer til afhjælpning, hvis din computer ikke fungerer som forventet. For at se den nyeste fejlfindingsinformation til din computer, se Dell Support website på [support.dell.com](http://support.dell.com).

Hvis der opstår computerproblemer, der kræver hjælp fra Dell, så send en detaljeret beskrivelse af fejlen, bip-koderne eller mønster på fejlfindingslys, anfør din ekspresservicekode og servicemærket nedenfor, og kontakt derefter Dell fra det sted, hvor din computer befinder sig. Der henvises til *User's Guide* (Brugerhåndbog) online for information om, hvordan du kontakter Dell.

For et eksempel på ekspresservicekode og servicemærke, henvises til "Sådan finder du information" på side 79.

Ekspresservicekode \_\_\_\_\_

Servicemærke \_\_\_\_\_

### Dell Diagnostics (Dell diagnosticering)

 **ADVARSEL:** Før udførelse af nogle af procedurerne i dette afsnit skal sikkerhedsinstruktionerne i *Produktinformationsguiden* følges.

#### Hvornår Dell Diagnostics (Dell-diagnosticering) skal anvendes

Hvis du kommer ud for problemer med computeren, skal du udføre procedurerne i "Solving Problems" (Problemløsning) på din online *User's Guide* (Brugerhåndbog) og køre Dell Diagnostics (Dell diagnosticering), før du kontakter Dell for teknisk assistance. Der henvises til *User's Guide* (Brugerhåndbog) online for information om, hvordan du kontakter Dell.

 **VARSEL:** Dell Diagnostics (Dell-diagnosticering) fungerer kun på Dell™-computere.

Gå i systemopsætning (se "System Setup Program" (programmet Systeminstallation) i *User's Guide* (Brugerhåndbog) for instruktioner), gennemse computerens installationsinformation, og sørg for, at enheden, som du vil teste, vises i systemopsætningen og er aktiv.

Start Dell Diagnostics (Dell diagnosticering) enten fra harddrevet eller fra ekstramediet *Drivers and Utilities* (Drivere og hjælpeværktøjer).

### **Start af Dell Diagnostics (Dell-diagnosticering) fra harddisken**

Dell Diagnostics (Dell-diagnosticering) findes på en skjult partition med diagnosticeringsværktøjer på harddisken.



**OBS!** Hvis computeren ikke kan vise et skærbillede, skal du kontakte Dell (se online i *User's Guide* (Brugerhåndbog)).

- 1 Sluk for computeren. Tænd (eller genstart) din computer.
- 2 Når DELL™-logoet vises, skal du trykke <F12> med det samme.



**OBS!** Hvis du ser en meddelelse, der viser, at der ikke blev fundet en partition med diagnosticeringsværktøjet, skal du køre Dell Diagnostics (Dell-diagnosticering) fra den ekstramediet *Drivers and Utilities* (Drivere og hjælpeværktøjer).

Hvis du venter for længe, og operativsystemets logo vises, skal du fortsætte med at vente, indtil du ser Microsoft® Windows® skrivebord. Luk derefter computeren og prøv igen.

- 3 Når listen med startenheder vises, skal du fremhæve **Boot to Utility Partition** (Start til hjælpepartition) og trykke på <Enter>.
- 4 Når Dell Diagnostics **Main Menu** (Hovedmenu for Dell-diagnosticering) vises, vælg den test, som du vil køre.

### **Start af Dell Diagnostics (Dell diagnosticering) fra mediet Drivers and Utilities (Drivere og hjælpeværktøjer)**

- 1 Sæt mediet *Drivers and Utilities* (Drivere og hjælpeværktøjer) i.
- 2 Luk computeren, og genstart den.

Når DELL-logoet vises, skal du trykke på <F12> med det samme.

Hvis du venter for længe, og operativsystemets logo vises, skal du fortsætte med at vente, til du ser Microsoft Windows skrivebordet. Luk derefter computeren og prøv igen.



**OBS!** De næste trin ændrer kun startsekvensen denne ene gang. Ved den næste opstart starter computeren op i overensstemmelse med enhederne, der er angivet i programmet Systeminstallation.

- 3 Når listen med startenheder vises, fremhæv listen for optisk drev, og tryk på <Enter>.
- 4 Vælg listen for optisk drev-optionen fra cd-startmenuen.
- 5 Vælg optionen, som der skal startes fra det optiske drev fra menuen, som kommer frem.
- 6 Indtast 1 for at starte *Drivers and Utilities* (Drivere og hjælpeværktøjer)-medie-menuen.
- 7 Skriv 2 for at starte Dell Diagnostics (Dell-diagnosticering).
- 8 Vælg **Kør 32 Bit Dell-diagnosticering** fra den nummererede liste. Hvis der er anført flere versioner, vælges versionen som er passende for computeren.
- 9 Når Dell-diagnosticering **Hovedmenu** vises, vælges den test, som du vil køre.

### Hovedmenu for Dell-diagnosticering

- 1 Når Dell-diagnosticering er indlæst, og skærbilledet **Hoved menu** vises, skal du klikke på knappen for den ønskede indstilling.

Valgmulighed	Funktion
Ekspresstest	Udfører en hurtig test af enhederne. Testen tager typisk 10 til 20 minutter, og du behøver ikke at gøre noget. Kør <b>Express Test</b> (Eksprestest) først for at øge muligheden for hurtigt at identificere problemet.
Udvidet test	Udfører en grundig test af enhederne. Denne test tager typisk 1 time eller mere, og du vil løbende skulle besvare spørgsmål.
Brugerdefineret test	Tester en bestemt enhed. Du kan tilpasse den test, der skal køres.
Liste over symptomer	Viser de mest almindelige symptomer, som oftest forekommer og lader dig vælge en test baseret på symptomet for det problem, du er udsat for.

- 2 Hvis der opdages et problem under en test, vises der en meddelelse med en fejlkode og en beskrivelse af problemet. Skriv fejlkoden og beskrivelsen af problemet ned, og følg vejledningen på skærmen.

Hvis du ikke kan løse problemet, skal du kontakte Dell. Der henvises til *User's Guide* (Brugerhåndbog) online for information om, hvordan du kontakter Dell.

 **OBS!** Servicemærket til computeren findes øverst på hver testskærm. Hvis du kontakter Dell, vil teknisk support bede om servicemærket.

- 3 Hvis du kører en test via indstillingen **Brugerdefineret test** eller via **Lister over symptomer**, skal du klikke på den relevante fane, som er beskrevet i nedenstående tabel, for at få yderligere oplysninger.

Fane	Funktion
Resultater	Her vises testresultaterne og eventuelle fejl, som opstod.
Fejl	Her vises, hvilke fejl der opstod, fejlkoder og beskrivelser af problemet.
Hjælp	Her får du en beskrivelse af testen og evt. hvilke krav, der stilles til udførelse af testen.
Konfiguration	Her vises hardwarekonfigurationen for den valgte enhed. Dell Diagnostics (Dell-diagnosticering) henter konfigurationsoplysningerne for alle enheder fra systemets installation, hukommelse og forskellige interne tests samt viser oplysningerne i enhedslisten i den venstre rude på skærmen. Det er ikke sikkert, at alle komponenter, som er installeret på computeren eller alle enheder, som er tilsluttet til computeren, vises på listen over enheder.
Parametre	Du kan tilpasse testen ved at ændre testindstillingerne.

- 4 Når testerne er færdige, skal du, hvis du kører Dell Diagnostics (Dell diagnosticering) fra mediet *Drivers and Utilities* (Drivere og hjælpeværktøjer) (valgfrit), fjerne cd'en eller dvd.
- 5 Luk testskærmen for at vende tilbage til skærmen **Main Menu** (Hovedmenu). For at forlade Dell Diagnostics (Dell-diagnosticering) og genstarte computeren lukkes skærmen **Main Menu** (Hovedmenu).

## Systemlys

Dit strømtilførselslys kan angive et computerproblem.

<b>Strømtilførselslys</b>	<b>Problembeskrivelse</b>	<b>Foreslået løsning</b>
Massiv grøn	Der er tændt for computeren, og den fungerer normalt.	Der er ikke behov for nogen afhjælpende handling.
Blinkende grøn	Computeren er i en strøm-besparende tilstand.	Tryk på strømtilførselsknappen, bevæg musen eller tryk på en tilfældig tast på tastaturet for at vække computeren.
Blinkende grøn adskillige gange og derefter nedlukning	Der er opstået en konfigurationsfejl.	Se "Diagnostiske lys" på side 129 for at se, om det specifikke problem er identificeret.
Massiv gult	Dell Diagnostics (Dell diagnosticering) kører en test, eller det kan være, at der er fejl på eller ukorrekt installation af en enhed på systemkortet.	Hvis Dell Diagnostics (Dell diagnosticering) kører, så afvent fuldførelse af testen.  Se "Diagnostiske lys" på side 129 for at se, om det specifikke problem er identificeret.  Hvis computeren ikke starter, kontakt da Dell for teknisk assistance. Der henvises til <i>User's Guide</i> (Brugerhåndbog) online for information om hvordan du kontakter Dell.
Blinkende gult	Der er opstået en fejl på strømforsyningen eller systemkortet.	Se "Diagnostiske lys" på side 129 for at se, om det specifikke problem er identificeret.  Se "Power Problems" ("Strømtilførselsproblemer") i <i>User's Guide</i> (Brugerhåndbog) online.
Massiv grønt og bip-kode under POST	Der er fundet et problem, mens BIOS kørte.	For instruktioner om diagnosticering af bip-koden, se "Bipkoder" på side 134. Se også "Diagnostiske lys" på side 129 for at se, om det specifikke problem er identificeret.



Strømtilførselslys	Problembeskrivelse	Foreslået løsning
Massivt grønt lys, ingen bip-kode og ingen video under POST	Der er fejl på eller ukorrekt installeret skærm- eller grafikkort.	Se "Diagnostiske lys" på side 129 for at se, om det specifikke problem er identificeret.
Massivt grønt lys og ingen bip-kode, men computeren låser under POST	Der kan være fejl på en integreret systemkortenhed.	Se "Diagnostiske lys" på side 129 for at se, om det specifikke problem er identificeret. Hvis problemet ikke er identificeret, kontakt da Dell for teknisk assistance. Der henvises til <i>User's Guide</i> (Brugerhåndbog) online for information om hvordan du kontakter Dell.

## Diagnostiske lys

 **ADVARSEL:** Før udførelse af nogle af procedurerne i dette afsnit, skal sikkerhedsinstruktionerne i *Produktinformationsguiden* følges.

For at hjælpe dig med at fejlfinde et problem har computeren fire lys, som er markeret "1", "2", "3", og "4" på frontpanelet. Lysene kan være slukkede eller grønne. Når computeren starter normalt, vil mønstre og koder på lyset skifte, efterhånden som startprocessen udføres. Hvis POST-delen af systemstart fuldføres uden fejl, vil alle fire lys lyse massivt grønt. Hvis computeren ikke kører korrekt under POST-processen, vil mønstret, der vises på LED-lysene, måske hjælpe til identifikation af, hvor i processen der var problemer med computeren



**OBS!** Retningen på diagnoselysene kan variere afhængigt af systemtypen. Diagnoselysene kan fremstå enten lodret eller vandret.

Lysmønster	Problembeskrivelse	Foreslået løsning
①②③④	Computeren er i normal <i>sluk</i> - indstilling, eller også er en mulig før-BIOS-fejl opstået. De diagnostiske lys lyser ikke, efter computeren starter op til operativsystemet.	Sæt computeren i et fungerende elektrisk vægudtag og tryk på strømtilførselsknappen.

Lysmønster	Problembeskrivelse	Foreslået løsning
① ② ③ ④	Der er opstået en mulig BIOS-fejl, og computeren kører i fejlsikret tilstand.	Kør BIOS Recovery utility (BIOS-reparationsværktøj), afvent færdiggørelse af reparation, og genstart derefter computeren.
① ② ③ ④	Der er opstået en mulig processor-fejl.	Geninstaller processoren, og genstart computeren.
① ② ③ ④	Der er genkendt hukommelsesmoduler, men der er opstået en hukommelsesfejl.	<ul style="list-style-type: none"> <li>• Hvis du har et hukommelsesmodul installeret, geninstalleres det, og computeren genstartes (se User's Guide (Brugerhåndbog) online for nærmere instruktioner om hvordan du fjerner og installerer hukommelsesmoduler).</li> <li>• Hvis du har to hukommelsesmoduler installeret, fjernes modulerne, og geninstallér det ene modul, og genstart derefter computeren. Hvis computeren starter normalt, kan det andet modul geninstalleres. Fortsæt, indtil du har identificeret det fejlbehæftede modul, eller geninstalleret alle moduler uden fejl.</li> <li>• Hvis det er muligt, så installer korrekt fungerende hukommelsesmoduler af samme type i computeren.</li> <li>• Hvis problemet fortsætter, kontakt da Dell.</li> </ul>

Lysmønster	Problembeskrivelse	Foreslået løsning
① ② ③ ④	Der er opstået en mulig fejl på grafikkortet.	<ul style="list-style-type: none"> <li>• Hvis computeren har et grafikkort fjernes grafikkortet, og derefter geninstalleres det, og til sidst genstartes computeren.</li> <li>• Hvis problemet stadig findes, installeres et grafikkort, som du ved fungerer, og genstart derefter computeren.</li> <li>• Hvis problemet fortsætter, eller hvis computeren har integrerede grafikker, kontaktes Dell for teknisk assistance. Der henvises til <i>User's Guide</i> (Brugerhåndbog) online for information om hvordan du kontakter Dell.</li> </ul>
① ② ③ ④	Der er opstået en mulig fejl på diskettedrevet eller harddisken.	Geninstallér alle strøm- og datakabler, og genstart derefter computeren.
① ② ③ ④	Der er opstået en mulig USB-fejl.	Geninstaller alle USB-enheder, kontrollér kabelstik, og genstart derefter computeren.

Lysmønster	Problembeskrivelse	Foreslået løsning
	<p>Der er ikke fundet nogen hukommelsesmoduler.</p>	<ul style="list-style-type: none"> <li>• Hvis du har et hukommelsesmodul installeret, geninstalleres det, og computeren genstartes (se <i>User's Guide</i> (Brugerhåndbog) online for nærmere instruktioner om hvordan du fjerner og installerer hukommelsesmoduler).</li> <li>• Hvis du har to hukommelsesmoduler installeret, fjernes moduleerne, og geninstallér det ene modul, og genstart derefter computeren. Hvis computeren starter normalt, kan det andet modul geninstalleres. Fortsæt, indtil du har identificeret det fejlbehæftede modul, eller geninstalleret alle moduler uden fejl.</li> <li>• Hvis det er muligt, så installer korrekt fungerende hukommelsesmoduler af samme type i computeren.</li> <li>• Hvis problemet fortsætter, kontaktes Dell for teknisk assistance. Der henvises til <i>User's Guide</i> (Brugerhåndbog) online for information om hvordan du kontakter Dell.</li> </ul>

Lysmønster	Problembeskrivelse	Foreslået løsning
① ② ③ ④	Der er fundet hukommelsesmoduler, men der er opstået en hukommelseskonfigurations- eller kompatibilitetsfejl.	<ul style="list-style-type: none"> <li>• Sørg for, at ingen specielle placeringskrav for hukommelsesmodul/hukommelsesstik er tilstede.</li> <li>• Kontroller, at det hukommelsesmodul, som du installerer på din computer, er kompatibelt med din computer.&gt;</li> <li>• Hvis problemet fortsætter, kontaktes Dell for teknisk assistance. Der henvises til <i>User's Guide</i> (Brugerhåndbog) online for information om hvordan du kontakter Dell.</li> </ul>
① ② ③ ④	Der opstod en fejl. Dette mønster vises også, når du åbnet programmet the systeminstallation og indikerer muligvis ikke et problem (se "System Setup Program" programmet Systeminstallation i computerens online <i>User's Guide</i> (Brugerhåndbog)).	<ul style="list-style-type: none"> <li>• Kontroller, at kablerne er korrekt tilsluttet til systemkortet fra harddisken og det optiske drev.</li> <li>• Kontroller computermeddelelsen, der kommer frem på din skærm.</li> <li>• Hvis problemet fortsætter, kontaktes Dell for teknisk assistance. Der henvises til <i>User's Guide</i> (Brugerhåndbog) online for information om hvordan du kontakter Dell.</li> </ul>
① ② ③ ④	Når POST er færdig, bliver alle fire diagnostiske lys grønne i et kort øjeblik, før de går ud for at indikere normal driftstilstand.	Ingen.

## Bipkoder

Computeren kan sende en serie af bip under opstart, hvis skærmen ikke kan vise fejl eller problemer. Disse serier af bip, kaldet bip-koder, identificerer et problem.

Hvis computeren bipper under opstart:

- 1 Så skriv bip-koden ned.
- 2 Se "Dell Diagnostics (Dell diagnosticering)" på side 124 for at identificere et en mere alvorlig årsag.
- 3 Kontakt Dell for teknisk assistance. Der henvises til *User's Guide* (Brugerhåndbog) online for information om, hvordan du kontakter Dell.

Kode:	Årsag
2 kort, 1 lang	BIOS-kontrolsum-fejl
1 lang, 2 kort	Hukommelsestestfejl (dårlig hukommelse under hukommelsesdimensionering)
1 lang, 3 kort, 2 kort	Ingen hukommelse
1 kort	<F12> tasten trykket

## Løsning af software- og hardwareinkompabiliteter

Hvis en enhed enten ikke findes under opsætning af operativsystemet eller findes, men er forkert konfigureret, kan du bruge Fejlfinding af hardware til at løse inkompatibiliteten.

### Windows Vista

- 1 Klik på **Start**  og klik på **Hjælp og support**.
- 2 Indtast fejlfinding af hardware i søgefeltet og tryk på <Enter> for at starte søgningen.

Fra søgningsresultaterne vælges den option, som bedst beskriver problemet, og de resterende fejlfindingstrin følges.

## Windows XP

- 1 Klik på **Start** → **Hjælp**.
- 2 Skriv **Hardwarefejlfinding** i søgefeltet, og tryk på <Enter> for at starte søgningen.
- 3 I afsnittet **Løs et problem** klikkes på **Hardwarefejlfinding**.
- 4 I listen **Hardwarefejlfinding** vælges den option, som bedst beskriver problemet, og der klikkes på **Næste** for at følge de resterende fejlfindingstrin.

## Gendannelse af operativsystemet



Microsoft Windows-operativsystem giver via Systemgendannelse mulighed for at få computeren tilbage til en tidligere operativ indstilling (uden påvirkning af datafilerne), hvis der foretages ændringer på hardware, software eller andre systemindstillinger, der har efterladt computeren i en uønsket operativ indstilling. Se Windows Hjælp for information om brug af Systemgendannelse.



**VARSEL:** Foretag regelmæssig back-up af dine datafiler. Systemgendannelse viser ikke dine datafiler eller reparerer dem.

## Windows Vista

### *Start af Systemgendannelse*

- 1 Klik på **Start** .
- 2 I boksen **Start søgning** indtastes **Systemgendannelse** og der trykkes på <Enter>.  
 **OBS!** Vinduet **Brugerkontroll** bliver måske vist. Hvis du er administrator på computere skal du klikke på **Fortsæt**; ellers skal du kontakte din administrator for at fortsætte den ønskede handling.
- 3 Klik på **Næste** og følg de resterende meddelelser på skærmen.

Hvis Systemgendannelse ikke løste problemet, kan du fortryde den sidste systemgendannelse.

### ***Fortryd den sidste foretagne systemgendannelse***

**➡ VARSEL:** Før du fortryder den sidste foretagne systemgendannelse, gemmes og lukkes alle åbne filer, og alle åbne programmer forlades. Ændr, åbn eller slet ikke nogen filer eller programmer, førend systemgendannelsen er fuldført.

- 1 Klik på **Start** .
- 2 I boksen **Start søgning** indtastes **Systemgendannelse** og der trykkes på <Enter>.
- 3 Klik på **Undo my last restoration** (Fortryd min seneste gendannelse) og klik på **Next** (Næste).

### **Windows XP**

#### ***Dannelse af Gendannelsessted***

- 1 Klik på knappen **Start**, og klik på **Hjælp og support**.
- 2 Klik på **System Restore** (Systemgendannelse).
- 3 Følg vejledningen på skærmen.

#### ***Gendannelse af computeren til en tidligere operativ indstilling***

**➡ VARSEL:** Før du gendanner computeren til en tidligere operativ indstilling, skal du gemme og lukke alle åbne filer og forlade alle åbne programmer. Ændr, åbn eller slet ikke nogen filer eller programmer, førend systemgendannelsen er fuldført.

- 1 Klik på **Start** -knappen, peg på **All Programs** (Alle programmer) → **Accessories** (Tilbehør) → **System Tools** (Systemværktøjer), og klik derefter på **System Restore** (Systemgendannelse).
- 2 Kontrollér, at **Gendan min computer til et tidligere tidspunkt** er valgt, og klik på **Næste**.
- 3 Klik på den kalenderdag, du ønsker at gendanne din computer fra.  
For at vælge **Vælg et gendannelsessted** viser skærmen en kalender, der sætter dig i stand til at se og vælge gendannelsessteder. Alle kalenderdage med tilgængelige gendannelsessteder kommer frem med fede typer.
- 4 Vælg et gendannelsessted, og klik på **Næste**.  
Hvis en kalenderdag kun har et gendannelsessted, vil gendannelsesstedet automatisk blive valgt. Hvis to eller flere steder er tilgængelige klikkes på det gendannelsessted, du ønsker.



- 5 Klik på **Næste**.

**Gendannelse fuldført**-skærmen kommer frem efter Systemgendannelse er færdig med at indsamle data, og derefter genstarter computeren.

- 6 Efter genstart af computeren klikkes på **OK**.

For at ændre gendannelsessted, kan du gentage enten trinnene ved at vælge et andet gendannelsessted, eller du kan vælge **Fortryd** gendannelsen.

### ***Fortryd den sidste foretagne systemgendannelse***



**VARSEL:** Før du fortryder den sidste foretagne systemgendannelse, gemmes og lukkes alle åbne filer, og alle åbne programmer forlades. Ændr, åbn eller slet ikke nogen filer eller programmer, før end systemgendannelsen er fuldført.

- 1 Klik på **Start**-knappen, peg på **All Programs** (Alle programmer) → **Accessories** (Tilbehør) → **System Tools** (Systemværktøjer), og klik derefter på **System Restore** (Systemgendannelse).
- 2 Klik på **Undo my last restoration** (Fortryd min seneste gendannelse) og klik på **Next** (Næste).
- 3 Klik på **Næste**.  
Systemgendannelse-skærmen kommer frem, og computeren genstarter.
- 4 Efter genstart af computeren klikkes på **OK**.

### ***Aktivering af Systemgendannelse***

Hvis du geninstallerer Windows XP med mindre end 200 MB tilgængelig fri harddiskplads, vil Systemgendannelse automatisk blive deaktiveret. For at se, om Systemgendannelse er aktiveret:

- 1 Klik på **Start**-tasten og klik på **Kontrol -panel**.
- 2 Klik på **Ydelse og vedligeholdelse**.
- 3 Klik på **System**.
- 4 Klik på **Systemgendannelse**-fanen.
- 5 Kontrollér, at **Annullér gendannelse** ikke er afkrydset.

## Geninstallation af operativsystemet Microsoft Windows

For at geninstallere operativsystemet, skal du se instruktionerne i det følgende afsnit, som svarer til det operativsystem, som din computer bruger.

### Windows Vista

Geninstallationsprocessen kan tage 1 til 2 timer at gennemføre. Når du har geninstalleret operativsystemet, skal du også geninstallere enhedsdrivere, virusbeskyttelsesprogrammer og andet software.

- 1 Gem og luk alle åbne filer, og afslut alle åbne programmer.
- 2 Indsæt mediet *Operating System* (Operativsystem).
- 3 Klik på **Exit** (Afslut), hvis meddelelsen **Install Windows** (Installér Windows) vises.
- 4 Genstart computeren.

Når DELL-logoet vises, skal du trykke på <F12> med det samme.



**OBS!** Hvis du venter for længe, og operativsystemets logo kommer frem, skal du fortsætte med at vente, til du ser Microsoft® Windows®-skrivebordet og derefter lukke computeren ned og forsøge igen.



**OBS!** De næste trin ændrer kun startsekvensen denne ene gang. Ved den næste opstart starter computeren op i overensstemmelse med enhederne, der er angivet i programmet Systeminstallation.

- 5 Når listen med startenheder vises fremhæves **cd/dvd/cd-rw-drev**, og tryk på <Enter>.
- 6 Tryk på en vilkårlig tast for at **starte fra cd-rom**.
- 7 Følg instruktionerne på skærmen for at gøre installationen færdig.

## Windows XP

- ➔ **VARSEL:** Du skal bruge Windows XP Service Pack 1 eller nyere, når du geninstallerer dit operativsystem.

### *Før du starter*

Hvis du overvejer at geninstallere Microsoft Windows operativsystemet for at korrigere et problem med en nylig installeret driver, kan du først forsøge dig med Gendannelse af enhedsdriver (se "Brug af Windows Tilbageførsel af Enhedsdriver" på side 143 for mere information). Hvis Gendannelse af enhedsdriver ikke løser problemet, så skal du bruge Systemgendannelse (se "Gendannelse af operativsystemet" på side 135 for mere information) for at få styresystemet tilbage til den operative indstilling, det var i, før du installerede den nye enhedsdriver.

- ➔ **VARSEL:** Før udførelse af installation, så foretag back-up af alle datafiler på dit primære harddrev. Ved konventionelle harddiskkonfigurationer er den primære harddisk det første drev, der genkendes af computeren.

For at geninstallere Windows XP, har du brug for følgende enheder:

- Mediet Dell™ *Operating System* (Operativsystem)
- Mediet Dell *Drivers and Utilities* (Drivere og hjælpeværktøjer)

- 📎 **OBS!** Mediet *Drivers and Utilities* (Drivere og hjælpeværktøjer) indeholder de drivere, der blev installeret under samlingen af computeren. Brug mediet *Drivers and Utilities* (Drivere og hjælpeværktøjer) til at indlæse de nødvendige drivere.

For at geninstallere Windows XP, skal trinene i det efterfølgende afsnit gennemføres i den rækkefølge, de er angivet.

Geninstallationsprocessen kan tage 1 til 2 timer at gennemføre. Når du har geninstalleret operativsystemet, skal du også geninstallere enhedsdrivere, virusbeskyttelsesprogrammer og andet software.

- ➔ **VARSEL:** Mediet *Operating System* (Operativsystem) giver forskellige muligheder for geninstallation af Windows XP. Valgmulighederne kan overskrive filerne og muligvis påvirke de programmer, der er installeret på din harddisk. Derfor skal du ikke geninstallere Windows XP, medmindre en Dell-tekniker har givet dig besked om at gøre det.
- ➔ **VARSEL:** For at forhindre konflikter med Windows XP, skal du deaktivere virusbeskyttelsessoftware, der er installeret på din computer, før du geninstallerer Windows XP. Se den dokumentation, der fulgte med softwaren for instruktioner.

### ***Sådan startes fra mediet Operating System (Operativsystem)***

- 1 Gem og luk alle åbne filer, og afslut alle åbne programmer.
- 2 Indfør mediet *Operating System* (Operativsystem). Klik på **Exit** (Afslut), hvis **Install Windows XP** (Installer Windows XP)-meddelelsen vises.
- 3 Genstart computeren.
- 4 Tryk <F12> med det samme, når **DELL™**-logoet vises.  
Hvis operativsystemets logo vises, skal du vente, indtil du ser Microsoft-skrivebordet og derefter lukke for computeren og forsøge igen.
- 5 Tryk på piletasterne for at vælge **cd-rom**, og tryk på <Enter>.
- 6 Når **Press any key to boot from CD** (Tryk på en tilfældig tast for at starte fra cd'en) -meddelelsen vises, trykkes på en hvilken som helst tast.

### ***Windows XP Setup (Windows XP-opsætning)***

- 1 Når **Windows XP Setup** (Opsætning af Windows XP)-skærmen vises, trykkes <Enter> på **"To set up Windows"** (Opsætning af Windows) nu.
- 2 Læs information om **Microsoft Windows Licensing Agreement** (Microsoft Windows Licens-aftale) -skærmen og tryk på <F8> for at acceptere licensaftalen.
- 3 Hvis din computer allerede har Windows XP installeret, og du ønsker at reparere dit aktuelle Windows XP-data, så skriv **r** for at vælge reparation og fjern cd'en.
- 4 Hvis du ønsker at installere en ny kopi af Windows XP, trykkes <Esc> for at vælge den mulighed.
- 5 Tryk <Enter> for at vælge den fremhævede partition (anbefales), og følg instruktionerne på skærmen.

**Windows XP Setup** (Opsætning af Windows XP)-skærmen kommer frem, og operativsystemet begynder at kopiere filer og installere enhederne. Computeren genstarter automatisk adskillige gange.



**VARSEL:** Tryk ikke på nogen tast, når følgende meddelelse vises: Tryk på en hvilken som helst tast for at starte fra cd'en.



**OBS!** Den tid, der kræves for at fuldføre opsætning, afhænger af størrelsen af harddisken og hastigheden på din computer.

- 6 Når skærmen **Regional and Language Options** (Muligheder for regionale- og sprogindstillinger) vises, vælges indstillinger for din placering, og klik på **Next** (Næste).
  - 7 Angiv dit navn og organisation (valgfri) på **Personalize Your Software** (Personaliser din computer)-skærmen, og klik på **Next** (Næste).
  - 8 I vinduet **Computer Name and Administrator Password** (Computernavn og administratoradgangskode) indtastes et navn for computeren (eller godkend det foreslåede) og en adgangskode, og klik på **Next** (Næste).
  - 9 Hvis **Modem Dialing Information** (Modem-dialoginformation)-skærmen vises, angives den ønskede information og der klikkes på **Next** (Næste).
  - 10 Angiv dato, tid og tidszone i **Date and Time Settings** (Dato- og tidsindstillinger)-vinduet, og klik på **Next** (Næste).
  - 11 Hvis **Networking Settings** (Netværksindstillinger)-skærmen vises, klikkes på **Typical** (Typisk) og derefter klikkes på **Next** (Næste).
  - 12 Hvis du geninstallerer Windows XP Professional og du anmodes om at give mere information vedrørende din netværkskonfiguration, angives dine valg. Hvis du er usikker på dine indstillinger, så accepter standardindstillingerne.  
Windows XP installerer operativsystemkomponenter og konfigurerer computeren. Computeren genstarter automatisk.
-  **VARSEL:** Tryk ikke på nogen tast, når følgende meddelelse vises: Tryk på en hvilken som helst tast for at starte fra cd'en.
- 13 Når **Welcome to Microsoft** (Velkommen til Microsoft)-skærmen vises, klikkes på **Next** (Næste).
  - 14 Når **How will this computer connect to the Internet?** (Hvordan vil denne computer tilslutte til internettet?) -meddelelsen vises, klikkes på **Skip** (Forlad).
  - 15 Når **Ready to register with Microsoft?** (Klar til at registrere hos Microsoft?) -skærmen vises, vælges **No, not at this time** (Nej, ikke denne gang), og klik på **Next** (Næste).
  - 16 Når **Who will use this computer?** (Hvem skal bruge denne computer?) -skærmen vises, kan du angive op til fem brugere.
  - 17 Klik på **Næste**.
  - 18 Klik på **Finish** (Afslut) for at færdiggøre opsætning, og fjern mediet.

19 Geninstaller de tilhørende drivere med mediet *Drivers and Utilities* (Drivere og hjælpeværktøjer).

20 Geninstallér software til virusbeskyttelse.

21 Geninstallér dine programmer.



**OBS!** For at geninstallere og aktivere dine Microsoft Office eller Microsoft Works Suite-programmer, skal du bruge produkt nøgletallet, der er placeret på bagsiden af omslaget på mediet til Microsoft Office eller Microsoft Works Suite.

## Brug af mediet *Drivers and Utilities* (Drivere og hjælpeværktøjer)



**VARSEL:** Mediet *Drivers and Utilities* (Drivere og hjælpeværktøjer) indeholder måske drivere til operativsystemet, der ikke er på computeren. Kontroller, at du har den software, der hører til operativsystemet.

Mange drivere, såsom tastaturdriveren, følger med Microsoft Windows operativsystemet. Du for brug for at installere driverne, hvis du:

- Opgraderer operativsystemet.
- Geninstallerer operativsystemet.
- Tilslutter eller installerer en ny enhed.

### Identificering af drivere

Hvis du kommer ud for et problem med nogen enhed, skal du finde ud af, om driveren er problemets kilde, og om nødvendigt, opdatere driveren.

#### *Windows Vista*<sup>®</sup>

- 1 Klik på **Start**  og højreklik på **Denne computer**.
- 2 Klik på **Egenskaber** → **Enhedshåndtering**.



**OBS!** Vinduet **Brugerkontroll** bliver måske vist. Hvis du er administrator på computeren skal du klikke på **Fortsæt**; ellers skal du kontakte din administrator for at fortsætte.

Rull ned ad listen for at se, om der er nogen enheder med et udråbstegn (en gul cirkel med et [!]) på enhedens ikon.

Hvis der er et udråbstegn ved siden af enhedens navn, skal du muligvis geninstallere driveren eller en ny driver (se "Geninstallation af drivere og hjælpeværktøjer" på side 143).

## **Windows® XP**

- 1 Klik på **Start** → **Kontrolpanel**.
- 2 Under **Vælg en kategori** skal du klikke på **Ydeevne og vedligeholdelse**, og klik på **System**.
- 3 I vinduet **Systemegenskaber** skal du klikke på fanebladet **Hardware**, og klikke på **Enhedsadministration**.

### **Geninstallation af drivere og hjælpeværktøjer**



-  **VARSEL:** Dells support-websted på [support.dell.com](http://support.dell.com) og mediet *Drivers and Utilities* (Drivere og hjælpeværktøjer) har de godkendte drivere til Dell™-computere. Hvis du installerer drivere fra andre kilder, er det ikke sikkert, at computeren fungerer korrekt.

### **Brug af Windows Tilbageførsel af Enhedsdriver**

Hvis der opstår et problem med computeren, efter du installerer eller opdaterer en driver, kan du bruge Gendannelse af enhedsdriver til at erstatte driveren med den tidligere installerede version.

Hvis Gendannelse af driver ikke løser problemet, så brug Systemgendannelse (se "Gendannelse af operativsystemet" på side 135) for at føre computeren tilbage til den operativindstilling, som den var i, før du installerede den nye driver.

*Windows Vista:*

- 1 Klik på **Start**  og højreklik på **Denne computer**.
- 2 Klik på **Egenskaber** → **Enhedshåndtering**.  
 **OBS!** Vinduet **Brugerkontroll** bliver måske vist. Hvis du er administrator på computeren, skal du klikke på **Fortsæt**; ellers skal du kontakte din administrator for at gå ind i **Enhedshåndtering**.
- 3 Højreklik på enheden, for hvilken den nye driver blev installeret, og klik på **Egenskaber**.
- 4 Klik på fanebladet **Drivere** → **Tilbageførsel af driver**.



*Windows XP:*

- 1 Klik på **Start** → **Denne computer** → **Egenskaber** → **Hardware** → **Enhedshåndtering**.
- 2 Højreklik på enheden, for hvilken den nye driver blev installeret og klik på **Properties** (Egenskaber).
- 3 Klik på fanebladet **Drivere** → **Gendannelse af driver**.

## **Manuel geninstallation af drivere**

Efter udtrækning af driverfilerne til din harddisk som beskrevet i det foregående afsnit:

*Windows Vista:*

- 1 Klik på **Start**  og højreklik på **Denne computer**.
- 2 Klik på **Egenskaber** → **Enhedshåndtering**.  
 **OBS!** Vinduet **Brugerkontroll** bliver måske vist. Hvis du er administrator på computeren, skal du klikke på **Fortsæt**; ellers skal du kontakte din administrator for at gå ind i **Enhedshåndtering**.
- 3 Dobbeltklik på den enhedstype, som du skal installere driver til (f.eks. **Lyd** eller **Video**).
- 4 Dobbeltklik på navnet på den enhed, du skal installere driver til.
- 5 Klik på fanebladet **Driver** → **Opdater driver** → **Gennemse computeren for driversoftware**.
- 6 Klik på **Gennemse** og gå til det sted, hvor du tidligere kopierede driverfilerne.
- 7 Når navnet på den behørig driver bliver vist, skal du klikke på driverens navn → **OK** → **Next**.
- 8 Klik på **Afslut**, og genstart computeren.

*Windows XP:*

- 1 Klik på **Start** → **Denne computer** → **Egenskaber** → **Hardware** → **Enhedshåndtering**.
- 2 Dobbeltklik på enhedstypen, for hvilken du installerer driveren (f.eks. **Lyd** eller **Video**).
- 3 Dobbeltklik på enhedsnavnet, for hvilket du installerer driveren.
- 4 Klik på fanebladet **Driver** → **Opdater driver**.
- 5 Klik på **Installer fra en liste eller en bestemt placering (avanceret)** → **Næste**.
- 6 Klik på **Gennemse** og gå til den placering, hvor du tidligere kopierede driverfilerne til.
- 7 Når navnet på den behørig driver bliver vist, klikker du på **Næste**.
- 8 Klik på **Afslut** og genstart computeren.



# Indeks

## B

bipkoder, 134  
Brugerhåndbog, 80

## C

Cd'en Drivers and Utilities  
(Drivere og  
hjælpeværktøjer), 79  
Cd'erne  
operating system  
(operativsystem), 82  
computer  
gendan til tidligere stadie, 135

## D

dæksel  
åbning, 112  
fjernelse, 106  
Dell Diagnostics (Dell  
diagnosticering), 124  
Dell-supportside, 83  
diagnosticering  
bipkoder, 134  
Dell Diagnostics (Dell  
diagnosticering), 124

dokumentation  
Brugerhåndbog, 80  
ergonomi, 80  
garanti, 80  
Licensaftale for slutbrugere, 80  
online, 83  
Produktinformationsvejledning,  
80  
regulerende, 80  
sikkerhed, 80  
drivere  
geninstallation, 143  
identificering, 142

## E

ergonomi-information, 80

## F

fejlfinding  
bipkoder, 134  
Dell Diagnostics (Dell  
diagnosticering), 124  
gendan til tidligere stadie, 135  
Hardware-fejlfinder, 134  
Hjælp og support, 84  
konflikter, 134  
systemlys, 128

fejlmeddelelser  
bipkoder, 134  
systemlys, 128

## G

garantiinformation, 80  
geninstallation  
Windows Vista, 138  
Windows XP, 139

## H

hardware  
bipkoder, 134  
Dell Diagnostics (Dell  
diagnosticering), 124  
konflikter, 134  
Hardware-fejlfinder, 134  
Hjælp og support, 84  
hjælpefil  
Windows Hjælp og support, 84

## I

installation af dele  
før du starter, 106  
IRQ-konflikter, 134

## K

konflikter  
software- og  
hardwareinkompatibiliteter,  
134

## L

Licensaftale for slutbrugere, 80  
lys  
strøm, 96, 102  
system, 128

## M

mærker  
Microsoft Windows, 81  
Servicemærke, 81  
motherboard. *Se systemkort*

## O

Operating System  
(Operativsystem)  
geninstallation, 82

## P

problemer  
gendan til tidligere stadie, 135  
problemer. *Se fejlfinding*

Produktinformationsvejledning,  
80

## **R**

regulerende information, 80

## **S**

Servicemærke, 81

sikkerhedsinstrukser, 80

software

konflikter, 134

strøm

lys, 96, 102

strømlys

diagnosticering af problemer  
med, 128

support-website, 83

Systemgendannelse, 135

systemkort, 115, 119, 122

## **W**

Windows Vista

geninstallation, 138

Hardwarefejlfinding, 134

Hjælp og support, 84

Systemgendannelse, 135

Windows XP

Gendannelse af enhedsdriver, 143

geninstallation, 82, 139

Hardware Troubleshooter

(Hardware-fejlfinder), 134

Hardware-fejlfinder, 134

Hjælp og support, 84

Systemgendannelse, 135

Tilbageførsel af Enhedsdriver, 143



# Dell™ OptiPlex™ 740

## Pikaopas

**Malit DCSM, DCNE, DCCY**

# Huomautukset, varoitukset ja vaara



**HUOMAUTUS:** HUOMAUTUKSET ovat tärkeitä tietoja, joiden avulla voit käyttää tietokonetta entistä paremmin.



**VAROITUS :** VAROITUKSET ovat varoituksia tilanteista, joissa laitteisto voi vahingoittua tai joissa tietoja voidaan menettää. Niissä kerrotaan myös, miten nämä tilanteet voidaan välttää.



**VAARA: VAARAT kertovat tilanteista, joihin saattaa liittyä omaisuusvahinkojen, loukkaantumisen tai kuoleman vaara.**

Jos ostit Dellin™ n-sarjan tietokoneen, mitkään tässä asiakirjassa esitettävät viittaukset Microsoft® Windows® -käyttöjärjestelmiin eivät koske sinua.

---

**Tämän asiakirjan tiedot voivat muuttua ilman erillistä ilmoitusta.**

© 2008 Dell Inc. Kaikki oikeudet pidätetään.

Tämän tekstin kaikenlainen kopioiminen ilman Dell Inc:n kirjallista lupaa on jyrkästi kielletty.

Tekstissä käytetyt tavaramerkit: *Dell*, *OptiPlex* ja *DELL*-logo ovat Dell Inc:n tavaramerkkejä; *Microsoft*, *Windows*, *Windows Vista* ja *Windows Vista Käynnistä* -painike ovat Microsoft Corporationin rekisteröityjä tavaramerkkejä.

Muut tekstissä mahdollisesti käytetyt tavaramerkit ja tuotenimet viittaavat joko merkkien ja nimien haltijoihin tai näiden tuotteisiin. Dell Inc. kiistää omistusoikeuden muihin kuin omiin tavaramerkkeihinsä ja tuotenimiinsä.

Mallit DCSM, DCNE, DCCY

Tammikuu 2008 P/N NX486 Rev. A01

# Sisällys

<b>Tietojen etsiminen . . . . .</b>	<b>153</b>
<b>Tietokoneen käyttöönotto . . . . .</b>	<b>158</b>
<b>Järjestelmänäkymät . . . . .</b>	<b>162</b>
minitornitietokone — Näkymä edestä . . . . .	162
Minitornitietokone — Näkymä takaa . . . . .	165
Minitornitietokone — Takapaneelin liittimet . . . . .	167
Pöytätietokone — Näkymä edestä . . . . .	169
Pöytätietokone — Näkymä takaa . . . . .	171
Pöytätietokone — Takapaneelin liittimet . . . . .	172
Pienikoteloisen tietokone — Näkymä edestä . . . . .	175
Pienikoteloisen tietokone — Näkymä takaa . . . . .	177
Pienikoteloisen tietokone — Takapaneelin liittimet . . . . .	178
<b>Tietokoneen kannen irrottaminen . . . . .</b>	<b>180</b>
Ennen aloittamista . . . . .	180
Minitornitietokone . . . . .	182
Pöytätietokone . . . . .	184
Pienikoteloisen tietokone . . . . .	186
<b>Tietokoneen sisäosat . . . . .</b>	<b>187</b>
Pieni minitornitietokone . . . . .	187
Pöytätietokone . . . . .	191
Pienikokoinen tietokone . . . . .	195
<b>Ongelmien ratkaiseminen . . . . .</b>	<b>198</b>
Dell-diagnostiikka . . . . .	199
Järjestelmän merkkivalot . . . . .	202

<b>Diagnostiikan merkkivalot . . . . .</b>	<b>204</b>
Äänimerkit. . . . .	208
Ohjelmisto- ja laitteistoyhteensopivuusongelmien ratkaiseminen. . . . .	209
Käyttöjärjestelmän palauttaminen . . . . .	210
Microsoft Windows -käyttöjärjestelmän uudelleenasetaminen . . . . .	212
Drivers and Utilities -levyn käyttäminen . . . . .	216
<b>Hakemisto . . . . .</b>	<b>221</b>



# Tietojen etsiminen

**HUOMAUTUS:** Jotkin ominaisuudet tai tietovälineet voivat olla valinnaisia, eikä niitä välttämättä toimiteta tietokoneen mukana. Jotkin ominaisuudet tai tietovälineet eivät välttämättä ole saatavana kaikissa maissa.

**HUOMAUTUS:** Tietokoneen mukana voidaan toimittaa lisätietoja.

---

## Mitä etsit?

- Tietokoneen diagnostiikkaohjelma
- Tietokoneen ohjaimet
- Tietokoneen ohjekirjat
- Laitteen ohjekirjat
- Desktop System Software (DSS) -ohjelmisto

## Tietolähde:

### Drivers and Utilities -levy

**HUOMAUTUS:** *Drivers and Utilities* -levy voi olla valinnainen, eikä sitä välttämättä toimiteta tietokoneen mukana.

Ohjeet ja ajurit on asennettu tietokoneeseen valmiiksi. *Drivers and Utilities* -levyn avulla voit asentaa ajurit uudelleen (katso kohtaa Drivers and Utilities -levyn käyttäminen sivulla 216), suorittaa Dell-diagnostiikkaohjelman (katso kohtaa Dell-diagnostiikka sivulla 199) tai katsoa ohjeita.



Levyllä (CD tai DVD) saattaa olla Lueminut-tiedostoja, joissa on viimeisimpiä päivityksiä tietokoneen teknisistä muutoksista tai teknisiä lisätietoja teknikoille tai kokeneille käyttäjille.

**HUOMAUTUS:** Uusimmat ajurit ja käyttöopaspäivitykset ovat osoitteessa [support.dell.com](http://support.dell.com).

---

**Mitä etsit?**

- Takuutiedot
- Ehdot (vain Yhdysvallat)
- Turvallisuusohjeet
- Viranomaissäädöksiä koskevat tiedot
- Ergonomiaa koskevat tiedot
- Loppukäyttäjän käyttöoikeussopimus

**Tietolähde:****Dellin™ Tuotetieto-opas**

- 
- Osien poistaminen ja vaihtaminen
  - Tekniset tiedot
  - Järjestelmäasetusten määrittäminen
  - Vianmääritys ja ongelmien ratkaiseminen

**Dell™ OptiPlex™ -käyttöopas**

*Microsoft Windowsin Ohje- ja tukikeskus*

**1** Valitse Käynnistä  → Ohje ja tuki → Dellin käyttö- ja järjestelmäoppaat → Järjestelmäoppaat.

**2** Valitse tietokoneellesi tarkoitettu käyttöopas.

*Käyttöopas on käytettävissä myös valinnaiselta Drivers and Utilities -levyltä.*

---

**Mitä etsit?**

- Huoltotunnus ja pikahuoltokoodi
- Microsoft Windowsin käyttöoikeustarra

**Tietolähde:****Huoltotunnus ja Microsoft® Windowsin® käyttöoikeus**

Tarrat ovat tietokoneessa.



- Huoltotunnuksen avulla voit yksilöidä tietokoneesi, kun käytät [support.dell.com](http://support.dell.com)-sivustoa tai otat yhteyden tukeen.



- Anna pikahuoltokoodi, joka ohjaa puheluasi ottaessasi yhteyden tukeen.

---

## Mitä etsit?

- Käyttöjärjestelmän uudelleenasetaminen

## Tietolähde:

### Käyttöjärjestelmä-levy

**HUOMAUTUS:** *Käyttöjärjestelmä*-levy voi olla valinnainen, eikä sitä välttämättä toimiteta tietokoneen mukana.

Käyttöjärjestelmä on jo asennettu tietokoneeseen. Jos haluat asentaa käyttöjärjestelmän uudelleen, käytä *Käyttöjärjestelmä*-levyä. Katso Microsoft Windows -käyttöjärjestelmän uudelleenasetaminen sivulla 212.



Kun olet asentanut käyttöjärjestelmän uudelleen, asenna uudelleen tietokoneen mukana toimitettujen laitteiden ajurit valinnaiselta *Drivers and Utilities* -levyltä.

Käyttöjärjestelmän tuoteavain on tietokoneessa.

**HUOMAUTUS:** Levyn väri vaihtelee tilaamasi käyttöjärjestelmän mukaan.

---

**Mitä etsit?**

- Solutions (ratkaisuja)  
— vianmääritysvihjeitä, teknisten asiantuntijoiden kirjoittamia artikkeleita, usein kysytyjä kysymyksiä ja online-kurseja
- Community (yhteisö) — online-keskustelua muiden Dellin asiakkaiden kanssa
- Upgrades (päivitykset)  
— komponenttien päivitysohjeita, esimerkiksi muistin, kiintolevyaseman ja käyttöjärjestelmän päivitysohjeet
- Customer Care (asiakaspalvelu)  
— yhteystiedot, palvelupyyntöjen ja tilausten tiedot sekä takuu- ja korjaustiedot
- Service and support (palvelut ja tuki) — palvelupuhelujen tila ja tukitapahtumat, palvelusopimukset, online-keskustelut teknisen tuen kanssa
- Reference (ohjeet) — tietokoneen ohjeet, laitekoonpanon tiedot, tuotetekniset tiedot ja white paper -raportit
- Downloads (ladattavat tiedostot)  
— sertifioidut ohjaimet, korjaustiedostot ja ohjelmapäivitykset
- Desktop System Software (DSS) -ohjelmisto — Jos asennat tietokoneen käyttöjärjestelmän uudelleen, sinun on asennettava uudelleen myös DSS-apuohjelma. DSS sisältää tärkeitä käyttöjärjestelmäpäivityksiä ja tukea Dellin™ 3,5 tuuman USB-levykeasemille, suorittimille, optisille asemille ja USB-laitteille. DSS on välttämätön, jotta Dell-tietokone toimii oikein. Ohjelma tunnistaa automaattisesti tietokoneen ja käyttöjärjestelmän ja asentaa niiden kokoonpanojen mukaiset päivitykset.

**Tietolähde:**

**Dell-tukisivusto — [support.dell.com](http://support.dell.com)**

**HUOMAUTUS:** Valitse alueesi tai yritysosiastosi, jolloin pääset oikeaan tukisivustoon.

Desktop System Software -ohjelmiston lataaminen:

- 1** Siirry osoitteeseen [support.dell.com](http://support.dell.com), valitse alueesi tai liiketoimintasegmenttisi ja anna huoltotunnuksesi.
- 2** Valitse **Ajurit ja ladattavat tiedostot** ja valitse sitten **Siirry**.
- 3** Valitse käyttöjärjestelmäsi ja etsi hakusanalla *Desktop System Software*.

**HUOMAUTUS:** [Support.dell.com](http://support.dell.com)-sivuston käyttöliittymä voi vaihdella valintojesi mukaan.

---

**Mitä etsit?**

- Windows Vistan® tai Windows® XP:n käyttö
- Ohjelmien ja tiedostojen käyttäminen
- Työpöydän mukauttaminen

**Tietolähde:****Windowsin Ohje- ja tukikeskus**

**1** Microsoft Windowsin Ohje- ja tukikeskuksen käyttäminen:

- *Windows Vistassa* valitse Käynnistä  → Ohje ja tuki.
- *Windows XP:ssä* valitse Käynnistä → Ohje ja tuki.

**2** Kirjoita ongelmaa kuvaava sana tai lause ja napsauta sitten nuolikuvaketta.

**3** Napsauta ohjeaihetta, joka kuvaa ongelmaa.

**4** Noudata näytön ohjeita.

---

## Tietokoneen käyttöönotto



**VAARA:** Ennen kuin suoritat mitään tässä osassa mainittuja toimintoja, noudata *Tuotetieto-oppaassa* olevia turvallisuusohjeita.



**VAROITUS:** Jos tietokoneessa on asennettuna laajennuskortti (esimerkiksi modeemikortti), kytke sopiva kaapeli korttiin, *älä* takapaneelin liitimeen.



**VAROITUS:** Helpota tietokoneen oikean käyttölämpötilan ylläpitämistä varmistamalla, että et sijoita tietokonetta liian lähelle seinää tai muuta paikkaa, joka voi estää ilmaa kiertämästä kotelon ympärillä.



**HUOMAUTUS:** Ennen kuin asennat laitteita tai ohjelmistoja, joita ei ole toimitettu tietokoneen mukana, tarkista ohjelmiston tai laitteen ohjekirjoista tai toimittajalta, onko ohjelmisto tai laite yhteensopiva tietokoneen ja käyttöjärjestelmän kanssa.

Asenna tietokone asianmukaisesti tekemällä kaikki vaiheet. Katso ohjeisiin liittyviä kuvia.

➔ **VAROITUS:** Älä yritä käyttää PS/2-hiirtä ja USB-hiirtä samanaikaisesti.

- 1 Liitä näppäimistö ja hiiri.

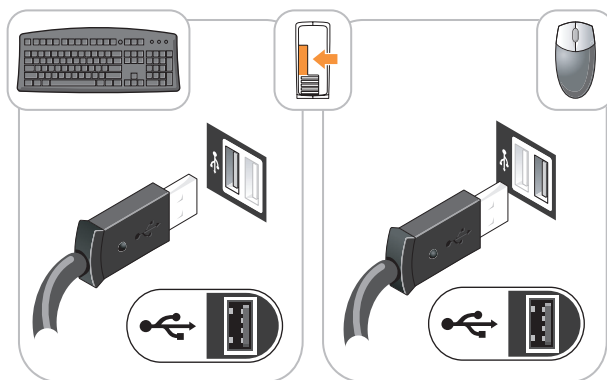

➔ **VAROITUS:** Älä liitä puhelinlinjaa verkkosovittimen liittimeen. Puhelinliikenteestä johtuva jännite voi vahingoittaa verkkosovittinta.

- 2 Kytke puhelinlinja tai verkkokaapeli.

Aseta verkkokaapeli (ei puhelinjohtoa) verkkoliittimeen. Jos sinulla on valinnainen modeemi, kytke puhelinjohto modeemiin.

- 3 Kytke näyttö käyttämällä VAIN YHTÄ seuraavista kaapeleista: valkoinen DVI-kaapeli tai sininen VGA-kaapeli (älä kytke molempia kaapeleita samaan tietokoneeseen).

Kohdista näyttökaapeli ja aseta se varovasti paikalleen, jotta liitinnastat eivät taittuisi. Kiristä kaapeliliitinten siipiruuvit.

 **HUOMAUTUS:** Joissakin näytöissä on videoliitin näytön takaosan alla. Katso liitinten paikat näytön mukana toimitetuista ohjeista.

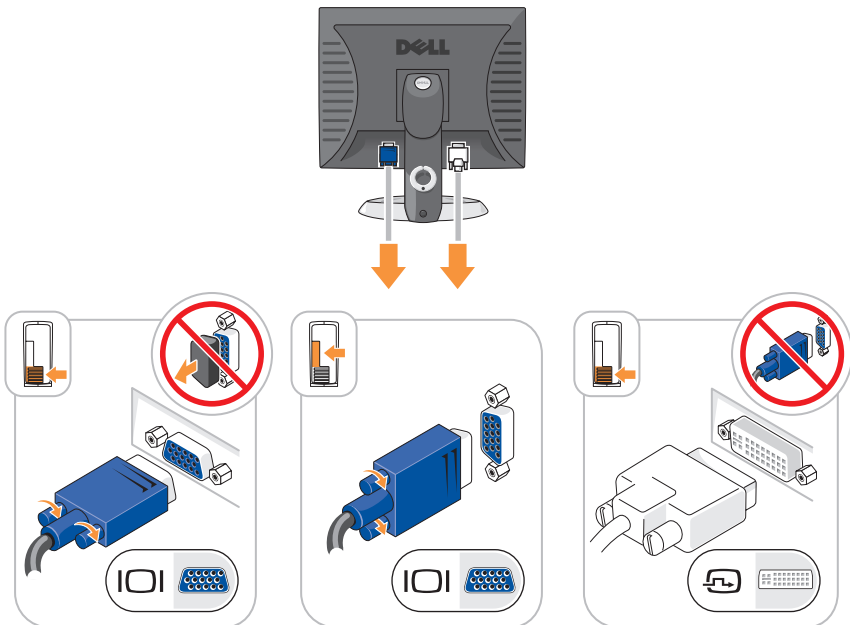

4 Kytke kaiuttimet.



**VAROITUS:** Vältä tietokoneen vahingoittuminen asettamalla manuaalinen jännitevalintakytkin (tietokoneen takana, jos tietokoneessa on jännitevalintakytkin) sille jännitteelle, joka parhaiten vastaa käyttöpaikan verkkovirtajännitettä.



**VAROITUS:** Japanissa jännitevalintakytkimen on oltava 115-V-asennossa, vaikka Japanissa käytettävän verkkovirran jännite on 100 V.



**HUOMAUTUS:** Tietokoneen virtalähteessä ei välttämättä ole jännitevalintakytkintä.

5 Varmista, että jännitevalintakytkin on asetettu maasi jännitteen mukaiseksi.

Tietokoneessa on manuaalinen jännitevalintakytkin. Oikea käyttöjännite täytyy asettaa käsin tietokoneissa, joissa on jännitevalintakytkin takapaneelissa.



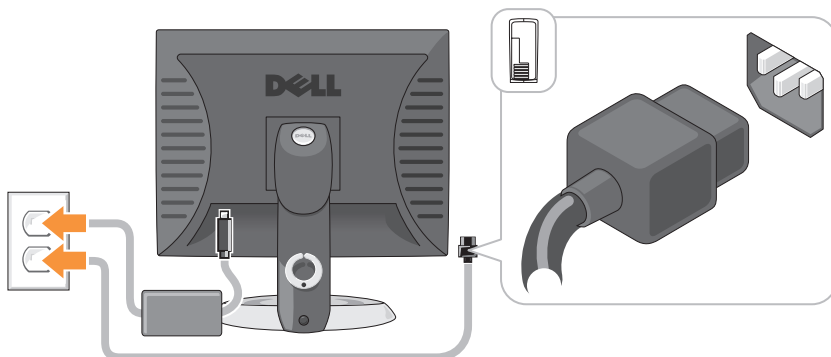

- 6 Kytke virtakaapelit tietokoneeseen, näyttöön ja muihin laitteisiin ja kytke virtakaapeleiden toiset päät sähköpistorasioihin.

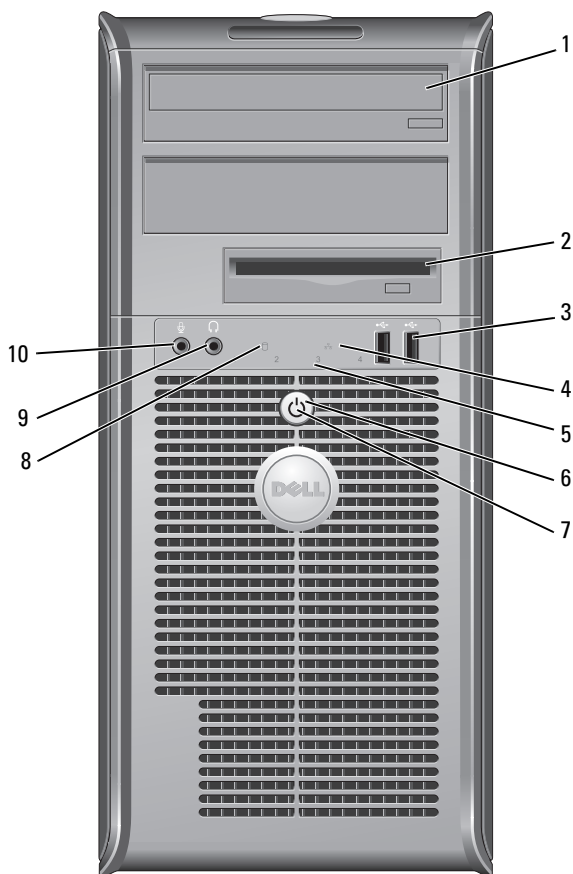

# Järjestelmänäkymät

## minitornitietokone — Näkymä edestä



- 1 optinen asema (valinnainen) Aseta optinen asema (jos sellaista tuetaan) tähän paikkaan.
- 2 levykeaseman paikka (valinnainen) Voi sisältää levykeaseman tai valinnaisen tietovälinekortinlukijan.
- 3 USB 2.0 -liittimet (2) Kytke tietokoneen etupaneelin USB-liittimiin silloin tällöin käytettävät laitteet, kuten peliohjaimet, kamerat tai USB-käynnistyslaitteet. (Katso lisätietoja USB-laitteen käynnistämisestä online-käyttöoppaan kohdasta Järjestelmän asennusohjelma). On suositeltavaa liittää takaosan USB-liittimiin laitteita, jotka yleensä ovat aina liitettynä, kuten tulostimet ja näppäimistöt.
- 4 LAN-merkkivalo Tämä valo osoittaa, että lähiverkkoyhteys (LAN) on muodostettu.
- 5 diagnostiikkavalot Käytä valoja apuna määrittäessäsi tietokoneen vikaa diagnostisen koodin perusteella. Katso lisätietoja kohdasta Diagnostiikan merkkivalot sivulla 204.
- 6 virtapainike Käynnistä tietokone painamalla tätä näppäintä.
  -  **VAROITUS:** Jos et halua menettää tietoja, älä sammuta tietokonetta painamalla virtapainiketta. Sulje sen sijaan tietokone käyttöjärjestelmän kautta. Lisätietoja on online-*käyttöoppaan* kohdassa Tietokoneen sammuttaminen.
  -  **VAROITUS:** Jos käyttöjärjestelmäsi on ACPI-yhteensopiva, tietokone sammuttaa käyttöjärjestelmän, kun painat virtapainiketta.

- 7 virtavallo Virran merkkivalo syttyy ja palaa vilkkuen tai tasaisesti ja osoittaa eri käyttötilat:
- Ei valoa — Tietokoneen virta on sammutettu.
  - Tasainen vihreä — Tietokone on normaalissa käyttötilassa.
  - Vilkkuva vihreä — Tietokone on virransäästötilassa.
  - Vilkkuva tai tasainen oranssi — Katso ohjeet online-*käyttöoppaan* kohdasta *Virtaongelmat*.
- Voit poistua virransäästötilasta painamalla virtapainiketta tai käyttämällä näppäimistöä tai hiirtä, jos ne on määritetty herätyslaitteiksi Windowsin Laitehallinnassa. Lisätietoja lepotiloista ja virransäästötilasta poistumisesta on online-*käyttöoppaan* kohdassa *Virranhallinta*.
- Kohdassa Järjestelmän merkkivalot sivulla 202 on kuvaus merkkivaloyhdistelmistä, joista voi olla apua tietokoneen vikojen määrittämisessä.
- 8 kiintolevyn toimintavallo Tämä valo vilkkuu, kun kiintolevy on käytössä.
- 9 paneelin kuulokeliitin Kuulokeliittimeen voit liittää kuulokkeita tai lähes kaiken tyyppisiä kaiuttimia.
- 10 mikrofoniliitin Mikrofoniliittimeen voit liittää mikrofonin.

## Minitornitietokone — Näkymä takaa

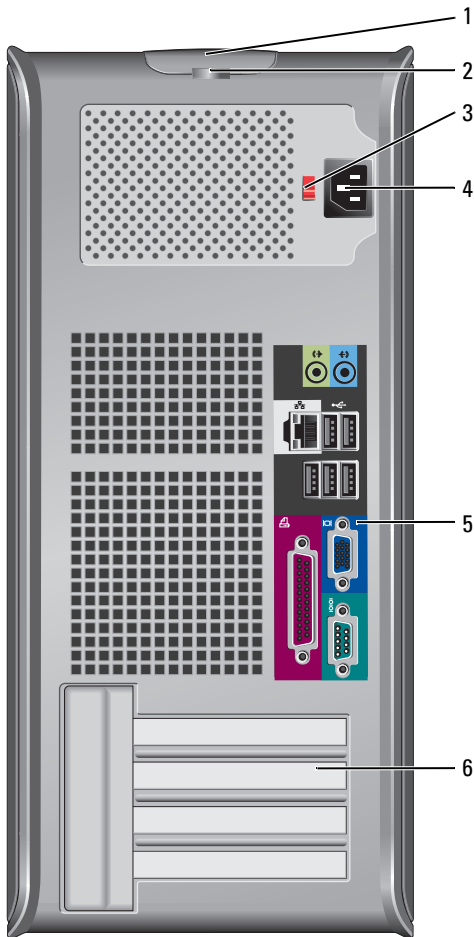

- |                          |   |
|--------------------------|---|
| 1 kannen vapautuspainike | Tällä painikkeella voit avata tietokoneen kannen.               |
| 2 riippulukkokorengas    | Aseta tähän riippulukko tietokoneen kannen lukitsemista varten. |

- 3 jännitteen valintakytkin Tietokoneessa saattaa olla manuaalinen jännitteenvalintakytkin.  
Laitteaurioiden välttämiseksi käännä jännitteenvalintakytkin asentoon, joka vastaa eniten paikallista verkkojännitettä.
-  **VAROITUS:** Japanissa jännitteenvalintakytkimen on oltava 115-V-asennossa, vaikka Japanissa käytettävän verkkovirran jännite on 100 V.
- Varmista myös, että näytön ja liitettyjen laitteiden sähköluokitus vastaa käyttömaan verkkovirran jännitettä.
- 4 virtaliitin Aseta virtakaapeli tähän liittimeen.
- 5 takapaneelin liittimet Kytke sarja-, USB- ja muut laitteet sopiviin liittimiin. Katso kohtaa Minitornitietokone — Takapaneelin liittimet sivulla 167.
- 6 korttipaikat (4) Voit käsitellä tietokoneeseen asennettujen PCI- ja PCI Express -korttien liittimiä.

## Minitornitietokone — Takapaneelin liittimet

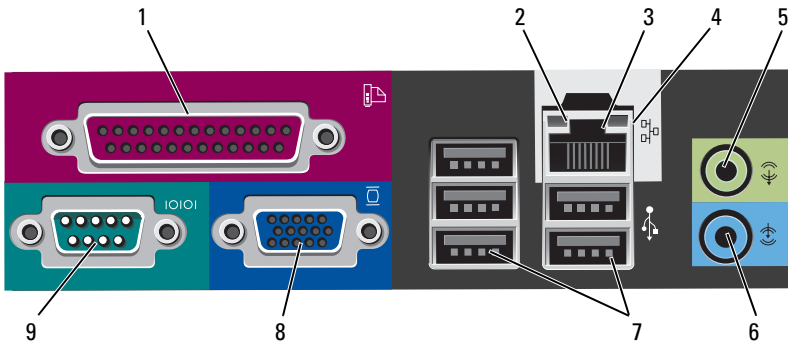

### 1 rinnakkaisliitin

Liitä rinnakkaislaite, esimerkiksi tulostin, rinnakkaisliittimeen. Jos käytössäsi on USB-tulostin, kytke se USB-liittimeen.

**HUOMAUTUS:** Integroitu rinnakkaisliitin poistetaan automaattisesti käytöstä, jos tietokone tunnistaa asennetun kortin, joka sisältää samaan osoitteeseen määritetyn rinnakkaisliittimen. Lisätietoja on *online-käyttöoppaan* kohdassa Järjestelmän asennusohjelma.

### 2 linkkien eheyden valo

- Vihreä — Hyvä yhteys 10 Mbit/s:n verkon ja tietokoneen välillä.
- Oranssi — Hyvä yhteys 100 Mbit/s:n verkon ja tietokoneen välillä.
- Keltainen — Hyvä yhteys 1 Gbit/s:n (tai 1000 Mbit/s:n) verkon ja tietokoneen välillä.
- Ei käytössä — Tietokone ei tunnista fyysistä yhteyttä verkkoon.

- 3 verkkolaitteen liitin Liitä tietokone verkko- tai laajakaistalaitteeseen liittämällä verkkokaapelin toinen pää verkkopistokkeeseen tai verkko- tai laajakaistalaitteeseen. Liitä verkkokaapelin toinen pää tietokoneen takapaneelissa olevaan verkkolaitteen liittimeen. Napsautus osoittaa, että verkkokaapeli on kiinnitetty oikein.
- HUOMAUTUS:** Älä kytke puhelinkaapelia verkkoliittimeen.
- Jos tietokoneessa on verkkoliitinkortti, käytä kortissa olevaa liitintä.
- On suositeltavaa käyttää kategorian 5 verkkojohtoja ja -liittimiä. Jos sinun on käytettävä luokan 3 verkkojohtoja, pakota verkon nopeudeksi 10 Mb/s luotettavan toimivuuden takaamiseksi.
- 4 verkon toimintavalo Keltainen valo vilkkuu, kun tietokone lähettää tai vastaanottaa verkkotietoja. Jos verkossa on paljon liikennettä, tämä valo voi palaa tasaisesti koko ajan.
- 5 line-out-liitin Kytke kuulokkeet ja useimmat integroiduilla vahvistimilla varustetut kaiuttimet vihreään line-out-liittimeen.
- Tietokoneissa, joissa on äänikortti, käytetään kortilla olevaa liitintä.
- 6 line-in-liitin Liitä line-in-liittimeen nauhoitus- ja toistolaite, kuten kasettisoitin, CD-soitin tai videonauhuri.
- Tietokoneissa, joissa on äänikortti, käytetään kortilla olevaa liitintä.
- 7 USB 2.0 -liittimet (5) Käytä takapaneelin USB-liittimiä sellaisia laitteita varten, jotka tavallisesti ovat jatkuvasti kytkettyinä. Tällaisia ovat esimerkiksi tulostimet ja näppäimistöt.
- 8 videoliitin Kytke kaapeli VGA-yhteensopivasta näytöstä siniseen liittimeen.
- HUOMAUTUS:** Jos olet hankkinut valinnaisen grafiikkakortin, tämän liittimen päällä on suojus. Älä irrota suojusta. Liitä näyttö grafiikkakortissa olevaan liittimeen.
- HUOMAUTUS:** Jos käytössäsi on grafiikkakortti, joka tukee kahta näyttöä, käytä tietokoneen kanssa toimitettua y-kaapelia.



## 9 sarjaliitin

Liitä sarjalaite, kuten kämmentietokone, sarjaporttiin. Sarjaliittimen 1 oletusliitin on COM1 ja sarjaliittimen 2 oletusliitin on COM2.

Lisätietoja on online-käyttöoppaan kohdassa Järjestelmän asennusohjelma.

## Pöytätietokone — Näkymä edestä

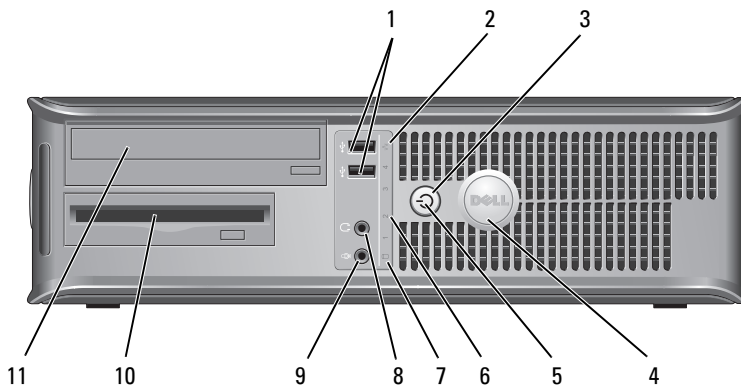

### 1 USB 2.0 -liittimet (2)

Kytke tietokoneen etupaneelin USB-liittimiin silloin tällöin käytettävät laitteet, kuten peliohjaimet, kamerat tai USB-käynnistyslaitteet. (Katso lisätietoja USB-laitteen käynnistämisestä online-käyttöoppaan kohdasta Järjestelmän asennusohjelma).

On suositeltavaa liittää takaosan USB-liittimiin laitteita, jotka yleensä ovat aina liitettynä, kuten tulostimet ja näppäimistöt.

- 2 LAN-merkkivalo Tämä valo osoittaa, että lähiverkkoyhteys (LAN) on muodostettu.
- 3 virtapainike Käynnistä tietokone painamalla tätä näppäintä.
- ➔ **VAROITUS:** Jos et halua menettää tietoja, älä sammuta tietokonetta painamalla virtapainiketta. Sulje sen sijaan tietokone käyttöjärjestelmän kautta. Lisätietoja on online-*käyttöoppaan* kohdassa Tietokoneen sammuttaminen.
- ➔ **VAROITUS:** Jos käyttöjärjestelmäsi on ACPI-yhteensopiva, tietokone sammuttaa käyttöjärjestelmän, kun painat virtapainiketta.
- 4 Dell-logo Logoa voidaan kiertää vastaamaan tietokoneen suuntaa. Voit kiertää merkkiä asettamalla sormet merkin ulkoreunan ympärille, painamalla lujasti ja kiertämällä merkkiä. Voit myös kiertää logoa käyttämällä sen pohjan lähellä olevaa aukkoa.
- 5 virtavallo Virran merkkivalo syttyy ja palaa vilkkuen tai tasaisesti ja osoittaa eri käyttötilat:
- Ei valoa — Tietokoneen virta on sammutettu.
  - Tasainen vihreä — Tietokone on normaalissa käyttötilassa.
  - Vilkkuva vihreä — Tietokone on virransäätötilassa.
  - Vilkkuva tai tasainen oranssi — Katso ohjeet online-*käyttöoppaan* kohdasta Virtaongelmat.
- Voit poistua virransäätötilasta painamalla virtapainiketta tai käyttämällä näppäimistöä tai hiirtä, jos ne on määritetty herätyslaitteiksi Windowsin Laitehallinnassa. Lisätietoja lepotiloista ja virransäätötilasta poistumisesta on online-*käyttöoppaan* kohdassa Virranhallinta.
- Kohdassa Järjestelmän merkkivalot sivulla 202 on kuvaus merkkivaloyhdistelmistä, joista voi olla apua tietokoneen vikojen määrittämisessä.
- 6 diagnostiikkavalot Käytä valoja apuna määrittäessäsi tietokoneen vikaa diagnostisen koodin perusteella. Katso lisätietoja kohdasta Diagnostiikan merkkivalot sivulla 204.
- 7 kiintolevyn toimintavallo Tämä valo vilkkuu, kun kiintolevy on käytössä.

- |    |                             |   |
|----|-----------------------------|---|
| 8  | paneelin kuulokeliitin      | Kuulokeliittimeen voit liittää kuulokkeita tai lähes kaiken tyyppisiä kaiuttimia. |
| 9  | mikrofoniliitin             | Mikrofoniliittimeen voit liittää mikrofonin.                                      |
| 10 | levyasemapaikka             | Voi sisältää valinnaisen levykeaseman, mediakortinlukijan tai toisen kiintolevyn. |
| 11 | optinen asema (valinnainen) | Aseta optinen asema (jos sellaista tuetaan) tähän paikkaan.                       |

## Pöytätietokone — Näkymä takaa

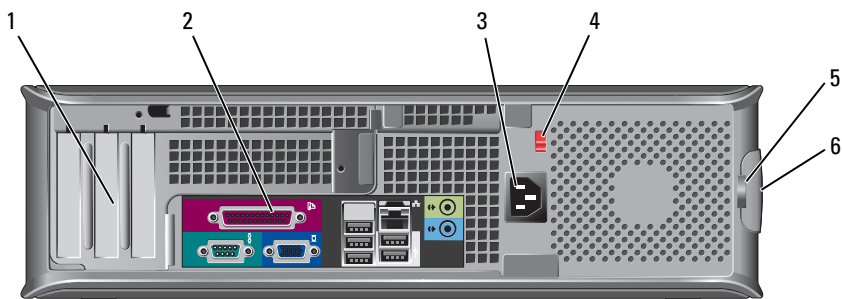

- |   |                        |  |
|---|------------------------|--|
| 1 | korttipaikat (3)       | Voit käsitellä tietokoneeseen asennettujen PCI- ja PCI Express -korttien liittimiä.  |
| 2 | takapaneelin liittimet | Kytke sarja-, USB- ja muut laitteet sopiviin liittimiin (katso kohta Pöytätietokone — Takapaneelin liittimet sivulla 172). |
| 3 | virtaliitin            | Aseta virtakaapeli tähän liittimeen.   |

- 4 jännitteen  
valintakytkin

**HUOMAUTUS:** Tietokoneen virtalähteessä ei välttämättä ole jännitteenvaihtokytkintä.

Tietokoneessa saattaa olla manuaalinen jännitteenvaihtokytkin.

Laitevaurioiden välttämiseksi käännä jännitteenvaihtokytkin asentoon, joka vastaa eniten paikallista verkkojännitettä.



**VAROITUS:** Japanissa jännitteenvaihtokytkimen on oltava 115-V-asennossa, vaikka Japanissa käytettävän verkkovirran jännite on 100 V.

Varmista myös, että näytön ja liitettyjen laitteiden sähköluokitus vastaa käyttömaan verkkovirran jännitettä.

- 5 riippulukko  
vapautuspainike

Aseta tähän riippulukko tietokoneen kannen lukitsemista varten.

Voit avata tietokoneen kannen.

## Pöytä tietokone — Takapaneelin liittimet

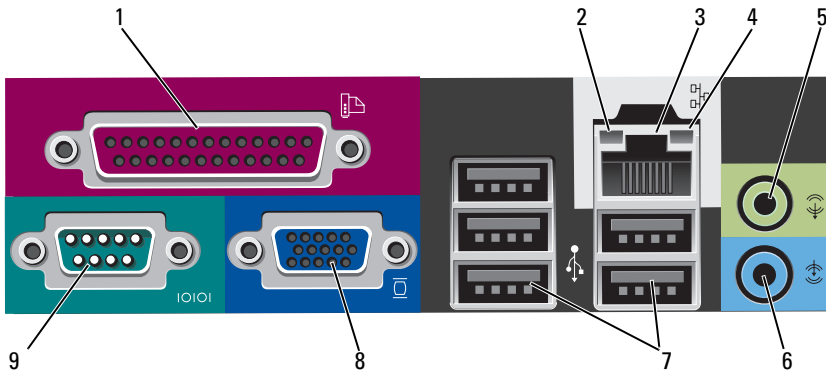

- 1 rinnakkaisliitin Liitä rinnakkaislaite, esimerkiksi tulostin, rinnakkaisliittimeen. Jos käytössäsi on USB-tulostin, kytke se USB-liittimeen.
- HUOMAUTUS:** Integroitu rinnakkaisliitin poistuu automaattisesti käytöstä, jos tietokone tunnistaa asennetun kortin, joka sisältää samaan osoitteeseen määritetyn rinnakkaisliittimen. Lisätietoja on online-*käyttöoppaan* kohdassa Järjestelmän asennusohjelma.
- 2 linkkien eheyden valo
- Vihreä — Hyvä yhteys 10 Mbit/s:n verkon ja tietokoneen välillä.
  - Oranssi — Hyvä yhteys 100 Mbit/s:n verkon ja tietokoneen välillä.
  - Keltainen — Hyvä yhteys 1 Gbit/s:n (tai 1000 Mbit/s:n) verkon ja tietokoneen välillä.
  - Ei käytössä — Tietokone ei tunnista fyysistä yhteyttä verkkoon.
- 3 verkkolaitteen liitin Liitä tietokone verkko- tai laajakaistalaitteeseen liittämällä verkkokaapelin toinen pää verkkopistokkeeseen tai verkko- tai laajakaistalaitteeseen. Liitä verkkokaapelin toinen pää tietokoneen takapaneelissa olevaan verkkolaitteen liittimeen. Napsautus osoittaa, että verkkokaapeli on kiinnitetty oikein.
- HUOMAUTUS:** Älä kytke puhelinkaapelia verkkoliittimeen.
- Jos tietokoneessa on verkkoliitinkortti, käytä kortissa olevaa liitintä.
- On suositeltavaa käyttää kategorian 5 verkkojohtoja ja -liittimiä. Jos sinun on käytettävä luokan 3 verkkojohtoja, pakota verkon nopeudeksi 10 Mb/s luotettavan toimivuuden takaamiseksi.
- 4 verkon toimintavalo Keltainen valo vilkkuu, kun tietokone lähettää tai vastaanottaa verkkotietoja. Jos verkossa on paljon liikennettä, tämä valo voi palaa tasaisesti koko ajan.
- 5 line-out-liitin Kytke kuulokkeet ja useimmat integroiduilla vahvistimilla varustetut kaiuttimet vihreään line-out-liittimeen.
- Tietokoneissa, joissa on äänikortti, käytetään kortilla olevaa liitintä.

- 6 line-in-liitin Liitä line-in-liittimeen nauhoitus- ja toistolaite, kuten kasettisoitin, CD-soitin tai videonauhuri.  
Tietokoneissa, joissa on äänikortti, käytetään kortilla olevaa liitintä.
- 7 USB 2.0 -liittimet (5) Käytä takapaneelin USB-liittimiä sellaisia laitteita varten, jotka tavallisesti ovat jatkuvasti kytkettyinä. Tällaisia ovat esimerkiksi tulostimet ja näppäimistöt.
- 8 videoliitin Kytke kaapeli VGA-yhteensopivasta näytöstä siniseen liittimeen.  
**HUOMAUTUS:** Jos olet hankkinut valinnaisen grafiikkakortin, tämän liittimen päällä on suojus. Älä irrota suojusta. Liitä näyttö grafiikkakortissa olevaan liittimeen.  
**HUOMAUTUS:** Jos käytössäsi on grafiikkakortti, joka tukee kahta näyttöä, käytä tietokoneen kanssa toimitettua y-kaapelia.
- 9 sarjaliitin Liitä sarjalaite, kuten kämmentietokone, sarjaporttiin. Sarjaliittimen 1 oletusliitin on COM1 ja sarjaliittimen 2 oletusliitin on COM2.  
**HUOMAUTUS:** Valittavissa on vain yksi sarjaliitin 2, jos käytössä on valinnainen PS2-/sarjasovitin.  
Lisätietoja on *online-käyttöoppaan* kohdassa Järjestelmän asennusohjelma.

## Pienikoteloinen tietokone — Näkymä edestä

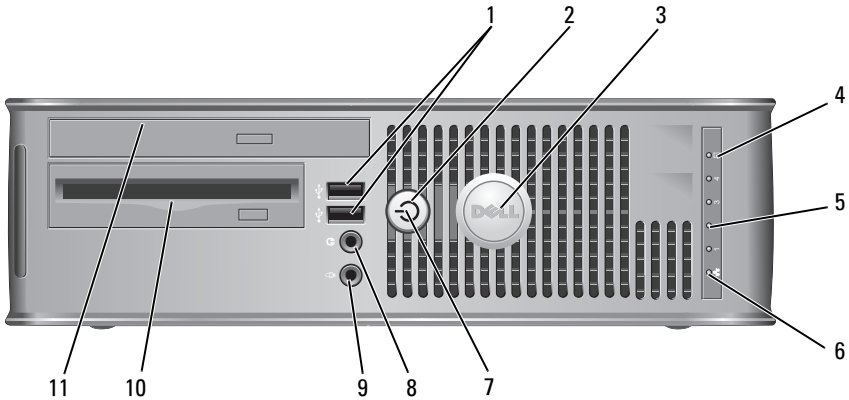

- 1 USB 2.0  
-liittimet (2)

Kytke tietokoneen etupaneelin USB-liittimiin silloin tällöin käytettävät laitteet, kuten peliohjaimet, kamerat tai USB-käynnistyslaitteet. (Katso lisätietoja USB-laitteen käynnistämisestä online-*käyttöoppaan* kohdasta Järjestelmän asennusohjelma).

On suositeltavaa liittää takaosan USB-liittimiin laitteita, jotka yleensä ovat aina liitettyinä, kuten tulostimet ja näppäimistöt.

- 2 virtapainike

Käynnistä tietokone painamalla tätä.



**VAROITUS:** Jos et halua menettää tietoja, älä sammuta tietokonetta painamalla virtapainiketta. Sulje sen sijaan tietokone käyttöjärjestelmän kautta. Lisätietoja on online-*käyttöoppaan* kohdassa Tietokoneen sammuttaminen.



**VAROITUS:** Jos käyttöjärjestelmäsi on ACPI-yhteensopiva, tietokone sammuttaa käyttöjärjestelmän, kun painat virtapainiketta.

- 3 Dell-logo

Logoa voidaan kiertää vastaamaan tietokoneen suuntaa. Voit kiertää merkkiä asettamalla sormet merkin ulkoreunan ympärille, painamalla lujasti ja kiertämällä merkkiä. Voit myös kiertää logoa käyttämällä sen pohjan lähellä olevaa aukkoa.

- 4 kiintolevyn toimintavalo Tämä valo vilkkuu, kun kiintolevy on käytössä.
- 5 diagnostiikkavalot Käytä valoja apuna määrittäessäsi tietokoneen vikaa diagnostisen koodin perusteella. Katso lisätietoja kohdasta Diagnostiikan merkkivalot sivulla 204.
- 6 LAN-merkkivalo Tämä valo osoittaa, että lähiverkkoyhteys (LAN-yhteys) on muodostettu.
- 7 virtavalo Virran merkkivalo syttyy ja palaa vilkkuen tai tasaisesti ja osoittaa eri käyttötilat:
- Ei valoa — Tietokoneen virta on sammutettu.
  - Tasainen vihreä — Tietokone on normaalissa käyttötilassa.
  - Vilkkuva vihreä — Tietokone on virransäästötilassa.
  - Vilkkuva tai tasainen oranssi — Katso online-käyttöoppaan kohta Virtaongelmat.
- Voit poistua virransäästötilasta painamalla virtapainiketta tai käyttämällä näppäimistöä tai hiirtä, jos ne on määritetty herätyslaitteiksi Windowsin Laitehallinnassa. Lisätietoja lepotiloista ja virransäästötilasta poistumisesta on online-käyttöoppaan kohdassa Virranhallinta.
- Kohdassa Järjestelmän merkkivalot sivulla 202 on kuvaus merkkivaloyhdistelmistä, joista voi olla apua tietokoneen vikojen määrittämisessä.
- 8 paneelin kuulokeliitin Kuulokeliittimeen voit liittää kuulokkeita tai lähes kaiken tyyppisiä kaiuttimia.
- 9 mikrofoniliitin Mikrofoniliittimeen voit liittää mikrofonin.
- 10 levykeaseman paikka (valinnainen) Voi sisältää valinnaisen ohuen levykeaseman tai valinnaisen ohuen tietovälinekortinlukijan.
- 11 optinen asema (valinnainen) Aseta ohut optinen asema (jos sellaista tuetaan) tähän paikkaan.



## Pienikoteloisen tietokone — Näkymä takaa

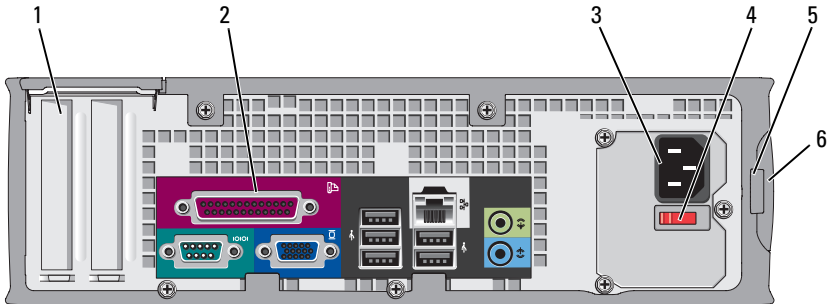

- 1 korttipaikat (2) Voit käsitellä tietokoneeseen asennettujen PCI- ja PCI Express -korttien liittimiä.
- 2 takapaneelin liittimet Kytke sarja-, USB- ja muut laitteet sopiviin liittimiin (katso kohta Pienikoteloisen tietokone — Takapaneelin liittimet sivulla 178).
- 3 virtaliitin Aseta virtakaapeli tähän liitimeen.
- 4 jännitteen valintakytkin Tietokoneessa saattaa olla manuaalinen jännitteenvaihtokytkin. Laitteaurioiden välttämiseksi käännä jännitteenvaihtokytkin asentoon, joka vastaa eniten paikallista verkkojännitettä.  
**➔ VAROITUS:** Japanissa jännitteenvaihtokytkimen on oltava 115-V-asennossa, vaikka Japanissa käytettävän verkkovirran jännite on 100 V.  
Varmista myös, että näytön ja liitettyjen laitteiden sähköluokitus vastaa käyttömaan verkkovirran jännitettä.
- 5 riippulukkorengas Aseta tähän riippulukko tietokoneen kannen lukitsemista varten.
- 6 kannen vapautuspainike Voit avata tietokoneen kannen.

## Pienikoteloinen tietokone — Takapaneelin liittimet

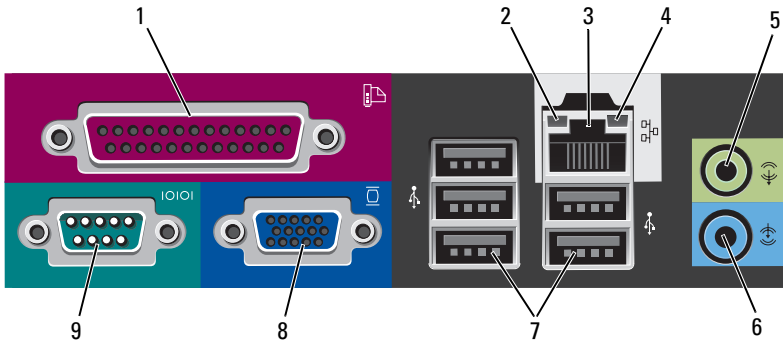

- 1 rinnakkaisliitin Liitä rinnakkaislaite, esimerkiksi tulostin, rinnakkaisliittimeen. Jos käytössäsi on USB-tulostin, kytke se USB-liittimeen.

**HUOMAUTUS:** Integroitu rinnakkaisliitin poistetaan automaattisesti käytöstä, jos tietokone tunnistaa asennetun kortin, joka sisältää samaan osoitteeseen määritetyn rinnakkaisliittimen. Lisätietoja on online-*käyttöoppaan* kohdassa Järjestelmän asennusohjelma.

- 2 linkkien eheyden valo
- Vihreä — Hyvä yhteys 10 Mbit/s:n verkon ja tietokoneen välillä.
  - Oranssi — Hyvä yhteys 100 Mbit/s:n verkon ja tietokoneen välillä.
  - Keltainen — Hyvä yhteys 1 Gb/s:n (1 000 Mb/s) verkon ja tietokoneen välillä.
  - Ei käytössä — Tietokone ei tunnista fyysistä yhteyttä verkkoon.

- 3 verkkolaitteen liitin Liitä tietokone verkko- tai laajakaistalaitteeseen liittämällä verkkokaapelin toinen pää verkkopistokkeeseen tai verkko- tai laajakaistalaitteeseen. Liitä verkkokaapelin toinen pää tietokoneen takapaneelissa olevaan verkkolaitteen liittimeen. Napsautus osoittaa, että verkkokaapeli on kiinnitetty oikein.
- HUOMAUTUS:** Älä kytke puhelinkaapelia verkkoliittimeen.
- Jos tietokoneessa on verkkoliitinkortti, käytä kortissa olevaa liitintä.
- On suositeltavaa käyttää kategorian 5 verkkojohtoja ja -liittimiä. Jos sinun on käytettävä luokan 3 verkkojohtoja, pakota verkon nopeudeksi 10 Mb/s luotettavan toimivuuden takaamiseksi.
- 4 verkon toimintavalo Keltainen valo vilkkuu, kun tietokone lähettää tai vastaanottaa verkkotietoja. Jos verkossa on paljon liikennettä, tämä valo voi palaa tasaisesti koko ajan.
- 5 line-out-liitin Kytke kuulokkeet ja useimmat integroiduilla vahvistimilla varustetut kaiuttimet vihreään line-out-liittimeen.
- Tietokoneissa, joissa on äänikortti, käytetään kortilla olevaa liitintä.
- 6 line-in-liitin Liitä line-in-liittimeen nauhoitus- ja toistolaite, kuten kasettisoitin, CD-soitin tai videonauhuri.
- Tietokoneissa, joissa on äänikortti, käytetään kortilla olevaa liitintä.
- 7 USB 2.0 -liittimet (5) Käytä takapaneelin USB-liittimiä sellaisia laitteita varten, jotka tavallisesti ovat jatkuvasti kytkettyinä. Tällaisia ovat esimerkiksi tulostimet ja näppäimistöt.
- 8 videoliitin Kytke kaapeli VGA-yhteensopivasta näytöstä siniseen liittimeen.
- HUOMAUTUS:** Jos olet hankkinut valinnaisen grafiikkakortin, tämän liittimen päällä on suojus. Älä irrota suojusta. Liitä näyttö grafiikkakortissa olevaan liittimeen.
- HUOMAUTUS:** Jos käytössäsi on grafiikkakortti, joka tukee kahta näyttöä, käytä tietokoneen mukana toimitettua y-kaapelia.

9 sarjaliitin

Liitä sarjalaite, kuten kämmentietokone, sarjaporttiin. Sarjaliittimen 1 oletusliitin on COM1 ja sarjaliittimen 2 oletusliitin on COM2.

**HUOMAUTUS:** Valittavissa on vain yksi sarjaliitin 2, jos käytössä on valinnainen PS2-/sarjasovitin.

Lisätietoja on online-käyttöoppaan kohdassa Järjestelmän asennusohjelma.

## Tietokoneen kannen irrottaminen



**VAARA:** Ennen kuin teet mitään tässä osiossa mainittuja toimia, noudata *Tuotetieto-oppaassa* olevia turvallisuusohjeita.



**VAARA:** Suojaudu sähköiskulta irrottamalla tietokone aina sähköpistorasiasta ennen kannen avaamista.

### Ennen aloittamista



**VAROITUS:** Vältä tietojen menetys tallentamalla ja sulkemalla kaikki auki olevat tiedostot ja sulkemalla kaikki auki olevat ohjelmat, ennen kuin sammutat tietokoneen.

- Käyttöjärjestelmän sammuttaminen:
  - Tallenna ja sulje kaikki auki olevat tiedostot, sulje kaikki auki olevat ohjelmat, napsauta **Käynnistä**  -painiketta ja valitse sitten **Sammuta**.
  - Valitse **Sammuta**-ikkunassa avattavasta valikosta **Sammuta** ja napsauta sitten **OK**-painiketta.  
Tietokone sammuu, kun käyttöjärjestelmän sammutustoiminto on valmis.
- Varmista, että tietokone ja siihen liitetyt laitteet on sammutettu. Jos tietokone ja siihen liitetyt laitteet eivät sammu automaattisesti, kun käyttöjärjestelmä suljetaan, sammuta ne nyt.

### Ennen tietokoneen avaamista

Seuraavia turvallisuusohjeita noudattamalla voit suojata tietokoneesi ja työympäristösi vaurioilta sekä varmistaa oman turvallisuutesi.



**VAARA:** Ennen kuin teet mitään tässä osiossa mainittuja toimia, noudata *Tuotetieto-oppaassa* olevia turvallisuusohjeita.



**VAARA: Käsittele osia ja kortteja varoen. Älä kosketa kortilla olevia osia tai liittimiä. Pidä korttia kiinni sen reunoista tai metallisesta kiinnityspidikkeestä. Pidä osaa (esimerkiksi suoritinta) kiinni sen reunoista, älä sen nastoista.**



**VAROITUS:** Vain valtuutettu huoltoteknikko saa korjata tietokoneesi. Takuu ei kata huoltotöitä, joita on tehnyt joku muu kuin Dellin valtuuttama huoltoteknikko.



**VAROITUS:** Irrottaessasi kaapelia vedä liittimestä tai sen vedonpoistajasta, älä itse kaapelista. Joidenkin kaapeleiden liittimessä on lukituskiekkeet. Jos irrotat tällaista kaapelia, paina lukituskiekkeitä ennen kaapelin irrottamista. Kun vedät liittimiä erilleen, pidä ne tasaisesti kohdistettuina, jotteivät liittimen nastat taituisi. Varmista lisäksi ennen kaapelin kytkemistä, että molemmat liittimet on suunnattu ja kohdistettu oikein.

Voit välttää tietokoneen vahingoittumisen, kun suoritat seuraavat toimet ennen kuin avaat tietokoneen kannen.

1 Sammuta tietokone.



**VAROITUS:** Kun irrotat verkkokaapelin, irrota ensin kaapeli tietokoneesta ja sitten verkon seinäpistokkeesta.

2 Irrota lisäksi mahdolliset puhelin- tai viestintäkaapelit tietokoneesta.

3 Irrota tietokone ja kaikki siihen liittyvät laitteet sähkölähteistä, ja paina sitten virtapainiketta, jolloin emolevy maadoittuu.

4 Irrota tietokoneen jalusta, jos se on mahdollista (katso ohjeita jalustan mukana toimitetuista oppaista).



**VAARA: Suojaudu sähköiskulta irrottamalla tietokone aina sähköpistorasiasta ennen kannen avaamista.**

5 Irrota tietokoneen kansi:

- Irrota minitornitietokoneen kansi (katso kohtaa Minitornitietokone sivulla 182).
- Irrota pöytätietokoneen kansi (katso kohtaa Pöytätietokone sivulla 184).
- Irrota pienikotelaisen tietokoneen kansi (katso kohtaa Pienikoteloinen tietokone sivulla 186).



**VAROITUS:** Maadoita itsesi koskettamalla rungon maalaamatonta metallipintaa, kuten tietokoneen takaosassa olevien korttipaikan aukkojen ympärillä olevaa metallia, ennen kuin kosketat mitään tietokoneen sisällä olevaa osaa. Kosketa työskennellessäsi maalaamatonta metallipintaa säännöllisesti. Näin estät sisäisiä komponentteja vahingoittavan staattisen sähkön muodostumisen.

## Minitornitietokone



**VAARA:** Ennen kuin teet mitään tässä osiossa mainittuja toimia, noudata *Tuotetieto-oppaassa* olevia turvallisuusohjeita.



**VAARA:** Suojaudu sähköiskulta irrottamalla tietokone aina sähköpistorasiasta ennen tietokoneen kannen avaamista.

- 1 Noudata kohdassa Ennen aloittamista sivulla 180 olevia ohjeita.
- 2 Jos olet asentanut riippulukon takapaneelin riippulukorenkaaseen, irrota riippulukko.
- 3 Aseta tietokone lappeelleen.
- 4 Liu'uta kannen vapautussalpa kantta nostaessasi.
- 5 Tartu tietokoneen kannen kylkiin ja nosta kansi ylös käyttämällä apuna saranatappeja.
- 6 Irrota kansi saranatapeista ja nosta se sivuun pehmeälle, hankaamattomalle pinnalle.

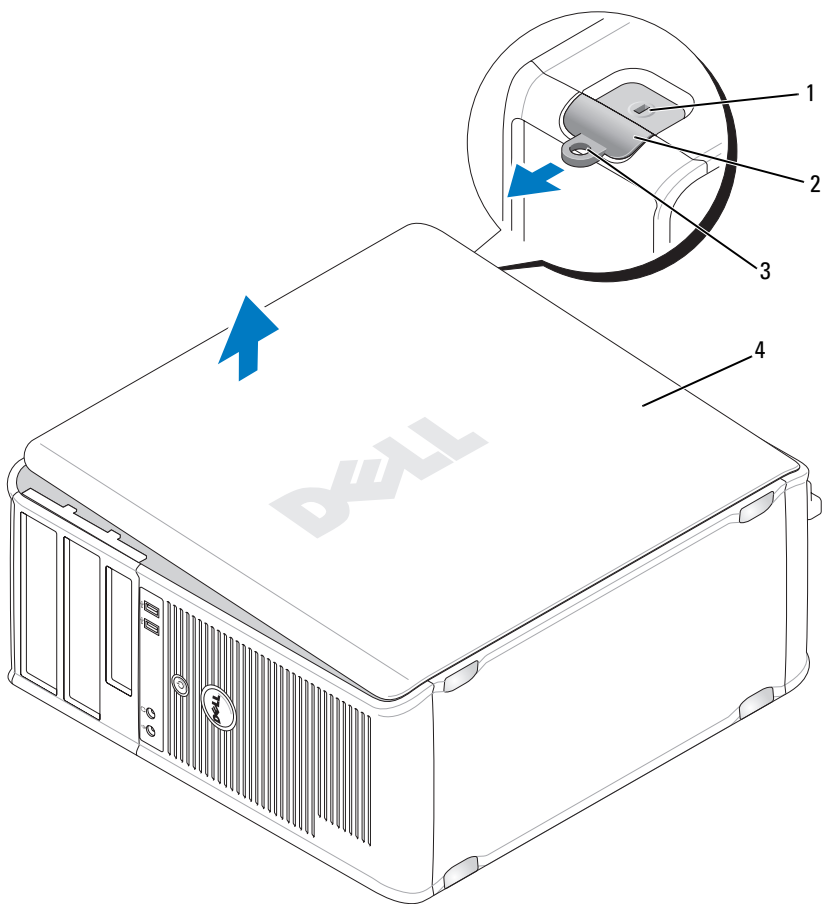

1 suojakaapelin paikka

2 kannen vapautuspainike

3 riippulukorengas

4 tietokoneen kansi

## Pöytätietokone



**VAARA:** Ennen kuin teet mitään tässä osiossa mainittuja toimia, noudata *Tuotetieto-oppaassa* olevia turvallisuusohjeita.



**VAARA:** Suojaudu sähköiskulta irrottamalla tietokone aina sähköpistorasiasta ennen tietokoneen kannen avaamista.

- 1 Noudata kohdassa Ennen aloittamista sivulla 180 olevia ohjeita.
- 2 Jos olet asentanut riippulukon takapaneelin riippulukorenkaaseen, irrota riippulukko.
- 3 Aseta tietokone lappeelleen.
- 4 Liu'uta kannen vapautussalpa kantta nostaessasi.
- 5 Tartu tietokoneen kannen kylkiin ja nosta kansi ylös käyttämällä apuna saranatappeja.
- 6 Irrota kansi saranatapeista ja nosta se sivuun pehmeälle, hankaamattomalle pinnalle.



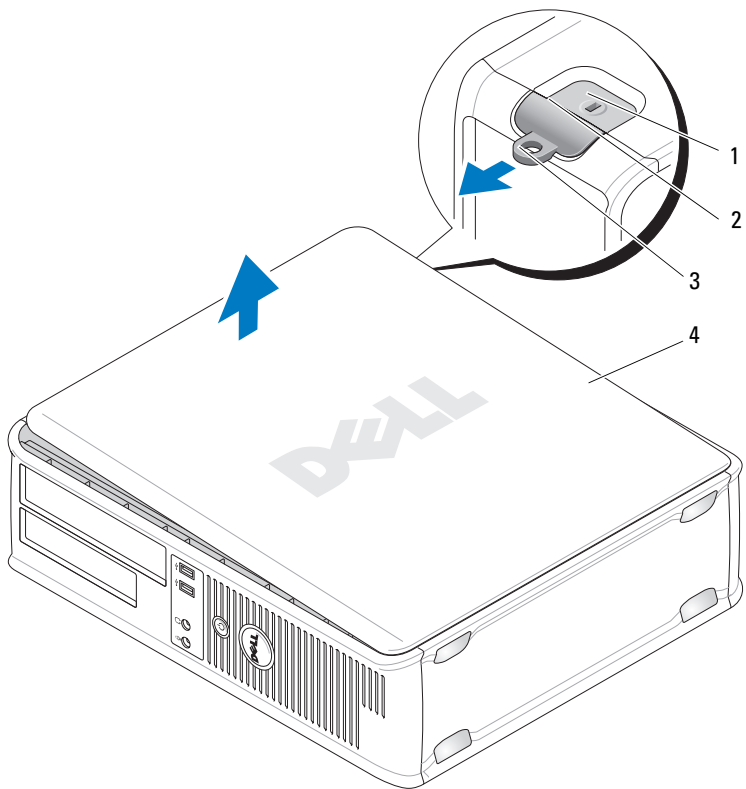

- 1 suojakaapelin paikka 2 kannen vapautuspainike 3 riippulukkorengas  
4 tietokoneen kansi

## Pienikoteloinen tietokone



**VAARA:** Ennen kuin teet mitään tässä osiossa mainittuja toimia, noudata *Tuotetieto-oppaassa* olevia turvallisuusohjeita.



**VAARA:** Suojaudu sähköiskulta irrottamalla tietokone aina sähköpistorasiasta ennen tietokoneen kannen avaamista.

- 1 Noudata kohdassa Ennen aloittamista sivulla 180 olevia ohjeita.
- 2 Jos olet asentanut riippulukon takapaneelin riippulukorenkaaseen, irrota riippulukko.
- 3 Aseta tietokone lappeelleen.
- 4 Liu'uta vapautussalpa kantta nostaessasi.
- 5 Tartu tietokoneen kannen kylkiin ja nosta kansi ylös käyttämällä apuna pohjan saranointa.
- 6 Irrota kansi saranatapeista ja nosta se sivuun pehmeälle, hankaamattomalle pinnalle.



**VAARA:** Grafiikkakortin jäähdytyslevyt voivat kuumentua hyvin paljon tavallisen käytön aikana. Varmista, että grafiikkakortin jäähdytyslevy on jäähtynyt tarpeeksi, ennen kuin kosketat sitä.

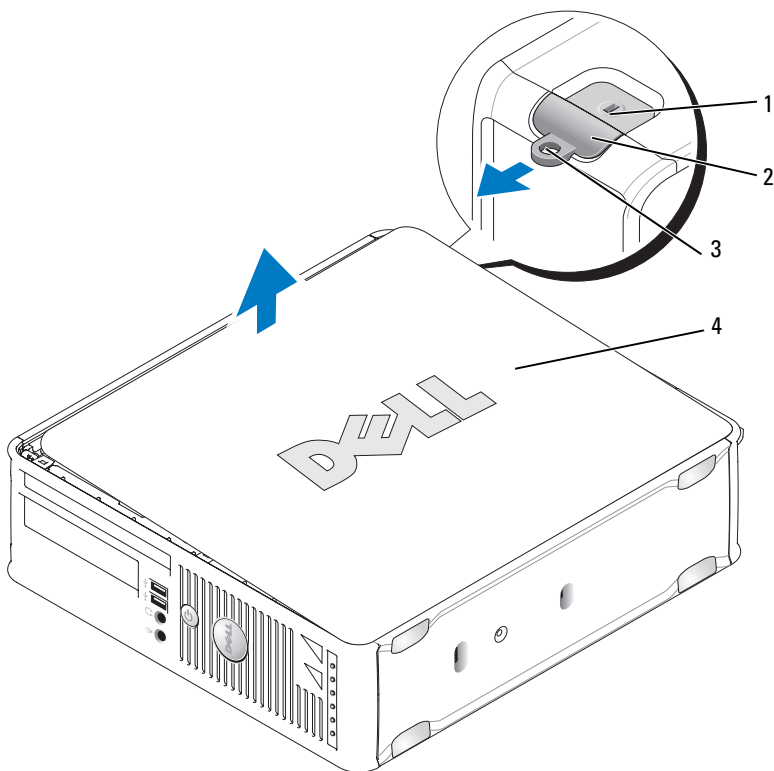

- 1 suojakaapelin paikka 2 kannen vapautuspainike 3 riippulukkorengas  
4 tietokoneen kansi

## Tietokoneen sisäosat

### Pieni minitornitietokone

**!** **VAARA:** Ennen kuin teet mitään tässä osiossa mainittuja toimia, noudata *Tuotetieto-oppaassa* olevia turvallisuusohjeita.

**!** **VAARA:** Suojaudu sähköiskulta irrottamalla tietokone aina sähköpistorasiasta ennen tietokoneen kannen avaamista.

**VAROITUS:** Ole varovainen avatessasi tietokoneen kanta, jotta et vahingossa irrota kaapeleita emolevystä.

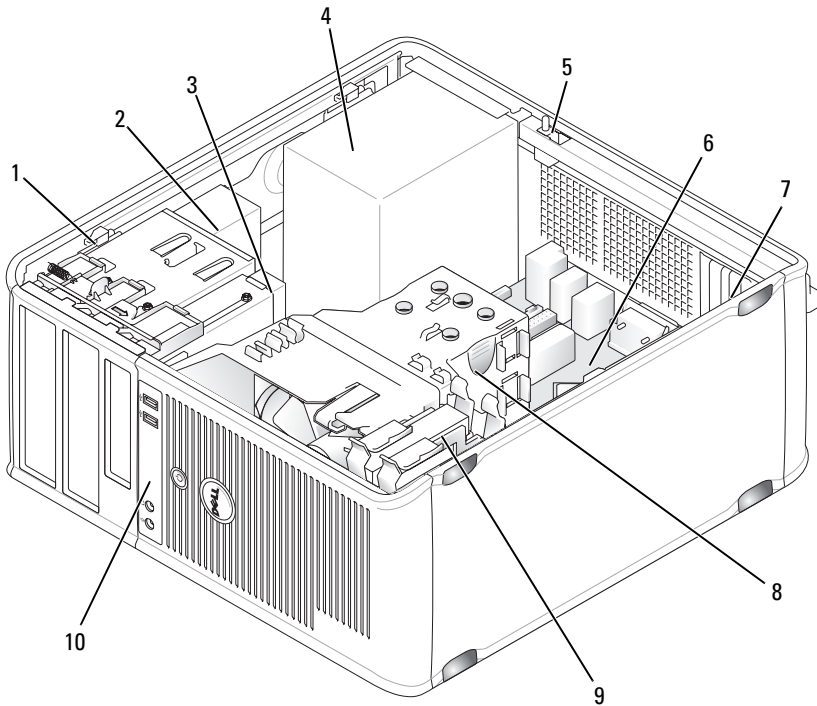

- |    |                      |   |                                      |   |             |
|----|----------------------|---|--------------------------------------|---|-------------|
| 1  | aseman vapautussalpa | 2 | optinen asema                        | 3 | levykeasema |
| 4  | virtalähde           | 5 | kotelon suojakytkin<br>(valinnainen) | 6 | emokortti   |
| 7  | korttipaikat (4)     | 8 | jäähdytyslementti                    | 9 | kiintolevy  |
| 10 | I/O-etupaneeli       |   |                                      |   |             |

## Järjestelmälevyn osat

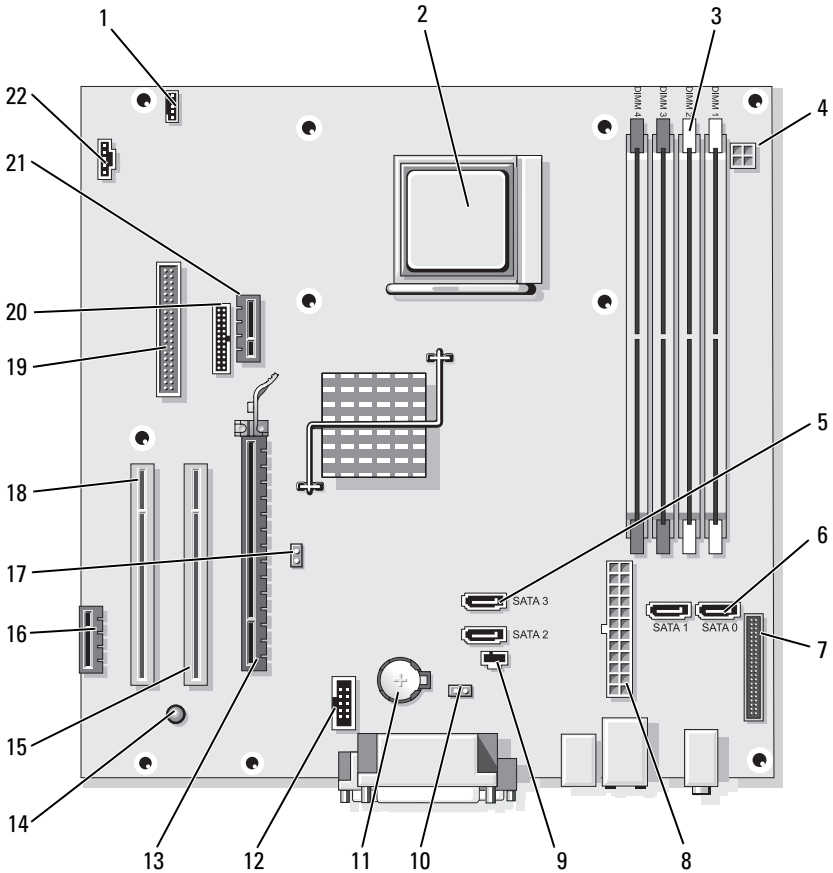

1 kaiuttimen liitin  
(INT\_SPKR)

2 suorittimen liitin  
(CPU)

3 muistimoduulien  
liittimet (DIMM\_1,  
DIMM\_2, DIMM\_3,  
DIMM\_4)

4 virtaliitin  
(PW\_12V\_AI)

5 sarja-ATA-aseman  
liittimet (SATA2,  
SATA3)

6 sarja-ATA-aseman  
liittimet (SATA0,  
SATA1)

7	etupaneelin liitin (FRONTPANEL)	8	virtaliitin (POWER1)	9	suojajytkimen liitin (INTRUDER)
10	CMOS- nollaussiltaus (RTCST)	11	akkupaikka (BATTERY)	12	sisäinen USB (USB1)
13	PCI Express x16 -liitin (SLOT1)	14	valmiusvirtavalon (AUX_PWR_LED)	15	PCI-liitin (SLOT2)
16	PCI Express x1 -liitin (SLOT4)	17	salasanasiltaus (PSWD)	18	PCI-liitin (SLOT3)
19	levykeaseman liitin (DSKT)	20	sarjaliitin (PS2/SER2)	21	valinnaisen DVI- kortin liitin (DVI_HDR)
22	tuulettimen liitin (FAN_CPU)				





## Siltausasetukset

---

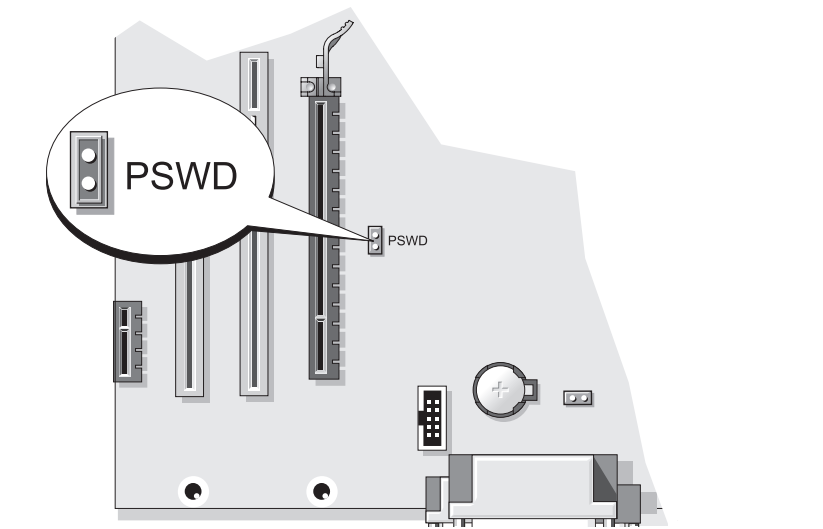

### Pieni minitornitietokone

---



Hyppyjohdin	Siltaus	Kuvaus
Salasana		Salasanatoiminnot ovat käytössä (oletusasetus).
		Salasanatoiminnot eivät ole käytössä.
	 <i>sillattu</i>	 <i>ei-sillattu</i>

## Pöytätietokone

-  **VAARA:** Ennen kuin teet mitään tässä osiossa mainittuja toimia, noudata *Tuotetieto-oppaassa* olevia turvallisuusohjeita.
-  **VAARA:** Suojaudu sähköiskulta irrottamalla tietokone aina sähköpistorasiasta ennen tietokoneen kannen avaamista.
-  **VAROITUS:** Ole varovainen avatessasi tietokoneen kantta, jotta et vahingossa irrota kaapeleita emolevystä.

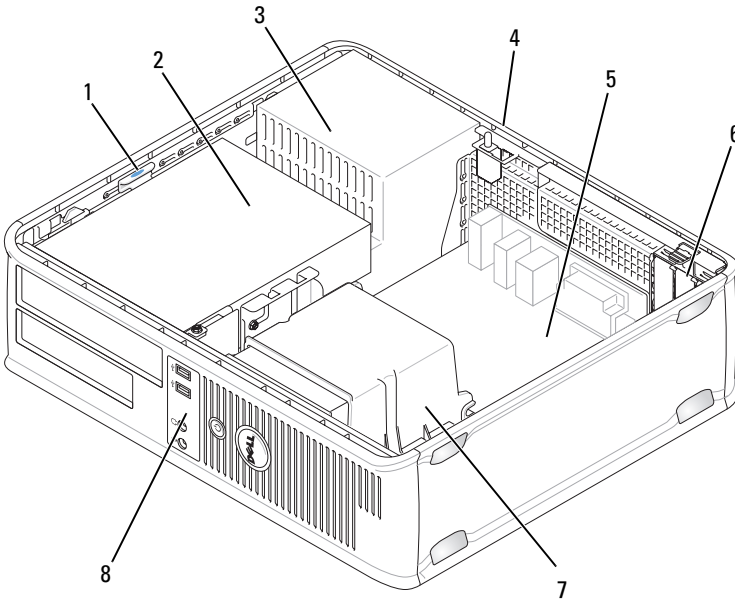

- |   |                                     |   |                |   |                  |
|---|-------------------------------------|---|----------------|---|------------------|
| 1 | aseman vapautussalpa                | 2 | optinen asema  | 3 | virtalähde       |
| 4 | kotelon suojakytin<br>(valinnainen) | 5 | emokortti      | 6 | korttipaikat (3) |
| 7 | jäähdytyslementti                   | 8 | I/O-etupaneeli |   |                  |



## Järjestelmälevyn osat

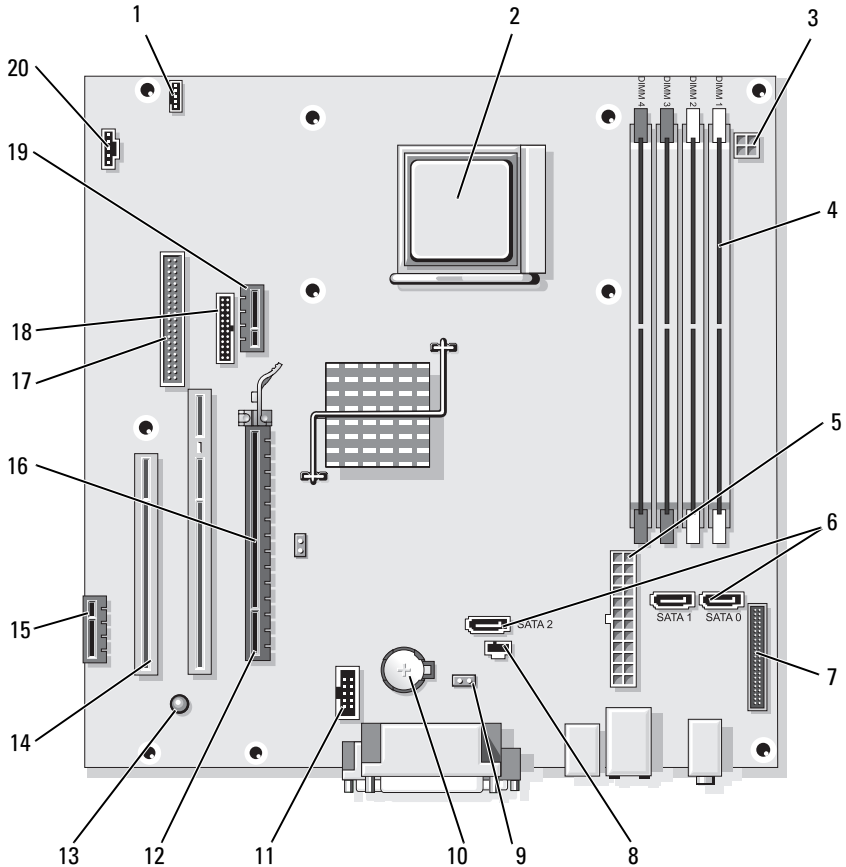

- |   |   |   |                                    |   |   |
|---|---|---|------------------------------------|---|---|
| 1 | kaiuttimen liitin<br>(INT_SPKR)                                     | 2 | suorittimen liitin<br>(CPU)        | 3 | virtaliitin<br>(PW_12V_A1)                        |
| 4 | muistimoduulien<br>liittimet (DIMM_1,<br>DIMM_2, DIMM_3,<br>DIMM_4) | 5 | virtaliitin<br>(POWER1)            | 6 | SATA-aseman<br>liittimet (SATA0,<br>SATA1, SATA2) |
| 7 | etupaneelin liitin<br>(FRONTPANEL)                                  | 8 | suojakytkimen liitin<br>(INTRUDER) | 9 | CMOS-nollaussiltaus<br>(RTCST)                    |

- |    |  |    |                                 |    |                                    |
|----|--|----|---------------------------------|----|------------------------------------|
| 10 | akkupaikka<br>(BATTERY)                        | 11 | sisäinen USB<br>(USB1)          | 12 | PCI Express x16 -liitin<br>(SLOT1) |
| 13 | valmiusvirtavalon<br>(AUX_PWR_LED)             | 14 | PCI-liitin (SLOT2,<br>SLOT3)    | 15 | PCI Express x1-liitin<br>(SLOT4)   |
| 16 | salasanasiltaus<br>(PSWD)                      | 17 | levykeaseman liitin<br>(DSKT)   | 18 | sarjaliitin (PS2/SER2)             |
| 19 | valinnaisen DVI-<br>kortin liitin<br>(DVI_HDR) | 20 | tuulettimen liitin<br>(FAN_CPU) |    |                                    |



## Siltausasetukset

---

### Pöytätietokone

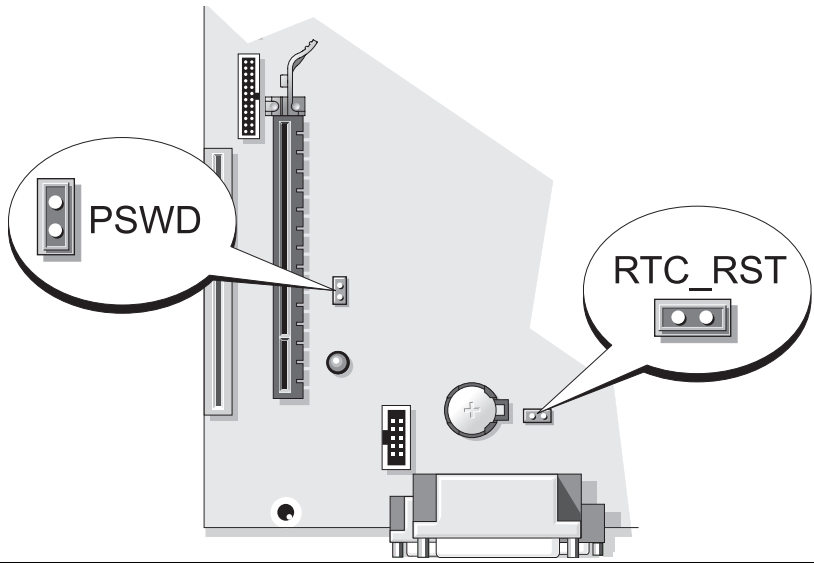
---



Hyppyjohdin	Siltaus	Kuvaus
Salasana		Salasanatoiminnot ovat käytössä (oletusasetus).
		Salasanatoiminnot eivät ole käytössä.



sillattu



ei-sillattu

## Pienikokoinen tietokone



**VAARA:** Ennen kuin teet mitään tässä osiossa mainittuja toimia, noudata *Tuotetieto-oppaassa* olevia turvallisuusohjeita.



**VAARA:** Suojaudu sähköiskulta irrottamalla tietokone aina sähköpistorasiasta ennen tietokoneen kannen avaamista.



**VAROITUS:** Ole varovainen avatessasi tietokoneen kantta, jotta et vahingossa irrota kaapeleita emolevystä.

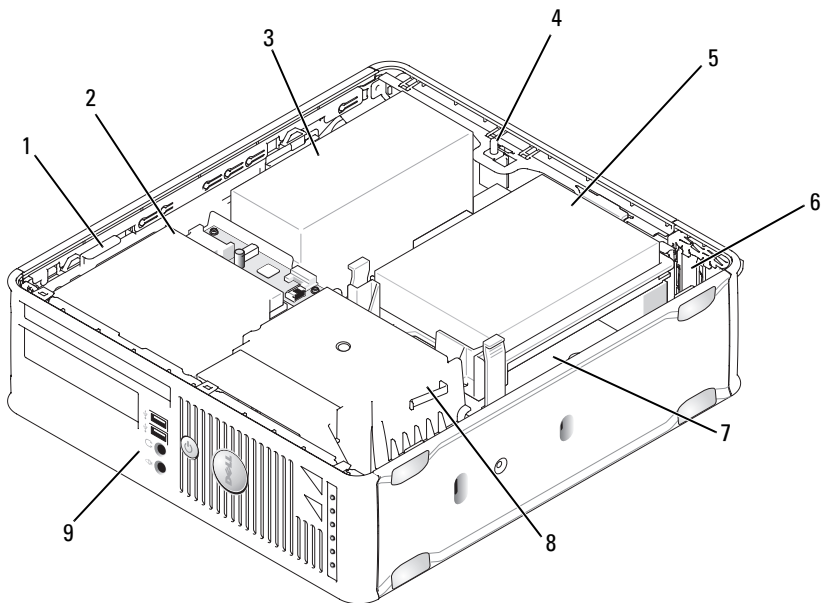

- |   |                                  |   |                   |   |                  |
|---|----------------------------------|---|-------------------|---|------------------|
| 1 | aseman vapautussalpa             | 2 | optinen asema     | 3 | virtalähde       |
| 4 | kotelon suojakytin (valinnainen) | 5 | kiintolevy        | 6 | korttipaikat (2) |
| 7 | emokortti                        | 8 | jäähdytyslementti | 9 | I/O-etupaneeli   |

## Järjestelmälevyn osat

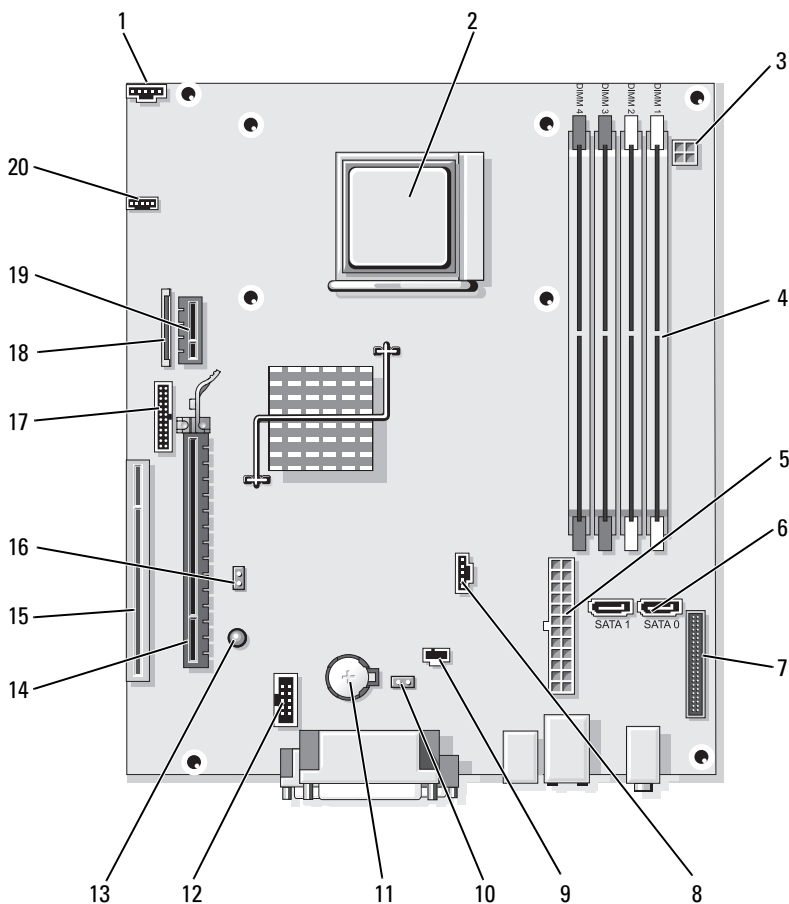

1	tuulettimen liitin (FAN_CPU)	2	suorittimen liitin (CPU)	3	virtaliitin (PW_12V_A1)
4	muistimoduulien liittimet (DIMM_1, DIMM_2, DIMM_3, DIMM_4)	5	virtaliitin (POWER1)	6	sarja-ATA-aseman liittimet (SATA0, SATA1)
7	etupaneelin liitin (FRONTPANEL)	8	tuulettimen liitin (FAN_HDD)	9	suojakytkimen liitin (INTRUDER)
10	CMOS- nollaussiltaus (RTCRST)	11	akkupaikka (BATTERY)	12	sisäinen USB (USB1)
13	valmiusvirtavalo (AUX_PWR_LED)	14	PCI Express x16 -liitin (SLOT1)	15	PCI-liitin (SLOT2)
16	salanasiltaus (PSWD)	17	sarjaliitin (PS2/SER2)	18	ohut levykeaseman liitin (DSKT)
19	valinnaisen DVI- kortin liitin (DVI_HDR)	20	kaiuttimen liitin (INT_SPKR)		

## Siltausasetukset

### Pienikokoinen tietokone

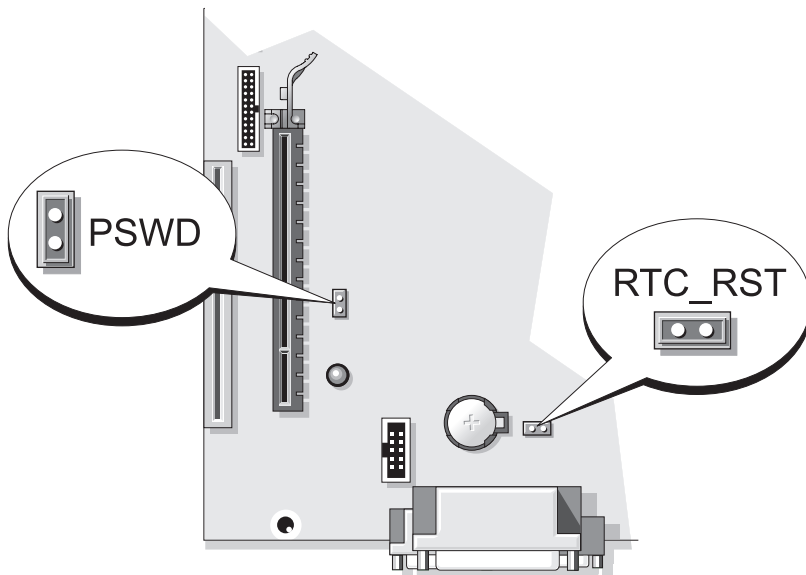

Hyppyjohdin	Siltaus	Kuvaus
Salasana		Salasanatoiminnot ovat käytössä (oletusasetus).
		Salasanatoiminnot eivät ole käytössä.

 *sillattu*     *ei-sillattu*

## Ongelmien ratkaiseminen

Dellillä on useita työkaluja, joista on apua, jos tietokone ei toimi odotetulla tavalla. Viimeisimmät tietokonettasi koskevat vianmääritystiedot ovat Dellin tukisivustossa osoitteessa [support.dell.com](http://support.dell.com).

Jos tarvitset Dellistä apua tietokoneongelmiin, kirjoita yksityiskohtainen kuvaus virheestä, raportoi äänimerkkikoodit tai diagnostiikkavaloyhdistelmät, kirjoita pikahuoltokoodi ja huoltotunnuksen numero oheisille riveille ja ota sitten yhteys Delliin paikasta, jossa käytät tietokonetta. Lisätietoja yhteyden ottamisesta Delliin on online-*käyttöoppaassa*.

Katso kohdasta Tietojen etsiminen sivulla 153 pikahuoltokoodia ja huoltotunnusta koskevaa esimerkkiä.

Pikahuoltokoodi: \_\_\_\_\_

Huoltolipukkeen numero: \_\_\_\_\_

## Dell-diagnostiikka



**VAARA:** Ennen kuin teet mitään tässä osiossa mainittuja toimia, noudata *Tuotetieto-oppaassa* olevia turvallisuusohjeita.

### Dell-diagnostiikan käyttäminen

Jos tietokoneen käytössä on ongelma, käy läpi online-*käyttöoppaan* kohdassa Ongelmien ratkaiseminen esitetyt tarkistustoimet ja suorita Dell-diagnostiikkaohjelma, ennen kuin pyydät Delliltä teknistä tukea. Lisätietoja yhteyden ottamisesta Delliin on online-*käyttöoppaassa*.



**VAROITUS:** Dell-diagnostiikkaohjelma toimii vain Dell™-tietokoneissa.

Siirtymällä järjestelmän asennusohjelmaan (katso ohjeita online-*käyttöoppaan* kohdasta Järjestelmän asennusohjelma voit tarkistaa tietokoneen kokoonpanotiedot ja varmistaa, että laite, jota haluat testata, näkyy järjestelmäasetuksissa ja että se on aktiivinen.

Käynnistä Dell-diagnostiikkaohjelma kiintolevyltä tai valinnaiselta *Drivers and Utilities* -levyltä.

### Dell-diagnostiikan käynnistäminen kiintolevyasemasta

Dell-diagnostiikkaohjelma sijaitsee kiintolevyllä piilotettuna olevassa Diagnostic utility -osiossa.



**HUOMAUTUS:** Jos tietokone ei pysty näyttämään näytön kuvaa, ota yhteyttä Delliin (katso online-*käyttöopasta*).

- 1 Sammuta tietokone. Käynnistä (tai käynnistä uudelleen) tietokone.
- 2 Kun DELL™-logo tulee näkyviin, paina heti <F12>-näppäintä.



**HUOMAUTUS:** Jos näyttöön tulee sanoma, että diagnostiikka-apuohjelman osiota ei löydy, suorita Dell-diagnostiikkaohjelma (valinnaiselta) *Drivers and Utilities* -levyiltä.

Jos odotat liian kauan ja käyttöjärjestelmän logo tulee näyttöön, odota, kunnes näyttöön tulee Microsoft® Windows® -työpöytä. Sammuta tämän jälkeen tietokone ja yritä uudelleen.

- 3 Kun käynnistyslaiteluettelo tulee näkyviin, korosta **Boot to Utility Partition** (Käynnistä apuohjelman osiolta) ja valitse <Enter>.
- 4 Kun Dell-diagnostiikkaohjelman **päävalikko** tulee näkyviin, valitse suoritettava testi.

### Dell-diagnostiikkaohjelman käynnistäminen *Drivers and Utilities* -levyiltä

- 1 Aseta *Drivers and Utilities* -levy asemaan.
- 2 Sammuta tietokone ja käynnistä se sitten uudelleen.

Kun DELL-logo tulee näkyviin, paina heti <F12>-näppäintä.

Jos odotat liian kauan ja käyttöjärjestelmän logo tulee näyttöön, odota, kunnes näyttöön tulee Microsoft Windows -työpöytä. Sammuta tämän jälkeen tietokone ja yritä uudelleen.



**HUOMAUTUS:** Seuraavat ohjeet muuttavat käynnistysjakson vain yhdeksi kerraksi. Seuraavan kerran tietokonetta käynnistettäessä se käynnistää järjestelmän asennusohjelmassa määritetyt laitteet.

- 3 Kun käynnistyslaiteluettelo tulee näyttöön, valitse siitä optinen asema ja paina <Enter>-näppäintä.
- 4 Valitse optinen asema CD-levyn käynnistysvalikosta.
- 5 Valitse näyttöön tulevasta valikosta optisesta asemasta käynnistämisen vaihtoehto.
- 6 Kirjoita 1, jos haluat käynnistää *Drivers and Utilities* -levyn valikon.
- 7 Kirjoita 2, jos haluat käynnistää Dell-diagnostiikkaohjelman.
- 8 Valitse **Run the 32 Bit Dell Diagnostics** (Suorita 32-bittinen Dell-diagnostiikkaohjelma) numeroidusta luettelosta. Jos luettelossa on useita versioita, valitse tietokoneellesi sopiva versio.
- 9 Kun Dell-diagnostiikkaohjelman **päävalikko** tulee näkyviin, valitse suoritettava testi.



## Dell-diagnostiikkaohjelman päävalikko

- 1 Kun Dell-diagnostiikkaohjelma on latautunut ja **päävalikko** avautuu, napsauta haluamaasi vaihtoehtoa.

Vaihtoehto	Toiminto
Express Test (pikatesti)	Testaa laitteet nopeasti. Testaaminen vie yleensä 10–20 minuuttia. Käyttäjän ei tarvitse tehdä mitään testauksen aikana. <b>Pikatestillä</b> voit selvittää ongelman syyt nopeasti.
Extended Test (laaja testi)	Testaa laitteet läpikotaisin. Testi kestää yleensä tunnin tai kauemmin, ja käyttäjän on välillä vastattava kysymyksiin.
Custom Test (mukautettu testi)	Testaa tietyn laitteen. Suoritettavia testejä voi mukauttaa.
Symptom Tree (ongelmapuu)	Näyttää luettelon tavallisimmista virheen ilmenemistavoista, ja voit valita testin, joka perustuu ongelman ilmenemistapaan.

- 2 Jos ongelma löydetään testin aikana, näyttöön tulee sanoma, jossa ilmaistaan virhekoodi ja ongelman kuvaus. Kirjoita virhekoodi ja ongelman kuvaus muistiin ja noudata näyttöön tulevia ohjeita.

Jos et saa selvitettyä virhetilaa, ota yhteys Delliin. Lisätietoja yhteyden ottamisesta Delliin on *online-käyttöoppaassa*.



**HUOMAUTUS:** Tietokoneen huoltotunnus näkyy kunkin näytön yläosassa.

Jos otat yhteyttä Delliin, tekninen tuki kysyy huoltotunnustasi.

- 3 Jos suoritat testin käyttämällä **Custom Test** (Mukautettu testi) tai **Symptom Tree** (Ilmenemispuu) -vaihtoehtoa, saat lisätietoja napsauttamalla seuraavassa taulukossa kuvattuja välilehtiä.

Välilehti:	Toiminto ( <i>Jatkuu</i> )
Results (Tulokset)	Näyttää testin tulokset ja havaitut virhetilanteet.
Errors (Virheet)	Näyttää havaitut virhetilanteet, virhekoodit ja ongelman kuvauksen.
Help (Ohje)	Sisältää kuvauksen testistä ja saattaa ilmaista testin suorittamiseen liittyviä vaatimuksia.

<b>Välilehti:</b>	<b>Toiminto (<i>Jatkuu</i>)</b>
Configuration (Kokoonpano)	Näyttää valitun laitteen laitteistokokoonpanon. Dell-diagnostiikkaohjelma saa kaikkien laitteiden kokoonpanotiedot järjestelmän asennusohjelmasta, muistista ja sisäisistä testeistä. Kaikki tiedot näytetään vasemmassa reunassa olevassa laiteluettelossa. Laiteluettelossa ei välttämättä ole kaikkien tietokoneeseen asennettujen komponenttien tai tietokoneeseen liitettyjen laitteiden nimiä.
Parameters (Parametrit)	Voit mukauttaa testiä muuttamalla testiasetuksia.

- 4 Kun testit on tehty, poista CD tai DVD asemasta, jos olet suorittanut Dell-diagnostiikkaohjelman *Drivers and Utilities* -levyltä (valinnainen).
- 5 Sulje testinäyttö ja palaa **päävalikkonäyttöön**. Voit lopettaa Dell-diagnostiikkaohjelman käytön ja käynnistää tietokoneen uudelleen sulkemalla **päävalikkonäytön**.

## Järjestelmän merkkivalot

Virtavallo voi osoittaa, että tietokoneessa on jokin ongelma.

<b>Virran merkkivalo</b>	<b>Ongelman kuvaus</b>	<b>Ehdotettu ratkaisu</b>
Tasainen vihreä	Virta on kytkettynä, ja tietokone toimii normaalisti.	Korjaustoimia ei tarvita.
Vilkkuva vihreä	Tietokone on virransäästötilassa.	Herätä tietokone painamalla virtapainiketta, siirtämällä hiirtä tai painamalla jotain näppäimistön näppäintä.
Vilkkuu vihreänä monta kertaa ja sammuu sitten	Kokoonpanovirhe.	Tarkasta, onko kohdassa Diagnostiikan merkkivalot sivulla 204 lisätietoja tästä ongelmasta.

<b>Virran merkkivalo</b>	<b>Ongelman kuvaus</b>	<b>Ehdotettu ratkaisu</b>
Tasainen keltainen	Dell-diagnostiikkaohjelma tekee testiä, tai emokortilla oleva laite voi olla virheellinen tai väärin asennettu.	Jos Dell-diagnostiikkaohjelman ajo on meneillään, anna sen saattaa testaus päätökseen.  Tarkasta, onko kohdassa Diagnostiikan merkkivalot sivulla 204 lisätietoja tästä ongelmasta.  Jos tietokone ei käynnisty, pyydä teknistä tukea Dellistä. Lisätietoja yhteyden ottamisesta Delliin on <i>online-käyttöoppaassa</i> .
Vilkuva keltainen	Häiriö virtalähteessä tai emokortilla.	Tarkista, onko kohdassa Diagnostiikan merkkivalot sivulla 204 lisätietoja tästä ongelmasta.  Katso lisätietoja <i>online-käyttöoppaan</i> kohdasta <i>Virtaongelmat</i> .
Tasainen vihreä valo ja äänimerkkikoodi POST-toiminnon aikana	BIOSin suorituksen aikana on ilmennyt ongelma.	Katso kohdasta Äänimerkit sivulla 208 äänimerkkikoodin diagnosointiohjeet. Tarkista myös, onko kohdassa Diagnostiikan merkkivalot sivulla 204 lisätietoja tästä ongelmasta.
Tasainen vihreä virtavalon, ei äänimerkkikoodia eikä näyttökuvaa POST-toiminnon aikana	Näyttö tai grafiikkakortti voi olla virheellinen tai väärin asennettu.	Tarkista, onko kohdassa Diagnostiikan merkkivalot sivulla 204 lisätietoja tästä ongelmasta.

<b>Virran merkkivalo</b>	<b>Ongelman kuvaus</b>	<b>Ehdotettu ratkaisu</b>
Tasainen vihreä virtavalo, ei äänimerkkikoodia, mutta tietokone jumiutuu POST-toiminnon aikana	Integroitu emokortin laite voi olla viallinen.	Tarkista, onko kohdassa Diagnostiikan merkkivalot sivulla 204 lisätietoja tästä ongelmasta. Jos ongelmasta ei ole lisätietoa, pyydä teknistä tukea Delliltä. Lisätietoja yhteyden ottamisesta Delliin on online-käyttöoppaassa.

## Diagnostiikan merkkivalot

 **VAARA:** Ennen kuin alat tehdä mitään tässä osassa mainittuja toimia, noudata *Tuotetieto-oppaassa* olevia turvallisuusohjeita.

Vian määrittystä helpottaa se, että tietokoneesi etupaneelissa on neljä merkkivaloa, joissa lukee "1," "2," "3" ja "4". Valot joko eivät pala tai ne ovat vihreitä. Kun tietokone käynnistyy normaalisti, valojen järjestys tai koodi muuttuu käynnistyksen edetessä. Jos järjestelmän käynnistyksen POST-prosessin suoritus onnistuu, kaikki neljä valoa alkavat palaa tasaisena vihreänä. Jos POST-prosessin suoritus ei onnistu, LED-valoyhdistelmä voi auttaa selvittämään, missä prosessin kohdassa tietokone pysähtyi.

 **HUOMAUTUS:** Diagnostiikan merkkivalot voivat vaihdella järjestelmätyypin mukaan. Diagnostiikkavalot voivat näkyä joko vaaka- tai pystysuunnassa.

<b>Valoyhdistelmä</b>	<b>Ongelman kuvaus</b>	<b>Ehdotettu ratkaisu</b>
<b>①②③④</b>	Tietokone on normaalissa <i>off</i> -tilassa, tai on ilmennyt mahdollinen BIOSia edeltävä virhe.  Merkkivalot eivät syty sen jälkeen, kun tietokone on käynnistänyt käyttöjärjestelmän onnistuneesti.	Kytke tietokone toimivaan sähköpistorasiaan ja paina virtapainiketta.

Valoyhdistelmä	Ongelman kuvaus	Ehdotettu ratkaisu
① ② ③ ④	Mahdollinen BIOS-häiriö. Tietokone on elvytystilassa.	Suorita BIOS Recovery -apuohjelma, odota, että palautus on tehty, ja käynnistä sitten tietokone uudelleen.
① ② ③ ④	Mahdollinen suoritinhäiriö.	Asenna suoritin uudelleen ja käynnistä tietokone uudelleen.
① ② ③ ④	Muistimoduuleja on löytynyt, mutta on ilmennyt muistivirhe.	<ul style="list-style-type: none"> <li>• Jos tietokoneeseen on asennettu yksi muisti-moduuli, asenna se uudelleen ja käynnistä sitten tietokone uudelleen. (Katsota lisätietoja muistimoduulien poistamisesta ja uudelleen asentamisesta online-käyttöoppaasta).</li> <li>• Jos tietokoneessa on vähintään kaksi muisti-moduulia asennettuna, poista moduulit, asenna yksi moduuli uudelleen ja käynnistä sitten tietokone uudelleen. Jos tietokone käynnistyy normaalisti, asenna uudelleen toinen moduuli. Jatka, kunnes löydät viallisen moduulin tai kunnes olet asentanut uudelleen kaikki moduulit virheettää.</li> <li>• Jos saatavissa on kunnolla toimiva samantyyppinen muisti, asenna se tietokoneeseen.</li> <li>• Jos ongelma jatkuu, ota yhteys Delliin.</li> </ul>

Valoyhdistelmä	Ongelman kuvaus	Ehdotettu ratkaisu
① ② ③ ④	Mahdollinen grafiikkakorttihäiriö.	<ul style="list-style-type: none"> <li>• Jos tietokoneessa on grafiikkakortti, poista kortti, asenna se uudelleen ja käynnistä sitten tietokone uudelleen.</li> <li>• Jos ongelma jatkuu, asenna grafiikkakortti, jonka tiedät toimivan, ja käynnistä tietokone uudelleen.</li> <li>• Jos ongelma jatkuu tai tietokoneessa on sisäänrakennettu grafiikkakortti, pyydä teknistä apua Delliltä. Lisätietoja yhteyden ottamisesta Delliin on <i>online-käyttöoppaassa</i>.</li> </ul>
① ② ③ ④	Mahdollinen levyke- tai kiintolevyasemahäiriö.	Aseta paikalleen kaikki virta- ja datakaapelit ja käynnistä tietokone uudelleen.
① ② ③ ④	Mahdollinen USB-häiriö.	Asenna uudelleen kaikki USB-laitteet, tarkista kaapelikytkennät ja käynnistä sitten tietokone uudelleen.

Valoyhdistelmä	Ongelman kuvaus	Ehdotettu ratkaisu
	Muistimoduuleja ei ole löytynyt.	<ul style="list-style-type: none"> <li>• Jos tietokoneeseen on asennettu yksi muistimoduuli, asenna se uudelleen ja käynnistä sitten tietokone uudelleen (katso lisätietoja muistimoduulien poistamisesta ja uudelleen asentamisesta online-käyttöoppaasta).</li> <li>• Jos tietokoneessa on vähintään kaksi muistimoduulia asennettuna, poista moduulit, asenna yksi moduuli uudelleen ja käynnistä sitten tietokone uudelleen. Jos tietokone käynnistyy normaalisti, asenna uudelleen toinen moduuli. Jatka, kunnes löydät viallisen moduulin tai kunnes olet asentanut uudelleen kaikki moduulit virheettää.</li> <li>• Jos saatavissa on kunnolla toimiva samantyyppinen muisti, asenna se tietokoneeseesi.</li> <li>• Jos ongelma jatkuu, pyydä teknistä tukea Delliltä. Lisätietoja yhteyden ottamisesta Delliin on online-käyttöoppaassa.</li> </ul>

Valoyhdistelmä	Ongelman kuvaus	Ehdotettu ratkaisu
① ② ③ ④	Muistimoduulit ovat löytyneet, mutta tietokoneessa on muistin kokoonpano- tai yhteensopivuusvirhe.	<ul style="list-style-type: none"> <li>• Varmista, ettei ole olemassa mitään erityisiä muistimoduulin tai muistiliittimen paikkaa koskevia vaatimuksia.</li> <li>• Varmista, että asennettavat muistimoduulit ovat yhteensopivia tietokoneen kanssa.</li> <li>• Jos ongelma jatkuu, pyydä teknistä tukea Delliltä. Lisätietoja yhteyden ottamisesta Delliin on <i>online-käyttöoppaassa</i>.</li> </ul>
① ② ③ ④	On tapahtunut virhe. Tämä valoyhdistelmä tulee näkyviin myös silloin, kun siirryt järjestelmän asennusohjelmaan, eikä se ole välttämättä merkki viasta. (Katso <i>online-käyttöoppaan</i> kohta Järjestelmän asennusohjelma).	<ul style="list-style-type: none"> <li>• Varmista, että kaapelit on kytketty oikein kiintolevystä ja optisesta asemasta järjestelmälevyyn.</li> <li>• Tarkasta näytössä näkyvä tietokonesanoma.</li> <li>• Jos ongelma jatkuu, pyydä teknistä tukea Delliltä. Lisätietoja yhteyden ottamisesta Delliin on <i>online-käyttöoppaassa</i>.</li> </ul>
① ② ③ ④	Kun POST on valmis, kaikki neljä diagnostiikkavaloa palavat hetken vihreinä, ennen kuin ne sammuvat ja ilmaisevat, että laite toimii normaalisti.	Mitään toimia ei tarvita.

## Äänimerkit

Tietokoneesta saattaa kuulua sarja äänimerkkejä käynnistyksen aikana, jos näyttö ei pysty näyttämään virheitä tai ongelmia. Tämä äänimerkkisarja, jota sanotaan äänimerkkikoodiksi, osoittaa ongelman.



Jos tietokoneesta kuuluu äänimerkki käynnistyksen aikana:

- 1 Kirjoita muistiin äänimerkkikoodi.
- 2 Kohdassa Dell-diagnostiikka sivulla 199 on lisätietoja vakavista ongelmista.
- 3 Pyydä teknistä tukea Delliltä. Lisätietoja yhteyden ottamisesta Delliin on *online-käyttöoppaassa*.

Koodi	Syy
2 lyhyttä, 1 pitkä	BIOS-tarkistussummavirhe
1 pitkä, 2 lyhyttä	Muistin testaus epäonnistui (muistivirhe muistin kokoa muutettaessa)
1 pitkä, 3 lyhyttä, 2 lyhyttä	Ei muistia
1 lyhyt	<F12>-näppäintä on painettu

## Ohjelmisto- ja laitteistoyhteensopivuusongelmien ratkaiseminen

Jos jokin laite ei löydy käyttäjärjestelmän asennuksen aikana tai se löytyy, mutta määritetään virheellisesti, voit käyttää Laitteiston vianmäärittystä yhteensopivuusongelman ratkaisemiseen.

### Windows Vista

- 1 Napsauta **Käynnistä**  -painiketta ja valitse **Ohje ja tuki**.
- 2 Kirjoita hakukenttään **laitteiston vianmäärittely** ja käynnistä haku painamalla <Enter>-näppäintä.

Valitse haun tuloksista parhaiten ongelmaa kuvaava vaihtoehto ja toimi vianmäärityksen ohjeiden mukaan.

### Windows XP

- 1 Valitse **Käynnistä**→ **Ohje ja tuki**.
- 2 Kirjoita **laitteiston vianmäärittely** hakukenttään ja aloita etsintä painamalla <Enter>-näppäintä.
- 3 **Ratkaise ongelma** -osiossa valitsemalla **Laitteiston vianmäärittely**.
- 4 Määritä ongelmaa parhaiten kuvaava valinta **Laitteiston vianmäärittely** -luettelossa ja suorita vianmääritysvaiheet napsauttamalla **Seuraava**-painiketta.



## Käyttöjärjestelmän palauttaminen

Microsoft Windows -käyttöjärjestelmässä on järjestelmän palauttamistoiminto, jonka avulla tietokone voidaan palauttaa aikaisempaan toimintatilaan (niin, ettei se vaikuta datatiedostoihin), jos laitteisto-, ohjelmisto- tai muihin järjestelmäasetuksiin tehdyt muutokset ovat siirtäneet tietokoneen ei-toivottuun toimintatilaan. Lisätietoja järjestelmän palauttamisesta on Windowsin ohje- ja tukikeskuksessa.

➔ **VAROITUS:** Tee säännöllisesti varmistukset datatiedostoista. Järjestelmän palauttamistoiminto ei tarkkaile datatiedostoja eikä palauta niitä.

### Windows Vista

#### *Järjestelmän palauttamistoiminnon käynnistäminen*

- 1 Valitse **Käynnistä** .
- 2 Kirjoita **Aloita haku** -ruutuun Järjestelmän palauttaminen ja paina <Enter>-näppäintä.  
 **HUOMAUTUS:** Käyttäjätilien hallinta -ikkuna saattaa avautua. Jos olet tietokoneen järjestelmänvalvoja, napsauta **Jatka**-painiketta; muussa tapauksessa ota yhteyttä tietokoneen järjestelmänvalvojaan toiminnon jatkamiseksi.
- 3 Napsauta **Seuraava**-painiketta ja toimi näyttöön tulevien kehotteiden mukaan.

Jos järjestelmän palauttaminen ei ratkaise ongelmaa, voit kumota viimeisimmän järjestelmän palautuksen.

#### *Viimeisimmän järjestelmän palautuksen kumoaminen*

- ➔ **VAROITUS:** Tallenna ja sulje kaikki auki olevat tiedostot ja sulje kaikki auki olevat ohjelmat, ennen kuin kumoat viimeisimmän järjestelmän palautuksen. Älä muuta, avaa tai poista mitään tiedostoja tai ohjelmia, ennen kuin järjestelmä on palautettu.
- 1 Napsauta **Käynnistä** -painiketta.
  - 2 Kirjoita **Aloita haku** -ruutuun Järjestelmän palauttaminen ja paina <Enter>-näppäintä.
  - 3 Napsauta kohtaa **Kumoa viimeisin palautus** ja napsauta **Seuraava**-painiketta.

## Windows XP

### *Palautuspisteen luominen*

- 1 Napsauta **Käynnistä**-painiketta ja valitse **Ohje ja tuki**.
- 2 Napsauta kohtaa **Järjestelmän palauttaminen**.
- 3 Noudata näytön ohjeita.

### *Tietokoneen palauttaminen aikaisempaan toimintatilaan*



**VAROITUS:** Tallenna ja sulje kaikki auki olevat tiedostot ja sulje kaikki auki olevat ohjelmat, ennen kuin palautat tietokoneen aikaisempaan toimintatilaan. Älä muuta, avaa tai poista mitään tiedostoja tai ohjelmia, ennen kuin järjestelmä on palautettu.

- 1 Napsauta **Käynnistä**-painiketta, valitse **Kaikki ohjelmat** → **Apuohjelmat** → **Järjestelmätyökalut** ja napsauta sitten kohtaa **Järjestelmän palauttaminen**.
- 2 Varmista, että **Palauta tietokone aikaisempaan ajankohtaan** on valittuna, ja napsauta **Seuraava**-painiketta.
- 3 Napsauta sitä kalenteripäivämäärää, johon haluat palauttaa tietokoneen.  
**Valitse Palautuspiste** -näytössä on kalenteri, jossa näet palautuspisteet ja voit valita niitä. Kaikki ne kalenteripäivämäärät, joilla on käytettävissä palautuspiste, ovat lihavoituja.
- 4 Valitse palautuspiste ja napsauta **Seuraava**-painiketta.  
Jos kalenteripäivämäärällä on vain yksi palautuspiste, kyseinen palautuspiste tulee automaattisesti valituksi. Jos käytettävissä on vähintään kaksi palautuspistettä, napsauta haluamaasi palautuspistettä.
- 5 Napsauta **Seuraava**-painiketta.  
Kun järjestelmän palauttamistoiminto on kerännyt datan, esiin tulee **Palauttaminen on valmis** -näyttö ja tietokone käynnistyy uudelleen.
- 6 Kun tietokone on käynnistynyt uudelleen, napsauta **OK**-painiketta.

Jos haluat muuttaa palautuspistettä, voit joko toistaa edellä mainitut toimet käyttämällä eri palautuspistettä tai voit kumota palautuksen.

### ***Viimeisimmän järjestelmän palautuksen kumoaminen***



**VAROITUS:** Tallenna ja sulje kaikki auki olevat tiedostot ja sulje kaikki auki olevat ohjelmat, ennen kuin kumoat viimeisimmän järjestelmän palautuksen. Älä muuta, avaa tai poista mitään tiedostoja tai ohjelmia, ennen kuin järjestelmä on palautettu.

- 1 Napsauta **Käynnistä**-painiketta, valitse **Kaikki ohjelmat**→ **Apuohjelmat**→ **Järjestelmätyökalut** ja napsauta sitten kohtaa **Järjestelmän palauttaminen**.
- 2 Napsauta kohtaa **Kumoa viimeisin palautus** ja napsauta **Seuraava**-painiketta.
- 3 Napsauta **Seuraava**-painiketta.  
**Järjestelmän palauttaminen** -näyttö tulee esiin, ja tietokone käynnistyy.
- 4 Kun tietokone on käynnistynyt uudelleen, napsauta **OK**-painiketta.

### ***Järjestelmän palauttamistoiminnon käyttöön ottaminen***

Jos asennat uudelleen Windows XP -käyttöjärjestelmän tietokoneeseen, jossa on käytettävissä alle 200 megatavua vapaata kiintolevytilaa, järjestelmän palauttamistoiminto poistuu automaattisesti käytöstä. Voit tarkistaa seuraavasti, onko järjestelmän palauttamistoiminto käytössä:

- 1 Napsauta **Käynnistä**-painiketta ja valitse **Ohjauspaneeli**.
- 2 Valitse **Suorituskyky ja ylläpito**.
- 3 Valitse **Järjestelmä**.
- 4 Napsauta **Järjestelmän palauttaminen** -välilehteä.
- 5 Varmista, että kohtaa **Poista järjestelmän palauttaminen käytöstä** ei ole valittu.

### **Microsoft Windows -käyttöjärjestelmän uudelleenasetaminen**

Jos haluat asentaa käyttöjärjestelmän uudelleen, katso seuraavan osion ohjeet, jotka vastaavat tietokoneen käyttöjärjestelmää.

#### **Windows Vista**

Uudelleenasetus voi kestää 1–2 tuntia. Kun käyttöjärjestelmä on asennettu uudelleen, myös ohjaimet, virustentorjuntaohjelma ja muut ohjelmat on asennettava uudelleen.

- 1 Tallenna ja sulje kaikki avoimina olevat tiedostot ja poistu avoimina olevista ohjelmista.
- 2 Aseta *käyttäjärjestelmälevy* levyasemaan.
- 3 Jos näyttöön tulee *Asenna Windows* -ilmoitus, napsauta **Sulje**-painiketta.
- 4 Käynnistä tietokone uudelleen.

Kun DELL-logo tulee näkyviin, paina heti <F12>-näppäintä.



**HUOMAUTUS:** Jos odotat liian kauan ja käyttäjärjestelmän logo tulee näyttöön, odota, kunnes näyttöön tulee Microsoft® Windows® -työpöytä. Sammuta tämän jälkeen tietokone ja yritä uudelleen.



**HUOMAUTUS:** Seuraavat ohjeet muuttavat käynnistysjakson vain yhdeksi kerraksi. Seuraavan kerran tietokonetta käynnistettäessä se käynnistää järjestelmän asennusohjelmassa määritetyt laitteet.

- 5 Kun käynnistyslaiteluettelo tulee näyttöön, valitse siitä *CD/DVD/CD-RW*-asema ja paina <Enter>-näppäintä.
- 6 Käynnistä *CD-levyltä* painamalla mitä tahansa näppäintä.
- 7 Tee asennus loppuun toimimalla näyttöön tulevien ohjeiden mukaan.

## Windows XP



**VAROITUS:** Käyttäjärjestelmän uudelleenasennuksessa on käytettävä Windows XP:n Service Pack 1 -versiota tai sitä uudempaa versiota.

## Alkutoimet

Jos aiot korjata äskettäin asennettuun ajuriin liittyvän ongelman asentamalla Microsoft Windows -käyttäjärjestelmän uudelleen, kokeile ensin Laiteohjaimen palautusta. (Katso lisätietoja kohdasta Windowsin laiteohjaimen palautuksen käyttö sivulla 217). Jos laiteohjaimen palautustoiminta ei ratkaise ongelmaa, palauta käyttäjärjestelmä siihen toimintatilaan, jossa se oli ennen uuden ajurin asentamista, käyttämällä järjestelmän palauttamistoimintoa. (Katso lisätietoja kohdasta Käyttäjärjestelmän palauttaminen sivulla 210).



**VAROITUS:** Ota varmuuskopiot kaikista ensisijaisen kiintolevyaseman datatiedoista ennen asennusta. Perinteisissä kiintolevykokoontiloissa ensisijainen kiintolevyasema on ensimmäinen asema, jonka tietokone tunnistaa.

Windows XP:n uudelleen asentamista varten tarvitaan seuraavat CD-levyt:

- Dell™ käyttöjärjestelmälevy
- Dell Drivers and Utilities -levy



**HUOMAUTUS:** Drivers and Utilities -levy sisältää ajurit, jotka asennettiin tietokoneen kokoamisen yhteydessä. Käytä Drivers and Utilities -levyä tarvittavien ajurien lataamiseen.

Asenna Windows XP -käyttöjärjestelmä tekemällä kaikki seuraavien kohtien toimet mainitussa järjestyksessä.

Uudelleenasennus voi kestää 1–2 tuntia. Kun käyttöjärjestelmä on asennettu uudelleen, myös ohjaimet, virustentorjuntaohjelma ja muut ohjelmat on asennettava uudelleen.



**VAROITUS:** Käyttöjärjestelmä-levyllä on erilaisia Windows XP:n asennusvaihtoehtoja. Ne saattavat korvata tiedostoja ja voivat vaikuttaa kiintolevylle asennettuihin ohjelmiin. Älä tämän takia asenna Windows XP -käyttöjärjestelmää uudelleen, ellei Dellin teknisen tuen edustaja neuvo niin tekemään.



**VAROITUS:** Poista käytöstä kaikki tietokoneeseen asennetut virustentorjuntaohjelmat ennen Windows XP -käyttöjärjestelmän asentamista, jotta estettäisiin ristiriidat Windows XP -käyttöjärjestelmän kanssa. Lue ohjeet ohjelmiston mukana toimitetusta oppaasta.

### **Järjestelmän käynnistäminen Käyttöjärjestelmän levyltä**

- 1 Tallenna ja sulje kaikki avoimina olevat tiedostot ja poistu avoimista ohjelmista.
- 2 Aseta käyttöjärjestelmälevy levyasemaan. Napsauta **Lopeta**-painiketta, jos näyttöön tulee Install Windows XP (Asenna Windows XP) -ilmoitus.
- 3 Käynnistä tietokone uudelleen.
- 4 Kun DELL™-logo tulee näkyviin, paina heti <F12>-näppäintä.  
Jos käyttöjärjestelmän logo tulee näyttöön, odota, kunnes näyttöön tulee Windows-työpöytä, sulje sitten tietokone ja yritä uudelleen.
- 5 Valitse CD-ROM nuolinäppäimillä ja paina <Enter>-näppäintä.
- 6 Kun näyttöön tulee sanoma Press any key to boot from CD (Käynnistä CD-levyltä painamalla mitä tahansa näppäintä), paina mitä tahansa näppäintä.

## **Windows XP:n asennus**

- 1** Kun esiin tulee **Windows XP:n asennus** -näyttö, valitse **To set up Windows now** (Asenna Windows XP nyt) painamalla <Enter>-näppäintä.
- 2** Lue **Microsoft Windows -käyttöoikeussopimuksen** näytössä olevat tiedot ja hyväksy käyttöoikeussopimus painamalla <F8>-näppäintä.
- 3** Jos Windows XP on jo asennettuna tietokoneeseen ja haluat palauttaa nykyisen Windows XP -datan, valitse korjausvaihtoehto kirjoittamalla r.
- 4** Jos haluat asentaa uuden Windows XP -kopion, valitse kyseinen vaihtoehto painamalla <Esc>-näppäintä.
- 5** Valitse korostettu osio (suositus) painamalla <Enter>-näppäintä ja noudata näytön ohjeita.

Esiin tulee **Windows XP:n asennus** -näyttö, ja käyttöjärjestelmä alkaa kopioida tiedostoja ja asentaa laitteita. Tietokone käynnistyy uudelleen monta kertaa automaattisesti.



**VAROITUS:** Älä paina mitään näppäintä, kun seuraava sanoma näkyy näytössä: **Press any key to boot from the CD** (Käynnistä CD-levyiltä painamalla mitä tahansa näppäintä).



**HUOMAUTUS:** Asennukseen tarvittava aika määräytyy kiintolevyn koon ja tietokoneen nopeuden mukaan.

- 6** Kun esiin tulee **Alue- ja kielikohtaiset asetukset** -näyttö, valitse maasi asetukset ja napsauta **Seuraava**-painiketta.
- 7** Kirjoita nimesi ja organisaatiosi (ei pakollinen) **Mukauta ohjelmistoasi** -näyttöön ja napsauta sitten **Seuraava**-painiketta.
- 8** Kirjoita **Tietokonenimi ja järjestelmänvalvojan salasana** -ikkunaan tietokoneen nimi (tai hyväksy valmiiksi annettu nimi) ja salasana ja napsauta **Seuraava**-painiketta.
- 9** Jos esiin tulee **Modeemin numeronvalinnan tiedot**, kirjoita järjestelmän pyytämät tiedot ja napsauta **Seuraava**-painiketta.
- 10** Kirjoita päivämäärä, kellonaika ja aikavyöhyke **Päivämäärän ja ajan asetukset** -ikkunaan ja napsauta **Seuraava**-painiketta.
- 11** Jos esiin tulee **Verkoasetukset**-näyttö, napsauta kohtaa **Normaali** ja napsauta sitten **Seuraava**-painiketta.

**12** Jos olet asentamassa Windows XP Professional -käyttöjärjestelmää ja järjestelmä pyytää lisätietoja verkkokokoonpanosta, tee haluamasi valinnat. Jos olet epävarma asetuksista, hyväksy oletusvalinnat. Windows XP asentaa käyttöjärjestelmän osat ja määrittää tietokoneen kokoonpanon. Tietokone käynnistyy uudelleen automaattisesti.

 **VAROITUS:** Älä paina mitään näppäintä, kun seuraava sanoma näkyy näytössä: Press any key to boot from the CD (Käynnistä CD-levyltä painamalla mitä tahansa näppäintä).

**13** Kun esiin tulee **Tervetuloa Microsoft Windowsiin** -näyttö, napsauta **Seuraava**-painiketta.

**14** Kun näyttöön tulee **Kuinka tämä tietokone muodostaa Internet-yhteyden?** -ilmoitus, napsauta **Ohita**-painiketta.

**15** Kun esiin tulee **Rekisteröidytäänkö Microsoftiin?** -näyttö, valitse **Ei nyt** ja napsauta **Seuraava**-painiketta.

**16** Kun esiin tulee **Tietokoneen käyttäjät** -näyttö, voit syöttää enintään viisi käyttäjää.

**17** Valitse **Next** (Seuraava).

**18** Tee asennus loppuun napsauttamalla **Valmis**-painiketta ja poista levy asemasta.

**19** Asenna tarvittavat ajurit uudelleen *Drivers and Utilities* -levyltä.

**20** Asenna uudelleen virustentorjuntaohjelmisto.

**21** Asenna uudelleen muut ohjelmat.

 **HUOMAUTUS:** Microsoft Office- tai Microsoft Works Suite -ohjelmien uudelleenasennusta ja aktivointia varten tarvitaan Product Key -numero. Se näkyy Microsoft Office- tai Microsoft Works Suite -levyn kuoressa.

## Drivers and Utilities -levyn käyttäminen

 **VAROITUS:** *Drivers and Utilities*-levy voi sisältää ajureita käyttöjärjestelmille, joita ei ole tietokoneessasi. Varmista, että olet asentamassa omaan käyttöjärjestelmääsi sopivia ohjelmia.

Monet ohjaimet, esimerkiksi näppäimistöohjaimet, sisältyvät Microsoft Windows -käyttöjärjestelmään. Ohjaimia voi joutua asentamaan seuraavissa tapauksissa:

- Käyttöjärjestelmän päivittäminen
- Käyttöjärjestelmän uudelleenasetaminen
- Uuden laitteen kytkeminen tai asentaminen



## Ohjainten tunnistaminen

Jos jonkin laitteen kanssa ilmenee ongelmia, selvitä, onko ongelman syynä ajuri, ja päivitä ajuri tarvittaessa.

### *Windows Vista®*

- 1 **Napsauta Käynnistä**  -painiketta ja napsauta hiiren kakkospainikkeella **Tietokone**-painiketta.
- 2 Valitse **Ominaisuudet** → **Laitehallinta**.



**HUOMAUTUS:** Käyttäjätilien hallinta -ikkuna saattaa avautua. Jos olet tietokoneen järjestelmänvalvoja, napsauta **Jatka**-painiketta; muussa tapauksessa ota yhteyttä tietokoneen järjestelmänvalvojaan toiminnon jatkamiseksi.

Vieritä luettelo alaspäin ja katso, onko jonkin laitteen kuvakkeen kohdalla huutomerkki (keltainen ympyrä, jonka sisällä on [!]).

Jos laitteen nimen vieressä on huutomerkki, ohjain on ehkä asennettava uudelleen tai järjestelmään on asennettava uusi ohjain. (Lisätietoja on kohdassa Ajurien ja apuohjelmien uudelleenasennus sivulla 217).

### *Windows® XP*

- 1 Valitse **Käynnistä** → **Ohjauspaneeli**.
- 2 Valitse luokka -kohdassa valitse **Suorituskyky ja ylläpito** ja napsauta **Järjestelmä**.
- 3 **Järjestelmän ominaisuudet** -ikkunassa valitse **Laitteisto**-välilehti ja valitse **Laitehallinta**.

## Ajurien ja apuohjelmien uudelleenasennus





**VAROITUS:** Dell-tukisivusto osoitteessa [support.dell.com](http://support.dell.com) ja *Drivers and Utilities* -levy sisältävät Dell™-tietokoneiden hyväksytyt ajurit. Jos asennat muista lähteistä saatuja ajureita, tietokone ei välttämättä toimi oikein.

### *Windowsin laiteohjaimen palautuksen käyttö*

Jos tietokoneessa esiintyy ongelma sen jälkeen, kun olet asentanut tai päivittänyt ajurin, korvaa ajuri aiemmin asennetulla versiolla käyttämällä Windowsin laiteohjaimen palautusta.

Jos laiteohjaimen palautustoiminto ei ratkaise ongelmaa, palauta käyttöjärjestelmä siihen toimintatilaan, jossa se oli ennen uuden ajurin asentamista, käyttämällä järjestelmän palauttamistoimintoa (katso Käyttöjärjestelmän palauttaminen sivulla 210).

*Windows Vista:*

- 1 Napsauta **Käynnistä**  -painiketta ja napsauta hiiren kakkospainikkeella **Tietokone**-painiketta.
- 2 Valitse **Ominaisuudet** → **Laitehallinta**.  
 **HUOMAUTUS:** Käyttäjätilien hallinta -ikkuna saattaa avautua. Jos olet tietokoneen järjestelmänvalvoja, napsauta **Jatka**-painiketta; muussa tapauksessa ota yhteyttä tietokoneen järjestelmänvalvojaan Laitehallinta-ikkunaan siirtymistä varten.
- 3 Napsauta hiiren kakkospainikkeella laitetta, jonka uusi ohjain asennettiin, ja valitse **Ominaisuudet**.
- 4 Napsauta **Ohjaimet**-välilehteä → **Palauta ohjain**.



*Windows XP:*

- 1 Valitse **Käynnistä** → **Oma tietokone** → **Ominaisuudet** → **Laitteisto** → **Laitehallinta**.
- 2 Napsauta hiiren kakkospainikkeella laitetta, jonka uusi ajuri asennettiin, ja valitse **Ominaisuudet**.
- 3 Valitse **Ohjain**-välilehti → **Palauta ohjain**.

### ***Ajurien asentaminen uudelleen manuaalisesti***

Kun olet purkanut ajuritiedostot kiintolevylle edellä kuvatulla tavalla, toimi seuraavasti:

*Windows Vista:*

- 1 Napsauta **Käynnistä**  -painiketta ja napsauta hiiren kakkospainikkeella **Tietokone**-painiketta.
- 2 Valitse **Ominaisuudet** → **Laitehallinta**.  
 **HUOMAUTUS:** Käyttäjätilien hallinta -ikkuna saattaa avautua. Jos olet tietokoneen järjestelmänvalvoja, napsauta **Jatka**-painiketta; muussa tapauksessa ota yhteyttä tietokoneen järjestelmänvalvojaan Laitehallinta-ikkunaan siirtymistä varten.

- 3** Kaksoisnapsauta laitetyyppiä, jolle olet asentamassa ohjainta (esimerkiksi **Äänilaitteet** tai **Näyttö**).
- 4** Kaksoisnapsauta sen laitteen nimeä, jolle olet asentamassa ohjainta.
- 5** Valitse **Ohjain**-välilehti→ **Päivitä ohjain**→ **Etsi ohjain**.
- 6** Napsauta **Selaa**-painiketta ja etsi sijainti, johon aiemmin kopioit ohjaintiedostot.
- 7** Kun oikean ajurin nimi tulee näkyviin, valitse ajurin nimi→ **OK**→ **Seuraava**.
- 8** Napsauta **Valmis**-painiketta ja käynnistä tietokone uudelleen.

*Windows XP:*

- 1** Valitse **Käynnistä**→ **Oma tietokone**→ **Ominaisuudet**→ **Laitteisto**→ **Laitehallinta**.
- 2** Kaksoisnapsauta laitetyyppiä, jolle olet asentamassa ajuria (esimerkiksi **Äänilaitteet** tai **Näyttö**).
- 3** Kaksoisnapsauta sen laitteen nimeä, jolle olet asentamassa ajuria.
- 4** Valitse **Ohjain**-välilehti→ **Päivitä ohjain**.
- 5** Valitse **Asenna luettelosta tai määritetystä sijainnista (lisäasetus)**→ **Seuraava**.
- 6** Napsauta **Selaa**-painiketta ja etsi sijainti, johon aiemmin kopioit ajuritiedostot.
- 7** Kun oikean ajurin nimi tulee näkyviin, napsauta **Seuraava**-painiketta.
- 8** Napsauta **Valmis**-painiketta ja käynnistä tietokone uudelleen.



# Hakemisto

## A

äänimerkit, 208

ajurit

uudelleenasettaminen, 217

## C

CD-levyt

käyttöjärjestelmä, 156

## D

Dell-diagnostiikka, 199

Dell-tukisivusto, 157

diagnostiikka

äänimerkit, 208

Dell-diagnostiikka, 199

Drivers and Utilities

-CD-levy, 153

## E

emolevy. *Katso kohta*

järjestelmälevy

ergonomiaa koskevat tiedot, 154

## H

huoltotunnus, 155

## I

IRQ-ristiriidat, 209

## J

järjestelmälevy, 188, 193, 196

Järjestelmän palauttaminen, 210

## K

kansi

avaaminen, 186

irrottaminen, 180

käyttöjärjestelmä

asettaminen uudelleen, 156

Käyttöjärjestelmä-CD-levy, 156

käyttöopas, 154

## L

laitteisto

äänimerkit, 208

Dell-diagnostiikka, 199

ristiriidat, 209

Laitteiston vianmääritys, 209  
Loppukäyttäjän  
käyttöoikeussopimus, 154

## M

merkkivalot  
järjestelmä, 202

## O

ohjaimet  
tunnistaminen, 217  
Ohje- ja tukikeskus, 158  
ohjeet  
ergonomia, 154  
käyttöopas, 154  
Loppukäyttäjän  
käyttöoikeussopimus, 154  
online, 157  
takuu, 154  
Tuotetieto-opas, 154  
turvallisuus, 154  
viranomaissäädökset, 154  
ohjelmisto  
ristiriidat, 209  
ohjetiedosto  
Windowsin Ohje- ja  
tukikeskus, 158  
ongelmat  
tietokoneen palauttaminen  
aikaisempaan  
toimintatilaan, 210

ongelmat. Katso *vianmääritys*  
osien asentaminen  
ennen aloittamista, 180

## R

ristiriidat  
ohjelmisto- ja  
laitteistoyhteensopivuusongel  
mat, 209

## T

takuutiedot, 154  
tarrat  
huoltotunnus, 155  
Microsoft Windows, 155  
tietokone  
palauttaminen aikaisempaan  
toimintatilaan, 210  
tukisivusto, 157  
Tuotetieto-opas, 154  
turvallisuusohjeet, 154

## U

uudelleenasettaminen  
Windows Vista, 212  
Windows XP, 213

## V

valot

virta, 170, 176

vianmääritys

äänimerkit, 208

Dell-diagnostiikka, 199

järjestelmän merkkivalot, 202

Laitteiston vianmääritys, 209

Ohje- ja tukikeskus, 158

ristiriidat, 209

tietokoneen palauttaminen

aikaisempaan

toimintatilaan, 210

viranomaissäädöksiä koskevat

tiedot, 154

virhesanommat

äänimerkit, 208

järjestelmän merkkivalot, 202

virran merkkivalo

vian määrittäminen, 202

virtavallo, 170, 176

Laitteiston vianmääritys, 209

Ohje- ja tukikeskus, 158

uudelleenasettaminen, 213

## W

Wind, 210

Windows Vista

Laitteiston vianmääritys, 209

Ohje- ja tukikeskus, 158

uudelleenasettaminen, 212

Windows XP

asettaminen uudelleen, 156

Järjestelmän palauttaminen, 210

Laiteohjaimen palautus, 217-218





# Dell™ OptiPlex™ 740

## Hurtigveiledning

**Modell DCSM, DCNE, DCCY**

# Merknader og advarsler



**MERK:** Et OBS!-avsnitt inneholder viktig informasjon som gjør at du kan bruke datamaskinen mer effektivt.



**OBS!** En MERKNAD angir enten potensiell fare for maskinvaren eller tap av data, og forteller hvordan du kan unngå problemet.



**FORSIKTIG!** En **FORSIKTIGHETSREGEL** angir en potensiell fare for skade på eiendom, personskade eller dødsfall.

Hvis du kjøpte en datamaskin i n-serien fra Dell™ gjelder ingen av henvisningene i dette dokumentet til operativsystemet Microsoft® Windows®.

---

**Informasjonen i dette dokumentet kan endres uten varsel.**

© 2008 Dell Inc. Med enerett.

Alle former for kopiering uten skriftlig tillatelse fra Dell Inc. er strengt forbudt.

Varemerker i denne teksten: *Dell*, *OptiPlex*, og *DELL*-logoen er varemerker tilhørende Dell Inc.; *Microsoft*, *Windows*, *Windows Vista* og *Windows Vista* Start-knappen er registrerte varemerker tilhørende Microsoft Corporation.

Andre varemerker og varenavn kan brukes i dokumentet som en henvisning til institusjonene som innehar rettighetene til merkene og navnene, eller til produktene. Dell Inc. fraskriver seg enhver eierinteresse for varemerker og varenavn som ikke er sine egne.

Modell DCSM, DCNE, DCCY

Januar 2008

P/N NX486

Rev. A01

# Innhold

<b>Finne informasjon</b> . . . . .	<b>229</b>
<b>Konfigurere datamaskinen</b> . . . . .	<b>234</b>
<b>Systemvisninger</b> . . . . .	<b>238</b>
Minitårnmaskin – sett forfra . . . . .	238
Minitårnmaskin – Sett bakfra. . . . .	241
Minitårnmaskin – Kontakter på bakpanelet . . . . .	243
Stasjonær datamaskin – Sett forfra . . . . .	245
Stasjonær datamaskin – Sett bakfra . . . . .	247
Skrivebordsmaskin – Kontakter på bakpanelet . . . . .	248
Liten form factor-maskin – Sett forfra . . . . .	251
Liten form factor-maskin – Sett bakfra . . . . .	253
Liten Form Factor-maskin – Kontakter på bakpanelet. . . . .	254
<b>Ta av datamaskindekselet</b> . . . . .	<b>256</b>
Før du begynner . . . . .	256
Minitårnmaskin . . . . .	258
Stasjonær datamaskin . . . . .	260
Liten Form Factor maskin. . . . .	262
<b>Innvendig i datamaskinen</b> . . . . .	<b>263</b>
Minitårnmaskin . . . . .	263
Stasjonær datamaskin . . . . .	267
Liten form factor-maskin . . . . .	271
<b>Problemløsning</b> . . . . .	<b>275</b>
Dell Diagnostics . . . . .	275
Systemlamper. . . . .	278

<b>Diagnoselamper . . . . .</b>	<b>280</b>
signalkoder . . . . .	285
Løse konflikter mellom programvare og maskinvare . . . . .	285
Gjenopprette operativsystemet. . . . .	286
Installere Microsoft Windows-operativsystemet på nytt. . . . .	288
Bruke mediet med Drivers and Utilities. . . . .	292
<b>Stikkordregister . . . . .</b>	<b>297</b>

## Finne informasjon

 **MERK:** Noen funksjoner eller medier kan være valgfrie, og leveres ikke med alle datamaskiner. Enkelte funksjoner eller medier er ikke tilgjengelige i alle land.

 **MERK:** Ytterligere informasjon kan være vedlagt sammen med datamaskinen.

---

### Hva leter du etter?

- Et diagnoseprogram for datamaskinen
- Drivere til datamaskinen
- Dokumentasjon for datamaskinen
- Min enhetsdokumentasjon
- DDS-programvare (Desktop System Software)

### Finn det her

#### Medier for Drivers and Utilities

**MERK:** Mediene med *Drivers and Utilities* er ekstratilbehør, og leveres ikke med alle datamaskiner.

Dokumentasjon og drivere er allerede installert på datamaskinen. Bruk mediene med *Drivers and Utilities* til å installere drivere (se under "Bruke mediet med Drivers and Utilities" på side 292), for å kjøre Dell Diagnostics (se under "Dell Diagnostics" på side 275), eller for å få tilgang til dokumentasjonen.



Viktig-filer kan være inkludert på mediene (CD eller DVD) for å gi de nyeste oppdateringene om tekniske endringer med datamaskinen, eller avansert teknisk referansemateriale for teknikere eller erfarne brukere.

**MERK:** Oppdateringer av drivere og dokumentasjon kan fås på [support.dell.com](http://support.dell.com).

---

## Hva leter du etter?

- Garantiopplysninger
- Villkår og betingelser (bare i USA)
- Sikkerhetsinstruksjoner
- Spesielle bestemmelser
- Ergonomisk informasjon
- Lisensavtale for sluttbruker

## Finn det her

### Dell™ Produktveiledning



- 
- Hvordan fjerne og erstatte deler
  - Spesifikasjoner
  - Hvordan konfigurere systeminnstillinger
  - Hvordan feilsøke og løse problemer

### Dell™ OptiPlex™ Brukerhåndbok

*Hjelp og støtte til Microsoft Windows*

**1** Klikk **Start** → **Hjelp og støtte** →  **Dell User and System Guides** (Dell bruker- og systemhåndbøker) → **System Guides** (Systemhåndbøker).

**2** Klikk *brukerhåndboken* for datamaskinen.

*Brukerhåndboken* er også tilgjengelig på mediet *Drivers and Utilities* (ekstratilbehør).

---

## Hva leter du etter?

- Servicemerke og ekspresservicekode
- Lisensmerke for Microsoft Windows

## Finn det her

### Servicemerke og Microsoft® Windows® Lisens

Disse merkene finner du på datamaskinen.



- Bruk servicemerket til å identifisere datamaskinen når du går til [support.dell.com](http://support.dell.com) eller tar kontakt med kundestøtte.



- Tast ekspresservicekoden for å sette over samtalen ved kontakt med kundestøtte.

---

## Hva leter du etter?

- Hvordan installere operativsystemet på nytt

## Finn det her

### Medier med operativsystem

**MERK:** Mediet med *operativsystemet* er ekstratilbehør, og leveres ikke med alle datamaskiner.

Operativsystemet er allerede installert på datamaskinen. Installer operativsystemet på nytt fra mediene med *operativsystemet*. Se under "Installere Microsoft Windows-operativsystemet på nytt" på side 288.



Etter at operativsystemet er installert på nytt, kan du bruke mediene med *Drivers and Utilities* (ekstratilbehør) til å installere driverne for de enhetene som fulgte med datamaskinen, på nytt.

Merket med produkt nøkkelen er festet på datamaskinen.

**MERK:** Fargen på mediene varierer, avhengig av hvilket operativsystem du bestilte.



---

**Hva leter du etter?**

- Løsninger – Hint og tips for feilsøking, artikler fra teknikere, ofte spurte spørsmål, og kurs på nettet
- Gruppe – Elektroniske diskusjoner med andre Dell-kunder
- Oppgraderinger – Oppgraderingsinformasjon for komponenter, f.eks. minne, harddisk og operativsystem
- Kundesupport – Kontaktinformasjon, servicehenvendelse og bestillingsstatus, garanti og opplysninger om reparasjon
- Service og kundestøtte – Status for servicehenvendelse og støttelogg, servicekontrakt, elektroniske diskusjoner med teknisk kundestøtte
- Referanse – Datamaskindokumentasjon, detaljer om datamaskinkonfigurasjon, produktspesifikasjoner og anmeldelser
- Nedlastbart materiale – Godkjente drivere, patch-programmer og programvareoppdateringer
- DSS-programvare (Desktop System Software) – Hvis du installerer operativsystemet for datamaskinen på nytt, bør du også installere DSS-verktøyet på nytt. DSS gir kritiske oppdateringer for operativsystemet og støtte for Dell™ 3.5-tommers USB-diskettstasjoner, prosessorer, optiske drivere og USB-enheter. DSS er nødvendig for riktig drift av Dell-datamaskinen. Denne programvaren registrerer datamaskinen og operativsystemet automatisk, og installerer de aktuelle oppdateringene for den aktuelle konfigurasjonen.

**Finn det her**

**Dell Support-webområde – [support.dell.com](http://support.dell.com)**

**MERK:** Velg ditt område eller forretningssegment for å vise det aktuelle støtteområdet.

Slik laster du ned DDS-programvare (Desktop System Software):

- 1** Gå til [support.dell.com](http://support.dell.com), velg ditt område eller forretningssegment og oppgi servicekoden.
- 2** Velg **Drivers & Downloads** (Drivere og nedlastingsmaterieill) og klikk **Go** (Start).
- 3** Klikk aktuelt operativsystem og søk etter nøkkelordet *Desktop System Software* (DDS-programvare).

**MERK:** [support.dell.com](http://support.dell.com) brukergrensesnitt kan være avhengig av valgene du gjør.

Hva leter du etter?	Finn det her
<ul style="list-style-type: none"> <li>• Bruke Windows Vista® eller Windows® XP</li> <li>• Slik arbeider du med programmer og filer</li> <li>• Slik lager du skrivebordet personlig</li> </ul>	<p><b>Hjelp og støtte i Windows</b></p> <ol style="list-style-type: none"> <li>1 Slik får du tilgang til Hjelp og støtte i Microsoft Windows: <ul style="list-style-type: none"> <li>• In Windows Vista, klikk Start  → <b>Hjelp og støtte</b>.</li> <li>• In Windows XP, klikk <b>Start</b> → <b>Hjelp og støtte</b>.</li> </ul> </li> <li>2 Skriv et ord eller en frase som beskriver problemet, og klikk pilikonet.</li> <li>3 Klikk emnet som beskriver problemet.</li> <li>4 Følg anvisningene på skjermen.</li> </ol>

## Konfigurere datamaskinen



**FORSIKTIG!** Før du utfører noen av prosedyrene i denne delen, må du følge sikkerhetsanvisningene i *produktveiledningen*.



**OBS!** Hvis det er installert et utvidelseskort i datamaskinen (for eksempel et modemkort), kobler du den aktuelle kabelen til kortet og ikke til kontakten på bakpanelet.



**OBS!** Pass på at du ikke plasserer datamaskinen for nær en vegg eller annet lagerrom som kan hindre luftsirkulasjon i kabinettet, slik for at datamaskinen opprettholder passende driftstemperatur.



**MERK:** Før du installerer enheter eller programvare, som ikke fulgte med datamaskinen, må du lese dokumentasjonen som fulgte med enheten eller programvaren, eller ta kontakt med forhandleren for å bekrefte at enheten eller programvaren er kompatibel med datamaskinen og operativsystemet.

Du må fullføre alle trinnene for å kunne sette opp datamaskinen. Se de aktuelle figurene som er gjengitt etter anvisningene.

➔ **OBS!** Prøv ikke å bruke en PS/2-mus og en USB-mus samtidig.

- 1 Tilkoble tastaturet og musen.

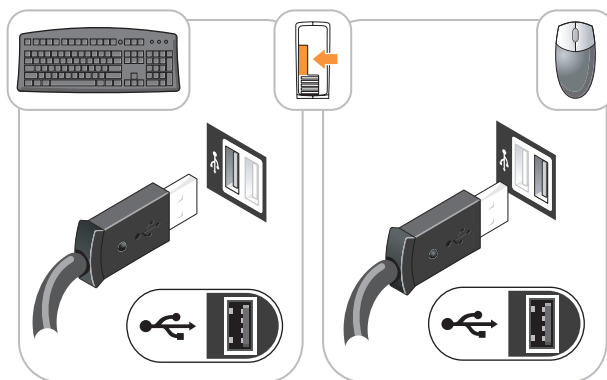

➔ **OBS!** En telefonlinje skal ikke kobles til kontakten på nettverkskortet. Spenning fra telefonledninger kan skade nettverksadapteren.

- 2 Koble til telefonlinjen eller nettverkskabelen.

Sett nettverkskabelen, ikke telefonledningen, i nettverkskontakten. Hvis du har et alternativt modem, kobler du telefonledningen til modemmet.

- 3 Koble til skjermen med BARE ÉN av følgende kabler: den hvite DVI kabelen eller den blå VGA kabelen (Ikke tilkoble begge kablene til den samme datamaskinen).

Rett inn og sett skjermkabelen forsiktig i for å unngå å bøye pinnene på tilkoblingen. Stram vingskruene på kabeltilkoblingene.

 **MERK:** På noen skjermer sitter videokontakten på undersiden bak på skjermen. Du finner mer informasjon om kontaktplassering i dokumentasjonen som fulgte med skjermen.

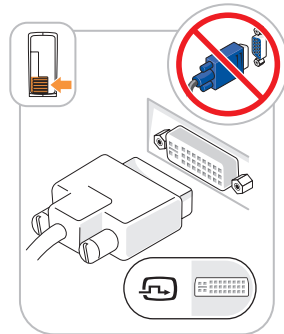
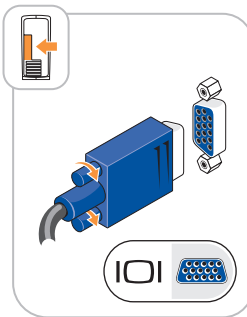
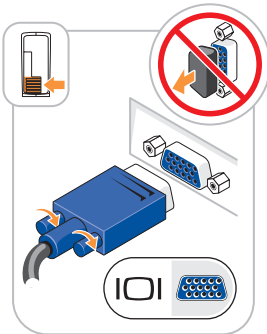
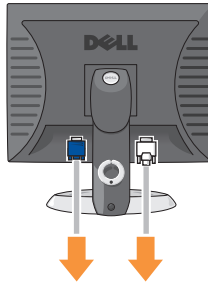

#### 4 Tilkoble høyttalerne.

➔ **OBS!** Unngå skade på datamaskinen. Innstill den manuelle spenningsvalgbyteren (bak på datamaskinen hvis den har en spenningsvalgbyter) på den spenningen som samsvarer best med nettspenningen på det aktuelle stedet.

➔ **OBS!** I Japan skal spenningsvalgbyteren innstilles på 115 volt, selv om nettspenningen i Japan er 100 volt.

🔪 **MERK:** Det er mulig at strømforsyningen til den aktuelle datamaskinen ikke er utstyrt med en spenningsvalgbyter.

5 Kontroller at spenningsvalgbyteren er riktig innstilt for det aktuelle stedet. Datamaskinen er utstyrt med en manuell spenningsvalgbyter. Datamaskiner med en spenningsvalgbyter på bakpanelet må innstilles manuelt for å kunne brukes med riktig driftsspenning.

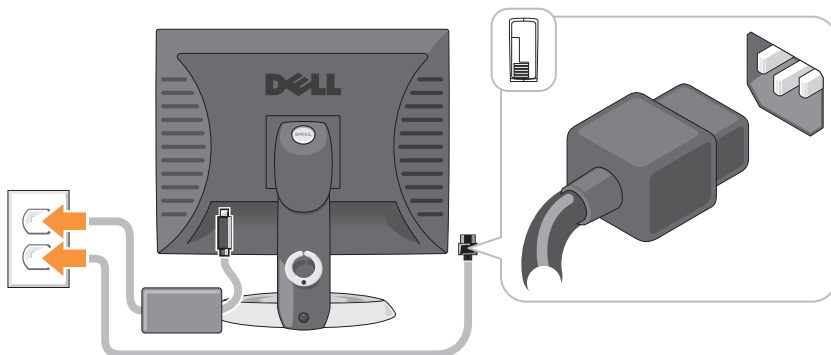

- 6** Koble strømkablene til datamaskinen, skjermen og enhetene, og sett den andre enden av strømkablene i elektriske stikkontakter.

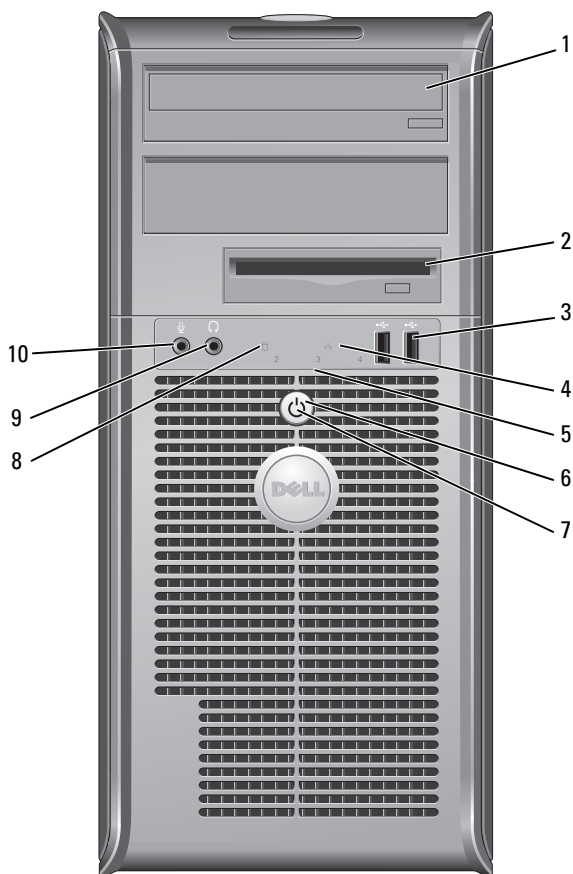

# Systemvisninger

## Minitårnmaskin – sett forfra



- 1 optisk stasjon (ekstratilbehør) Sett en optisk stasjon (hvis dette støttes) i denne stasjonsplassen.
- 2 diskettstasjonsplass (ekstratilbehør) Kan inneholde en diskettstasjon eller en optisk mediekortleser.
- 3 USB 2.0-tilkoblinger (2) Bruk USB-tilkoblingene på forsiden til enheter som tilkobles av og til, for eksempel styrespaker eller kameraer, eller til oppstartbare USB-enheter (se under "Systemoppsett" i den elektroniske brukerhåndboken for mer informasjon om oppstart til en USB-enhet).  
Det anbefales at du bruker USB-tilkoblingene bak på datamaskinen til enheter som vanligvis er tilkoblet mer permanent, for eksempel skrivere og tastaturer.
- 4 LAN-indikatorlampe Denne lampen angir at det er opprettet LAN-forbindelse (lokalt nettverk).
- 5 diagnoselamper Bruk lampene til å feilsøke problemer med datamaskinen på grunnlag av diagnosekoden. Se under "Diagnoselamper" på side 280 for mer informasjon.
- 6 av/på-knapp Trykk på denne knappen for å slå på datamaskinen.  
 **OBS!** For å unngå at du taper data, ikke slå av datamaskinen ved å trykke på strømknappen. Slå heller av operativsystemet. Se under "Turning Off Your Computer" (Slå av datamaskinen) i den elektroniske *brukerhåndboken* for mer informasjon.  
 **OBS!** Hvis ACPI er aktivert i datamaskinens operativsystem, vil denne funksjonen avsluttes når du trykker på av/på-knappen.

- 7 av/på-lampe Av/på-lampen lyser og blinker eller lyser konstant for å angi ulike driftsmodi:
- Ingen lampe – Datamaskinen er slått av.
  - Konstant grønt – Datamaskinen er i normal driftstilstand.
  - Blinker grønt – Datamaskinen er i strømsparingsmodus.
  - Blinker eller lyser konstant gult – Se under "Power Problems" (Problemer med strømforsyning) i den elektroniske *brukerhåndboken* for anvisninger.
- Strømsparingsmodusen opphører når du trykker på av/på-knappen, eller bruker tastaturet eller musen, hvis disse er konfigurert som oppvekkingsenheter i Windows Enhetsbehandling. Se under "Power Management" (Strømstyring) i den elektroniske *brukerhåndboken* for mer informasjon om hvilemodus og hvordan du går ut av strømsparingsmodus.
- Se under "Systemlamper" på side 278 for en beskrivelse av lampekoder, noe som kan være nyttig for å feilsøke datamaskinproblemer.
- 8 aktivitetslampe for harddisk Denne lampen flimrer når harddisken tas i bruk.
- 9 tilkobling for hodetelefon Bruk hodetelefontilkoblingen for tilkobling av hodetelefoner og de fleste typer høyttalere.
- 10 mikrofonkontakt Bruk mikrofontilkoblingen for å koble til en mikrofon.



## Minitårnmaskin – Sett bakfra

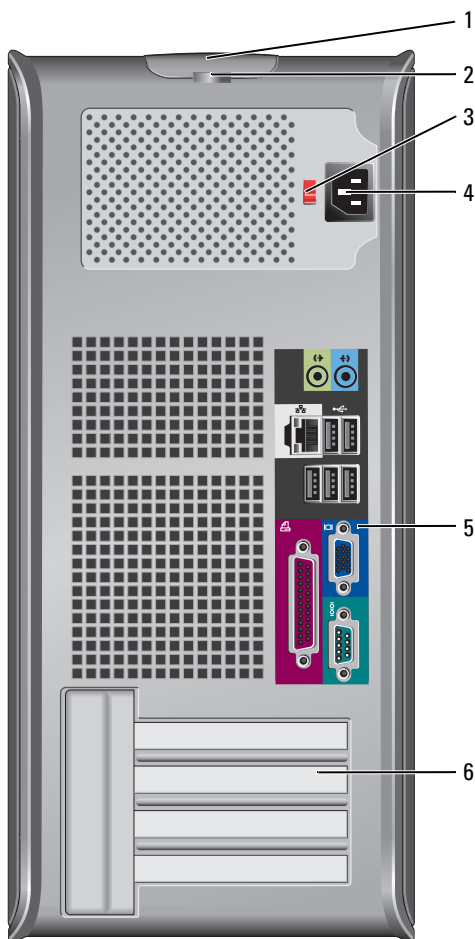

1 deksellåsutløser

Bruk denne låsen til å åpne datamaskindekselet.

2 hengelåsring

Sett i en hengelås for å låse datamaskindekselet.

- 3 spenningsvalgbytter Datamaskinen kan være utstyrt med en manuell spenningsvalgbytter.  
Unngå skade på datamaskiner med manuell spenningsvalgbytter. Innstill bryteren på den spenningen som samsvarer best med nettspenningen på det aktuelle stedet.
-  **OBS!** I Japan skal spenningsvalgbyteren innstilles på 115 volt, selv om nettspenningen i Japan er 100 volt.
- Kontroller også at skjermen og tilkoblede enheter er klassifisert for å brukes med nettstrømmen som finnes på stedet.
- 4 strømtilkobling Sett i strømledningen.
- 5 kontakter på bakpanelet Sett serielle enheter, USB-enheter og andre enheter i de aktuelle kontaktene. Se under "Minitårnmaskin – Kontakter på bakpanelet" på side 243
- 6 kortspor (4) Få tilgang til kontakter for eventuelle installerte PCI- og PCI Express-kort.

## Minitårnmaskin – Kontakter på bakpanelet

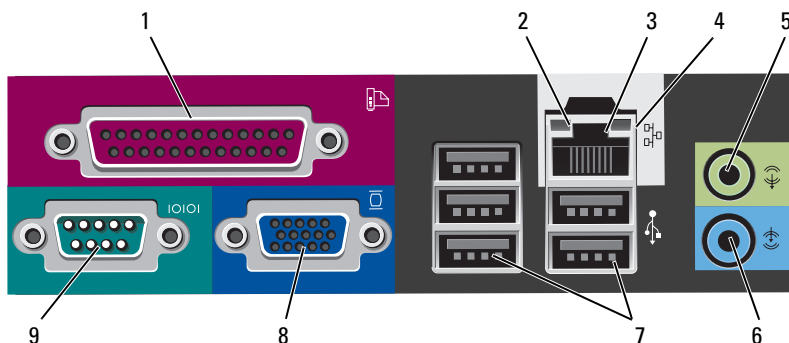

### 1 parallellport

Tilkobler en parallell enhet, for eksempel en skriver, til den parallelle tilkoblingen. Hvis du har en USB-skriver, setter du den i en USB-tilkobling.

**MERK:** Den innebygde parallelltilkoblingen deaktiveres automatisk hvis datamaskinen registrerer et installert kort med en parallelltilkobling som er konfigurert til den samme adressen. Se under "System Setup Program" i den elektroniske *brugerhåndboken* for mer informasjon og anvisninger.

### 2 Lampe for koblingsintegritet

- Grønn – Det er god forbindelse mellom et 10-Mbps-nettverk og datamaskinen.
- Oransje – Det er god forbindelse mellom et 100-Mbps-nettverk og datamaskinen.
- Gul – Det er god forbindelse mellom et 1-Gbps-nettverk (eller 1000-Mbps-nettverk) og datamaskinen.
- Av – Datamaskinen registrerer ingen fysisk tilkobling til nettverket.

- 3 tilkobling for nettverkskort
- Hvis du vil koble datamaskinen til et nettverk eller bredbåndenhet, setter du den ene enden av nettverkskabelen i en nettverkskontakt eller nettverks- eller bredbåndenhet. Sett den andre enden av nettverkskabelen i tilkoblingen på nettverkskortet på datamaskinens bakpanel. Et klikk angir at nettverkskabelen er ordentlig tilkoblet.
- MERK:** Sett ikke en telefonledning i nettverkstilkoblingen.
- På datamaskiner med nettverkskort, bruker du kontakten på kortet.
- Det anbefales at du bruker ledninger og kontakter i kategori 5 for nettverket. Hvis du må bruke kategori 3-kabling, bruker du en nettverkshastighet på 10 Mbps for å sikre pålitelig tilkobling.
- 4 aktivitetslampe for nettverk
- En gul lampe blinker når datamaskinen sender eller mottar nettverksdata. Hvis du må bruke kategori 3-kabling, bruker du en nettverkshastighet på 10 Mbps for å sikre pålitelig tilkobling.
- 5 line-out-tilkobling
- Bruk den grønne linje ut-tilkoblingen for å tilkoble hodetelefoner og de fleste høyttalere med innebygde forsterkere.
- På datamaskiner med lyd kort, bruker du tilkoblingen på kortet.
- 6 line-in-kontakt
- Bruk line-in-kontakten for tilkobling av en plate-/avspillingsenhet, for eksempel en kassett, CD- eller videospiller.
- På datamaskiner med lyd kort, bruker du tilkoblingen på kortet.
- 7 USB 2.0 koplinger (5)
- Bruk USB-tilkoblingen bak på datamaskinen til enheter som vanligvis er tilkoblet mer permanent, for eksempel skrivere og tastaturer.
- 8 videokontakt
- Sett kabelen fra den VGA-kompatible skjermen i den blå kontakten.
- MERK:** Hvis du kjøpte et ekstra grafikkort, vil denne kontakten være tildekket med et lokk. Dekselet skal ikke fjernes. Koble skjermen til kontakten på grafikkortet.
- MERK:** Bruk y-kabelen som fulgte med datamaskinen, hvis du bruker et grafikkort som støtter to skjermer.

- 9 seriell kontakt      Tilkobler en seriell enhet, for eksempel en håndholdt enhet, til den serielle porten. Standardtilordningene er COM1 for seriell kontakt 1 og COM2 for seriell kontakt 2.
- Se under "System Setup Program" (Systemoppsettprogram) i den elektroniske *brugerhåndboken* for mer informasjon.

## Stasjonær datamaskin – Sett forfra

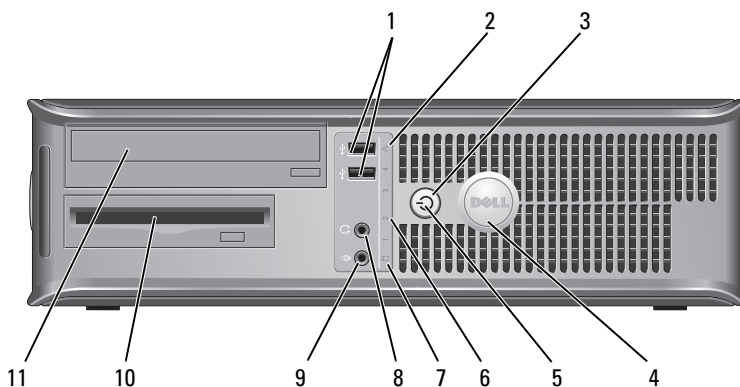

- 1 USB 2.0-tilkoblinger (2)      Bruk USB-tilkoblingene på forsiden til enheter som tilkobles av og til, for eksempel styrespaker eller kameraer, eller til oppstartbare USB-enheter (se under "System Setup Program" (Systemoppsettprogram) i den elektroniske *brugerhåndboken* for anvisninger for mer informasjon om oppstart til en USB-enhet).
- Det anbefales at du bruker USB-tilkoblingene bak på datamaskinen til enheter som vanligvis er tilkoblet mer permanent, for eksempel skrivere og tastaturer.

- 2 LAN-indikatorlampe Denne lampen angir at det er opprettet LAN-forbindelse (lokalt nettverk).
- 3 av/på-knapp Trykk på denne knappen for å slå på datamaskinen.
- ➔ **OBS!** For å unngå at du taper data, ikke slå av datamaskinen ved å trykke på strømknappen. Slå heller av operativsystemet. Se under "Turning Off Your Computer" (Slå av datamaskinen) i den elektroniske *brukerhåndboken* for mer informasjon.
- ➔ **OBS!** Hvis ACPI er aktivert i datamaskinens operativsystem, vil denne funksjonen avsluttes når du trykker på av/på-knappen.
- 4 Dell-merke Merket kan vri for å passe med datamaskinens orientering. Vri merket ved å plassere fingrene rundt utsiden av merket, klemme hardt og vri rundt. Du kan også vri det ved hjelp av sporet nederst på skiltet.
- 5 av/på-lampe Av/på-lampen lyser og blinker, eller lyser konstant for å angi ulike stater:
- Ingen lampe – Datamaskinen er slått av.
  - Konstant grønt – Datamaskinen er i normal driftstilstand.
  - Blinker grønt – Datamaskinen er i strømsparingsmodus.
  - Blinker eller lyser konstant gult – Se under "Power Problems" (Problemer med strømforsyning) i den elektroniske *brukerhåndboken* for anvisninger.
- Strømsparingsmodusen opphører når du trykker på av/på-knappen, eller bruker tastaturet eller musen, hvis disse er konfigurert som oppvekkingsenheter i Windows Enhetsbehandling. Se under "Power Management" (Strømstyring) i den elektroniske *brukerhåndboken* for mer informasjon om hvilemodi og hvordan du går ut av strømsparingsmodus.
- Se under "Systemlamper" på side 278 for en beskrivelse av lampekoder, som kan være nyttige for å feilsøke datamaskinproblemer.
- 6 diagnoselamper Bruk lampene til å feilsøke problemer med datamaskinen på grunnlag av diagnosekoden. Se under "Diagnoselamper" på side 280 for mer informasjon.

- |    |                                 |   |
|----|---------------------------------|---|
| 7  | aktivitetslampe for harddisk    | Denne lampen flimrer når harddisken tas i bruk.   |
| 8  | tilkobling for hodetelefon      | Bruk hodetelefontilkoblingen for tilkobling av hodetelefoner og de fleste typer høyttalere.         |
| 9  | mikrofonkontakt                 | Bruk mikrofontilkoblingen for å koble til en mikrofon.  |
| 10 | stasjonsplass                   | Denne stasjonsplassen passer til en optisk diskettstasjon, mediekortleser eller en ekstra harddisk. |
| 11 | optisk stasjon (ekstratilbehør) | Sett en optisk stasjon (hvis dette støttes) i denne stasjonsplassen.                                |

## Stasjonær datamaskin – Sett bakfra

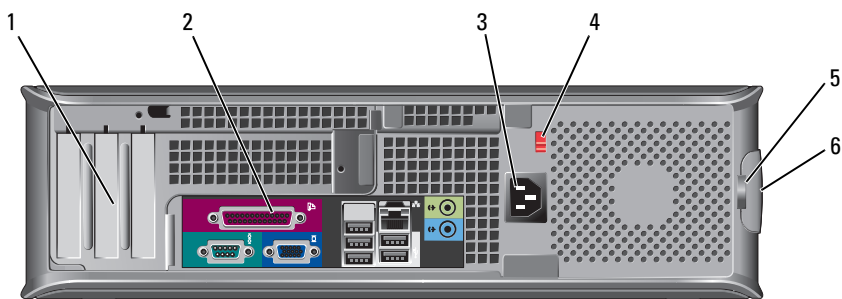

- |   |                         |  |
|---|-------------------------|--|
| 1 | kortspor (3)            | Få tilgang til kontakter for eventuelle installerte PCI- og PCI Express-kort.  |
| 2 | kontakter på bakpanelet | Sett serielle enheter, USB-enheter og andre enheter i aktuelle tilkoblinger (se under "Skriverbordsmaskin – Kontakter på bakpanelet" på side 248). |
| 3 | strømtilkobling         | Sett i strømledningen.   |

- 4 spenningsvalgbyrter **MERK:** Det er ikke alle datamaskiner som er utstyrt med en spenningsvalgbyrter.

Datamaskinen kan være utstyrt med en manuell spenningsvalgbyrter.

Unngå skade på datamaskiner med manuell spenningsvalgbyrter. Innstill bryteren på den spenningen som samsvarer best med nettspenningen på det aktuelle stedet.

**➔ OBS!** I Japan skal spenningsvalgbyrteren innstilles på 115 volt, selv om nettspenningen i Japan er 100 volt.

Kontroller også at skjermen og tilkoblede enheter er klassifisert til å brukes med nettstrømmen som finnes på stedet.

- 5 hengelåsring Sett i en hengelås for å låse datamaskindekselet.  
6 deksellåsutløser Åpner datamaskindekselet.

## Skrivebordsmaskin – Kontakter på bakpanelet

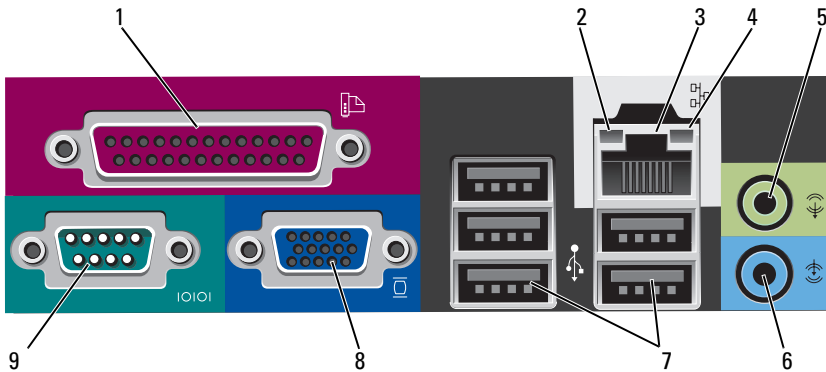



- 1 parallellport  
Tilkobler en parallell enhet, for eksempel en skriver, til den parallelle tilkoblingen. Hvis du har en USB-skriver, setter du den i en USB-tilkobling.  
**MERK:** Den innebygde parallelltilkoblingen deaktiveres automatisk hvis datamaskinen registrerer et installert kort med en parallelltilkobling som er konfigurert til den samme adressen. Se under "System Setup Program" (Systemoppsettprogram) i den elektroniske *brugerhåndboken* for mer informasjon.
- 2 Lampe for koblingsintegritet
  - Grønn – Det er god forbindelse mellom et 10-Mbps-nettverk og datamaskinen.
  - Oransje – Det er god forbindelse mellom et 100-Mbps-nettverk og datamaskinen.
  - Gul – Det er god forbindelse mellom et 1-Gbps-nettverk (eller 1000-Mbps-nettverk) og datamaskinen.
  - Av – Datamaskinen registrerer ingen fysisk tilkobling til nettverket.
- 3 tilkobling for nettverkskort  
Hvis du vil koble datamaskinen til et nettverk eller bredbåndenhet, setter du den ene enden av nettverkskabelen i en nettverkskontakt eller nettverks- eller bredbåndenhet. Sett den andre enden av nettverkskabelen i tilkoblingen på nettverkskortet på datamaskinens bakpanel. Et klikk angir at nettverkskabelen er ordentlig tilkoblet.  
**MERK:** Sett ikke en telefonledning i nettverkstilkoblingen.  
På datamaskiner med nettverkskort, bruker du kontakten på kortet.  
Det anbefales at du bruker ledninger og kontakter i kategori 5 for nettverket. Hvis du må bruke kategori 3-kabling, bruker du en nettverkshastighet på 10 Mbps for å sikre pålitelig tilkobling.
- 4 aktivitetslampe for nettverk  
En gul lampe blinker når datamaskinen sender eller mottar nettverksdata. Hvis volumet som sendes over nettverket er stort, kan denne lampen se ut som om den lyser kontstant;

- 5 line-out-tilkobling Bruk den grønne linje ut-tilkoblingen for å tilkoble hodetelefoner og de fleste høyttalere med innebygde forsterkere.  
På datamaskiner med lydkort, bruker du tilkoblingen på kortet.
- 6 line-in-kontakt Bruk line-in-kontakten for tilkobling av en plate-/avspillingsenhet, for eksempel en kassett-, CD- eller videospiller.  
På datamaskiner med lydkort, bruker du tilkoblingen på kortet.
- 7 USB 2.0 koplinger (5) Bruk USB-tilkoblingen bak på datamaskinen til enheter som vanligvis er tilkoblet mer permanent, for eksempel skrivere og tastaturer.
- 8 videokontakt Sett kablen fra den VGA-kompatible skjermen i den blå tilkoblingen.  
**MERK:** Hvis du kjøpte et ekstra grafikkort, vil denne kontakten være tildekket med et lokk. Dekselet skal ikke fjernes. Koble skjermen til kontakten på grafikkortet.  
**MERK:** Bruk *y*-kabelen som fulgte med datamaskinen, hvis du bruker et grafikkort som støtter to skjermer.
- 9 seriell kontakt Tilkobler en seriell enhet, for eksempel en håndholdt enhet, til den serielle porten. Standardtilordningene er COM1 for seriell kontakt 1 og COM2 for seriell kontakt 2.  
**MERK:** Det er bare én seriell kontakt 2 hvis PS2/seriell adapter (ekstratilbehør) blir brukt.  
Se under "System Setup Program" (Systemoppsettprogram) i den elektroniske *brukerhåndboken* for mer informasjon.

## Liten form factor-maskin – Sett forfra

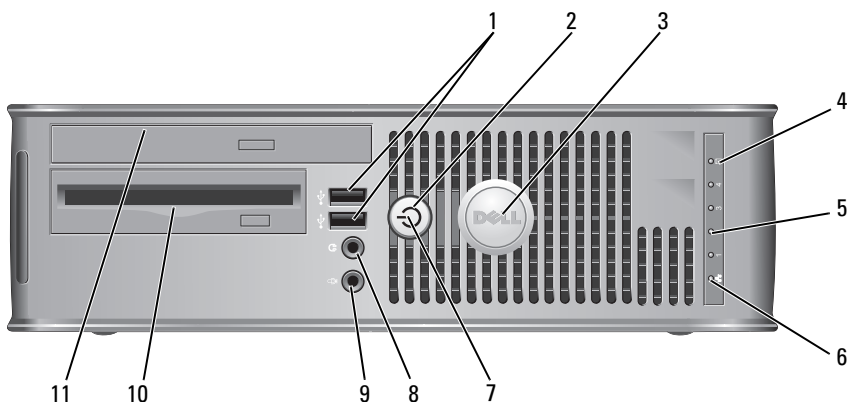

- 1 USB 2.0-tilkoblinger (2)

Bruk USB-tilkoblingene på forsiden til enheter som tilkobles av og til, for eksempel styrespaker eller kameraer, eller til oppstartbare USB-enheter (se under "System Setup Program" (Systemoppsettprogram) i den elektroniske *brugerhåndboken* for anvisninger om oppstart til en USB-enhet).

Det anbefales at du bruker USB-tilkoblingene bak på datamaskinen til enheter som vanligvis er tilkoblet mer permanent, for eksempel skrivere og tastaturer.

- 2 av/på-knapp

Trykk for å slå på datamaskinen.



**OBS!** For å unngå at du taper data, ikke slå av datamaskinen ved å trykke på strømknappen. Slå heller av operativsystemet. Se under "Turning Off Your Computer" (Slå av datamaskinen) i den elektroniske *brugerhåndboken* for mer informasjon.



**OBS!** Hvis ACPI er aktivert i datamaskinens operativsystem, vil denne funksjonen avsluttes når du trykker på av/på-knappen.

- 3 Dell-merke

Merket kan vris for å passe med datamaskinens orientering. Vri merket ved å plassere fingrene rundt utsiden av merket, klemme hardt og vri rundt. Du kan også vri det ved hjelp av sporet nederst på skiltet.

- |    |  |  |
|----|--|--|
| 4  | aktivitetslampe for harddisk           | Denne lampen flimrer når harddisken tas i bruk.  |
| 5  | diagnoselamper                         | Bruk lampene til å feilsøke problemer med datamaskinen på grunnlag av diagnosekoden. Se under "Diagnoselamper" på side 280 for mer informasjon.  |
| 6  | LAN-indikatorlampe                     | Denne lampen angir at det er opprettet LAN-forbindelse (nettverk).   |
| 7  | av/på-lampe                            | <p>Av/på-lampen lyser og blinker, eller lyser konstant for å angi ulike stater:</p> <ul style="list-style-type: none"> <li>• Ingen lampe – Datamaskinen er slått av.</li> <li>• Konstant grønt – Datamaskinen er i normal driftstilstand.</li> <li>• Blinker grønt – Datamaskinen er i strømsparingsmodus.</li> <li>• Blinker eller lyser konstant gult – Se under "Power Problems" (Problemer med strømforsyning) i den elektroniske <i>brugerhåndboken</i>.</li> </ul> <p>Strømsparingsmodusen opphører når du trykker på av/på-knappen, eller bruker tastaturet eller musen, hvis disse er konfigurert som oppvekkingsenheter i Windows Enhetsbehandling. Se under "Power Management" (Strømstyring) i den elektroniske <i>brugerhåndboken</i> for mer informasjon om hvilemodi og oppvekking fra strømsparingsmodus.</p> <p>Se under "Systemlamper" på side 278 for en beskrivelse av lampekoder, som kan være nyttige for å feilsøke datamaskinproblemer.</p> |
| 8  | tilkobling for hodetelefon             | Bruk hodetelefontilkoblingen for tilkobling av hodetelefoner og de fleste typer høyttalere.  |
| 9  | mikrofonkontakt                        | Bruk mikrofontilkoblingen for å koble til en mikrofon.   |
| 10 | diskettstasjons plass (ekstratilbehør) | Kan inneholde en mulig floppydriver eller en slimline medie kortleser.   |
| 11 | optisk stasjon (ekstratilbehør)        | Sett inn slimline optisk stasjon (hvis dette støttes) i denne stasjons plassen.  |

## Liten form factor-maskin – Sett bakfra

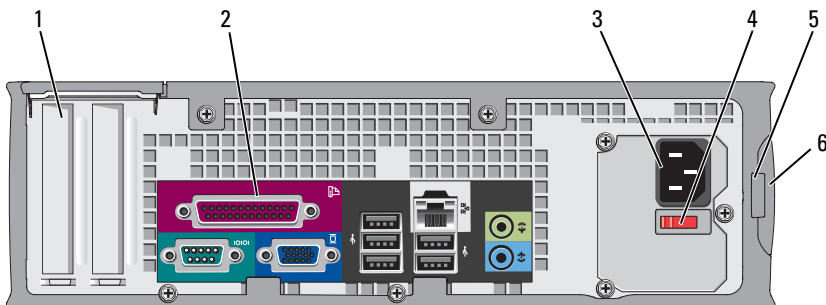

- 1 kortspor (2) Få tilgang til kontakter for eventuelle installerte PCI- og PCI Express-kort.
- 2 kontakter på bakpanelet Sett serielle enheter, USB-enheter og andre enheter i aktuelle kontakter (se under "Liten Form Factor-maskin – Kontakter på bakpanelet" på side 254)
- 3 strømtilkobling Sett i strømledningen.
- 4 spenningsvalgbytter Datamaskinen kan være utstyrt med en manuell spenningsvalgbytter. Unngå skade på datamaskiner med manuell spenningsvalgbytter. Innstill bryteren på den spenningen som samsvarer best med nettspenningen på det aktuelle stedet.  
**➡ OBS!** I Japan skal spenningsvalgbytterten innstilles på 115 volt, selv om nettspenningen i Japan er 100 volt.  
Kontroller også at skjermen og tilkoblede enheter er klassifisert for å brukes med nettstrømmen som finnes på stedet.
- 5 hengelåsring Sett i en hengelås for å låse datamaskindekselet.
- 6 deksellåsutløser Åpner datamaskindekselet.

## Liten Form Factor-maskin – Kontakter på bakpanelet

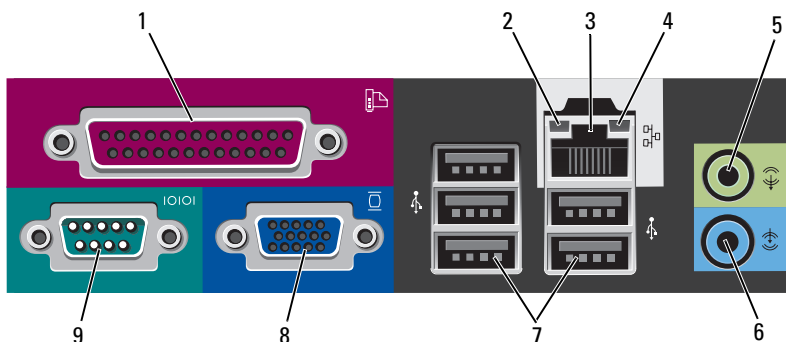

- 1 parallellport Tilkobler en parallell enhet, for eksempel en skriver, til den parallell tilkoblingen. Hvis du har en USB-skriver, setter du den i en USB-tilkobling.

**MERK:** Den innebygde parallelltilkoblingen deaktiveres automatisk hvis datamaskinen registrerer et installert kort med en parallelltilkobling som er konfigurert til den samme adressen. Se under "System Setup Program" (Systemoppsettprogram) i den elektroniske *brugerhåndboken* for mer informasjon.

- 2 Lampe for koblingsintegritet
- Grønn – Det er god forbindelse mellom et 10-Mbps-nettverk og datamaskinen.
  - Oransje – Det er god forbindelse mellom et 100-Mbps-nettverk og datamaskinen.
  - Gul – Det er god forbindelse mellom et 1-Gbps-nettverk (eller 1000-Mbps-nettverk) og datamaskinen.
  - Av – Datamaskinen registrerer ingen fysisk tilkobling til nettverket.

- 3 tilkobling for nettkortet Hvis du vil koble datamaskinen til et nettverk eller bredbåndenhet, setter du den ene enden av nettkortskabelen i en nettkortkontakt eller nettkort- eller bredbåndenhet. Sett den andre enden av nettkortskabelen i tilkoblingen på nettkortet på datamaskinens bakpanel. Et klikk angir at nettkortskabelen er ordentlig tilkoblet.
- MERK:** Sett ikke en telefonledning i nettkortstilkoblingen.
- På datamaskiner med nettkort, bruker du kontakten på kortet.
- Det anbefales at du bruker ledninger og kontakter i kategori 5 for nettverket. Hvis du må bruke kategori 3-kabling, bruker du en nettkortshastighet på 10 Mbps for å sikre pålitelig tilkobling.
- 4 aktivitetslampe for nettkortet En gul lampe blinker når datamaskinen sender eller mottar nettkortdata. Hvis volumet som sendes over nettverket er stort, kan denne lampen se ut som om den lyser konstant;
- 5 line-out-tilkobling Bruk den grønne linje ut-tilkoblingen for å tilkoble hodetelefoner og de fleste høyttalere med innebygde forsterkere. På datamaskiner med lydnett, bruker du tilkoblingen på kortet.
- 6 line-in-kontakt Bruk line-in-kontakten for tilkobling av en plate-/avspillingsenhet, for eksempel en kassett, CD- eller videospiller. På datamaskiner med lydnett, bruker du tilkoblingen på kortet.
- 7 USB 2.0 kabling (5) Bruk USB-tilkoblingen bak på datamaskinen til enheter som vanligvis er tilkoblet mer permanent, for eksempel skrivere og tastaturer.
- 8 videokontakt Sett kablet fra den VGA-kompatible skjermen i den blå kontakten.
- MERK:** Hvis du kjøpte et ekstra grafikkort, vil denne kontakten være tildekket med et lokk. Dekselet skal ikke fjernes. Koble skjermen til kontakten på grafikkortet.
- MERK:** Bruk y-kablet som fulgte med datamaskinen, hvis du bruker et grafikkort som støtter to skjermer.

- 9 seriell kontakt      Tilkobler en seriell enhet, for eksempel en håndholdt enhet, til den serielle porten. Standardtilordningene er COM1 for seriell kontakt 1 og COM2 for seriell kontakt 2.

**MERK:** Det er bare én seriell kontakt 2 hvis PS2/seriell adapter (ekstratilbehør) blir brukt.

Se under "System Setup Program" i den elektroniske *brugerhåndboken* for mer informasjon og anvisninger.

## Ta av datamaskindekselet



**FORSIKTIG!** Før du utfører noen av prosedyrene i denne delen, må du følge sikkerhetsanvisningene i *produktveiledningen*.



**FORSIKTIG!** Unngå elektrisk støt. Trekk alltid ut strømledningen til datamaskinen fra stikkkontakten før du tar av dekselet.

### Før du begynner



**OBS!** Lagre og lukk alle åpne filer og avslutt eventuelle åpne programmer før du slår av datamaskinen hvis du vil unngå å miste data.

- 1 Slå av operativsystemet.
  - a Lagre og lukk alle åpne filer og avslutt alle åpne programmer, klikk **Start**-knappen , og klikk deretter **Slå av**.
  - b I vinduet **Slå av** velger du alternativet **Slå av** på rullegardinmenyen og klikker deretter **OK**.  
Datamaskinen slås av etter et den har avsluttet prosessen med å slå av operativsystemet.
- 2 Kontroller at både datamaskinen og eventuelle tilkoblede enheter er slått av. Hvis datamaskinen og tilkoblede enheter ikke ble slått av automatisk da du slo av datasystemet, skal disse slås av nå.

### Gjør følgende før du foretar arbeid inne i datamaskinen:

Bruk følgende retningslinjer for sikkerhet og for å verne om din egen sikkerhet og beskytte datamaskinen mot potensiell skade.



**FORSIKTIG!** Før du utfører noen av prosedyrene i denne delen, må du følge sikkerhetsanvisningene i *produktveiledningen*.





**FORSIKTIG! Vær forsiktig ved håndtering av komponenter og kort. Ikke berør komponentene eller kontaktene på et kort. Hold kortet i kantene eller monteringsbeslaget av metall. Hold en komponent, f.eks. en mikroprosessor, i kanten og ikke i pinnene.**



**OBS!** Kun en godkjent servicetekniker skal utføre reparasjoner på datamaskinen. Skader som oppstår som følge av service som ikke er autorisert av Dell, dekkes ikke av garantien.



**OBS!** Ved frakobling av en ledning, skal du dra i pluggen eller strekkavvergingsløkken, og ikke i selve kabelen. Noen kabler har koblinger med låsetapper. Ved frakobling av en slik kabel, klemmer du sammen låsetappene før du trekker ut kabelen. Når koblingene trekkes fra hverandre, skal de holdes på rett linje for å unngå at pinnene på koblingene blir bøyd. Før du kobler til en kabel, må du også passe på at begge koblingene vender riktig vei og er på linje.

Unngå skade på datamaskinen ved å utføre følgende trinn før eventuelt arbeid inne i datamaskinen.

1 Slå av datamaskinen.



**OBS!** Nettverkskabelen frakobles ved først å koble kabelen fra datamaskinen og deretter trekke ut nettverkskontakten fra veggen.

2 Koble alle telefon- eller telekommunikasjonslinjer fra datamaskinen.

3 Trekk datamaskinen og alle tilkoblede enheter ut av elektriske stikkontakter, og trykk deretter på av/på-knappen for å forbinde systemkortet til jord.

4 Om gjeldende, fjern datamaskinstativet (for instruksjoner, se dokumentasjon som var vedlagt stativet).



**FORSIKTIG! Unngå elektrisk støt. Trekk alltid ut strømledningen til datamaskinen fra stikkkontakten før du tar av dekselet.**

5 Ta av datamaskindekselet:

- Ta av dekselet på minitårnmaskinen (se under "Minitårnmaskin" på side 258).
- Ta av dekselet på den stasjonære datamaskinen (se under "Stasjonær datamaskin" på side 260).
- Ta av dekselet på den lille form factor-maskinen (se under "Liten Form Factor maskin" på side 262).

-  **OBS!** Sørg for at du er jordet ved å berøre en umalt metallflate før du håndterer deler inne i datamaskinen. Mens du arbeider, må du med jevne mellomrom berøre en umalt metallflate for å utlade eventuell statisk elektrisitet som kan skade innebygde komponenter.

## Minitårnmaskin



**FORSIKTIG!** Før du utfører noen av prosedyrene i denne delen, må du følge sikkerhetsanvisningene i *produktveiledningen*.



**FORSIKTIG!** Unngå elektrisk støt. Trekk alltid ut strømledningen til datamaskinen fra stikkontakten før du tar av dekselet på datamaskinen.

- 1 Følg fremgangsmåten under "Før du begynner" på side 256.
- 2 Hvis du har satt en hengelås i hengelåsringen på bakpanelet, skal denne fjernes.
- 3 Legg datamaskinen på siden.
- 4 Skyv dekseutløseren bakover samtidig som du løfter dekselet.
- 5 Ta tak på hver side av datamaskindekselet og vri det opp ved hjelp av hengseltappene som momentpunkter.
- 6 Løsne dekselet fra hengseltappene, og legg det til side på et mykt, ikke-abrasivt underlag.

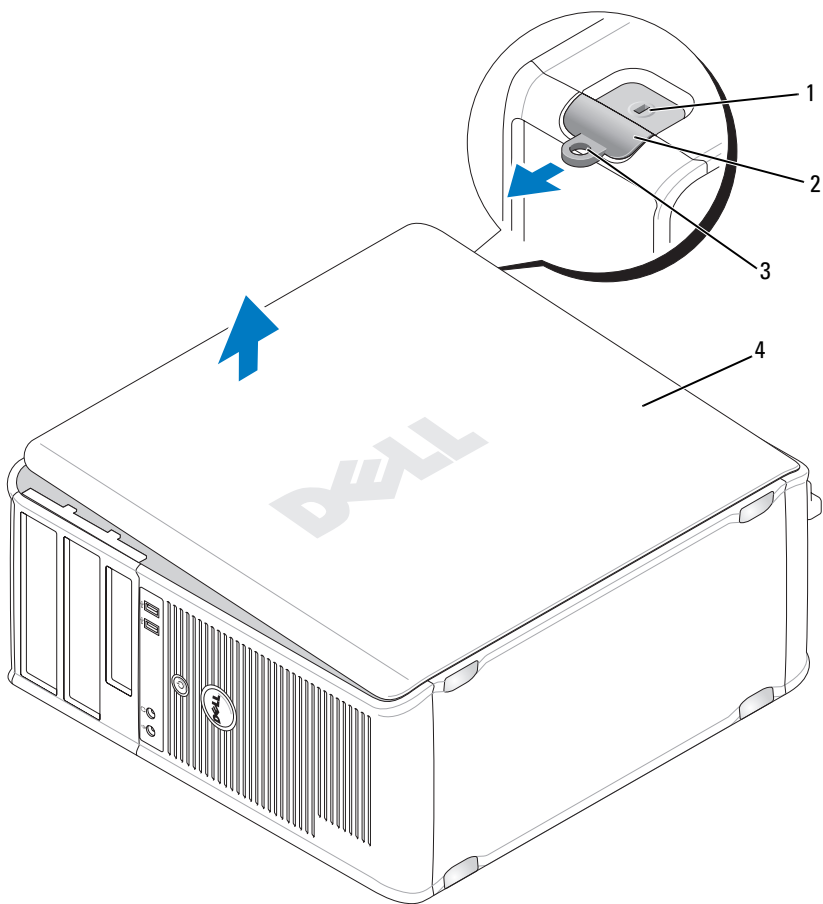

1 åpning for  
sikkerhetskabel

2 deksellåsutløser

3 hengelåsring

4 datamaskindeksel

## Stasjonær datamaskin



**FORSIKTIG!** Før du utfører noen av prosedyrene i denne delen, må du følge sikkerhetsanvisningene i *produktveiledningen*.



**FORSIKTIG!** Unngå elektrisk støt. Trekk alltid ut strømledningen til datamaskinen fra stikkontakten før du tar av dekselet på datamaskinen.

- 1 Følg fremgangsmåten under "Før du begynner" på side 256.
- 2 Hvis du har satt en hengelås i hengelåsringen på bakpanelet, skal denne fjernes.
- 3 Legg datamaskinen på siden.
- 4 Skyv dekseutløseren bakover samtidig som du løfter dekselet.
- 5 Ta tak på hver side av datamaskindekselet og vri det opp ved hjelp av hengseltappene som momentpunkter.
- 6 Løsne dekselet fra hengseltappene, og legg det til side på et mykt, ikke-abrasivt underlag.

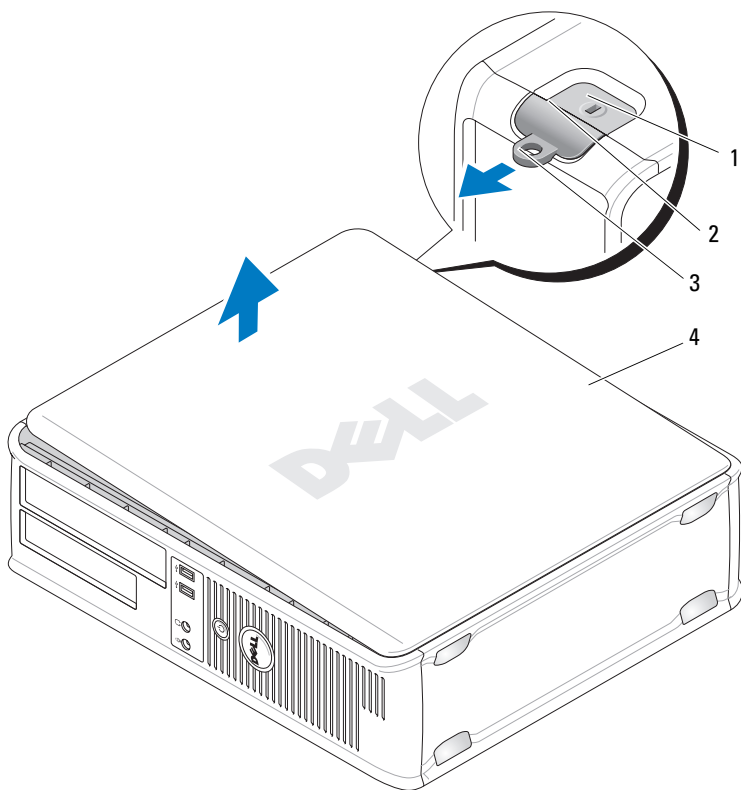

1 åpning for  
sikkerhetskabel

2 deksellåsutløser

3 hengelåsring

4 datamaskindeksel

## Liten Form Factor maskin



**FORSIKTIG!** Før du utfører noen av prosedyrene i denne delen, må du følge sikkerhetsanvisningene i *produktveiledningen*.



**FORSIKTIG!** Unngå elektrisk støt. Trekk alltid ut strømledningen til datamaskinen fra stikkkontakten før du tar av dekselet på datamaskinen.

- 1 Følg fremgangsmåten under "Før du begynner" på side 256.
- 2 Hvis du har satt en hengelås i hengelåsringen på bakpanelet, skal denne fjernes.
- 3 Legg datamaskinen på siden.
- 4 Skyv utløseren bakover samtidig som du løfter dekselet.
- 5 Ta tak på hver side av datamaskindekselet og vri det opp ved hjelp av hengseltappene som momentpunkter.
- 6 Løsne dekselet fra hengseltappene, og legg det til side på et mykt, ikke-abrasivt underlag.



**FORSIKTIG!** Grafikkortets varmeavledere kan bli veldig varme under normal drift. Kontroller at grafikkortets varmeavledere gis tilstrekkelig tid til å avkjøles før du tar på det.

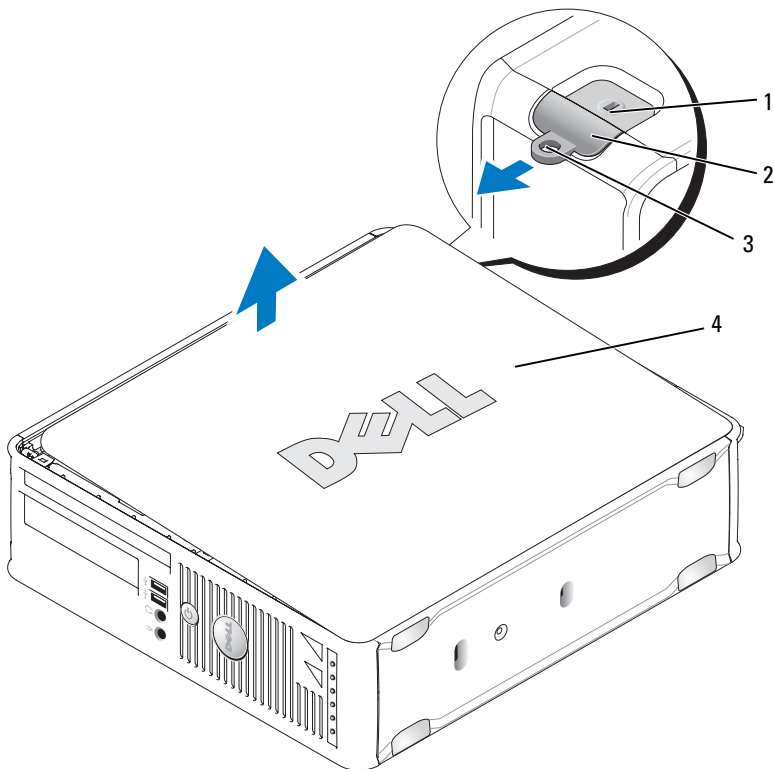

1 åpning for  
sikkerhetskabel

2 deksellåseutløser

3 hengelåsring

4 datamaskindeksel

## Innvendig i datamaskinen

### Minitårnmaskin

**!** **FORSIKTIG!** Før du utfører noen av prosedyrene i denne delen, må du følge sikkerhetsanvisningene i *produktveiledningen*.

**!** **FORSIKTIG!** Unngå elektrisk støt. Trekk alltid ut strømledningen til datamaskinen fra stikkontakten før du tar av dekselet på datamaskinen.

**➔ OBS!** Vær forsiktig når du åpner datamaskindekselet, slik at du ikke kobler kablene fra systemkortet ved et uhell.

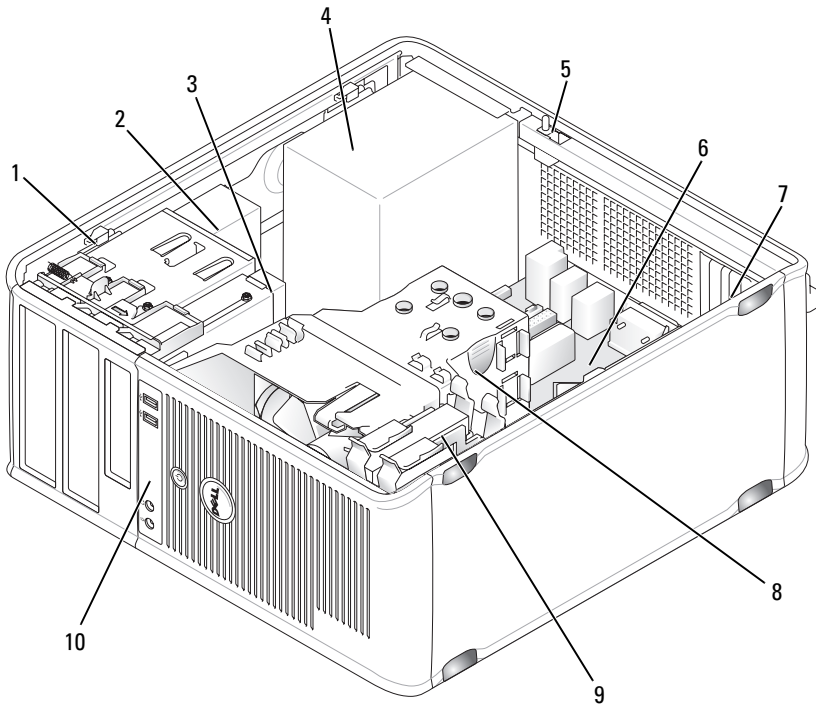

- |    |                 |   |  |   |                |
|----|-----------------|---|--|---|----------------|
| 1  | stasjonsutløser | 2 | optisk stasjon                               | 3 | diskettstasjon |
| 4  | strømforsyning  | 5 | chassisinntrengnings bryter (ekstratilbehør) | 6 | systemkort     |
| 7  | kortspor (4)    | 8 | innkapsling for varmeavleder                 | 9 | harddisk       |
| 10 | I/U-panel foran |   |  |   |                |



## Systemkortkomponenter

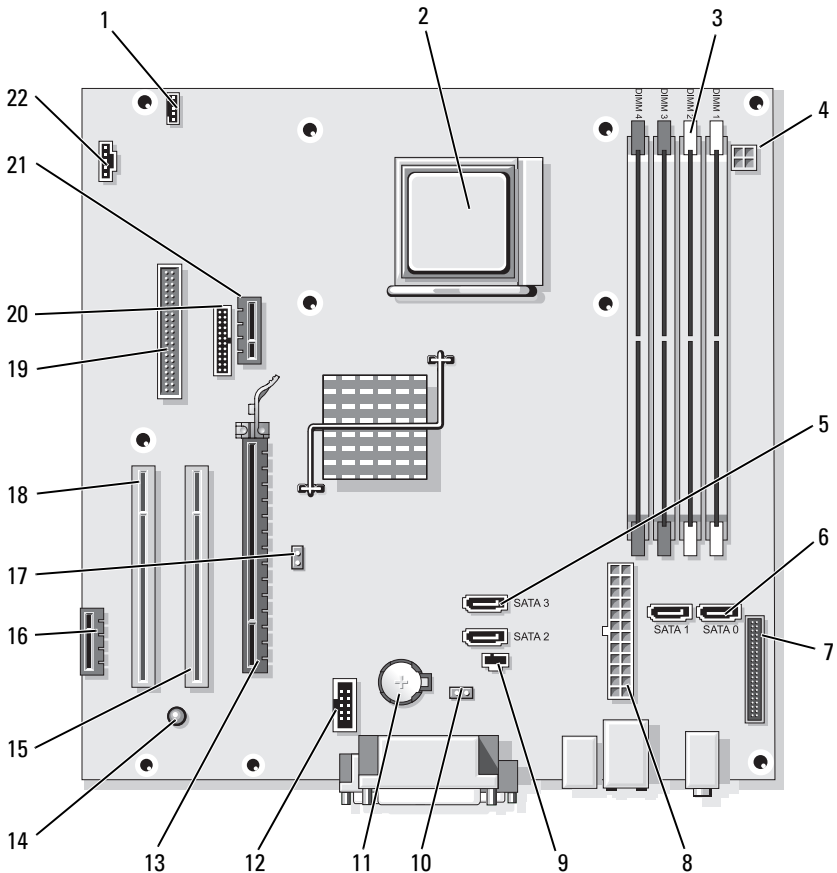

1 høyttalerkontakt  
(INT\_SPKR)

2 prosessorkontakt  
(CPU)

3 kontakter for  
minnemodul  
(DIMM\_1, DIMM\_2,  
DIMM\_3, DIMM\_4)

4 strømtilkobling  
(PW\_12V\_A1)

5 SATA-  
stasjonskontakter  
(SATA2, SATA3)

6 SATA-  
stasjonskontakter  
(SATA0, SATA1)



7	frontpanelkontakt (FRONTPANEL)	8	strømtilkoblinger (POWER1)	9	kontakt for inntrengningsbryter (INTRUDER)
10	CMOS koblingskabel for tilbakestilling (RTCST)	11	batterisokkel (BATTERY)	12	intern USB (USB1)
13	PCI Express x16- kontakt (SLOT1)	14	standby strøm (AUX_PWR_LED)	15	PCI-kontakt (SLOT2)
16	PCI Express x1- kontakt (SLOT4)	17	passordkrysskobling (PSWD)	18	PCI-kontakt (SLOT3)
19	kontakt for diskettstasjon (DSKT)	20	seriellkobling (PS2/SER2)	21	tilkobling for alternativt DVI-kort (DVI_HDR)
22	viftekobling (FAN_CPU)				

## Innstillinger for krysskobling

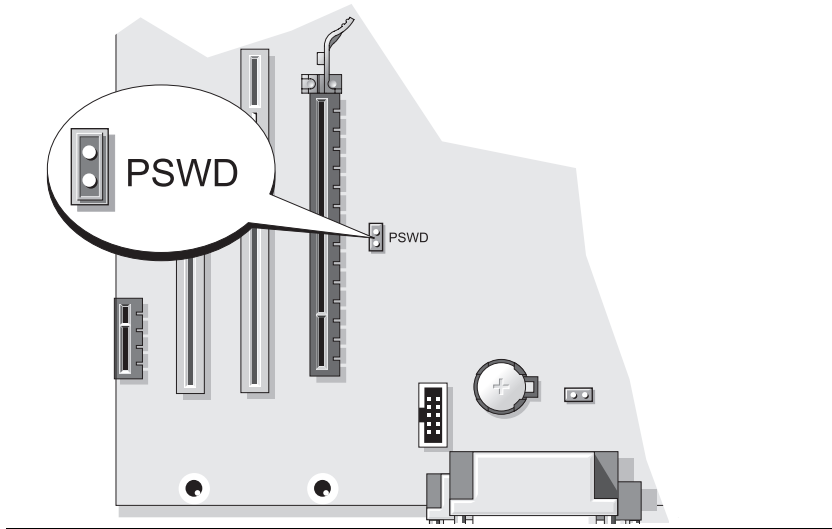
### Minitårnmaskin



Krysskobling	Innstilling	Beskrivelse
PSWD		Passordfunksjoner er ikke aktivert (standard innstilling).
		Passordfunksjoner er deaktivert.

 krysskoblet     krysskobling fjernet

### Stasjonær datamaskin

**!** **FORSIKTIG!** Før du utfører noen av prosedyrene i denne delen, må du følge sikkerhetsanvisningene i *produktveiledningen*.

**!** **FORSIKTIG!** Unngå elektrisk støt. Trekk alltid ut strømledningen til datamaskinen fra stikkontakten før du tar av dekelet på datamaskinen.

**➡** **OBS!** Vær forsiktig når du åpner datamaskindekelet, slik at du ikke kobler kablene fra systemkortet ved et uhell.

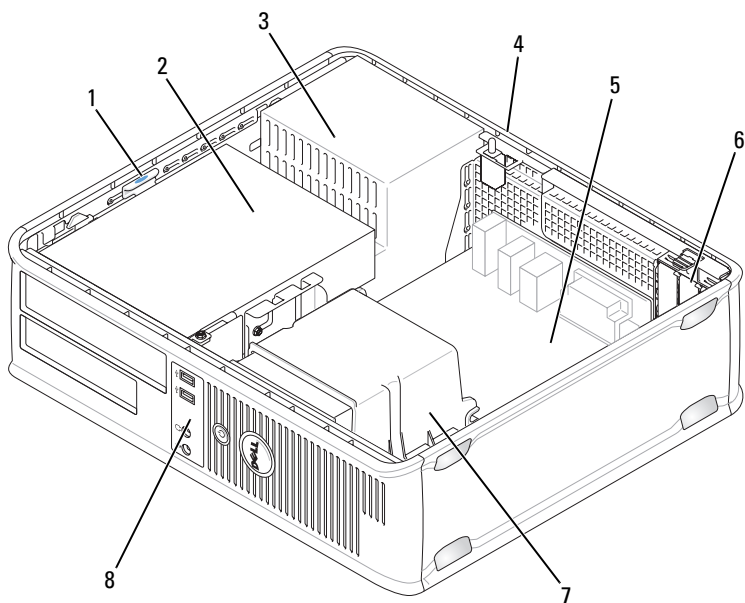

- |  |                   |                  |
|--|-------------------|------------------|
| 1 stasjonsutløser                              | 2 optisk stasjon  | 3 strømforsyning |
| 4 chassisinntrengnings bryter (ekstratilbehør) | 5 systemkort      | 6 kortspor (3)   |
| 7 innkapsling for varmeavleder                 | 8 I/U-panel foran |                  |

## Systemkortkomponenterr

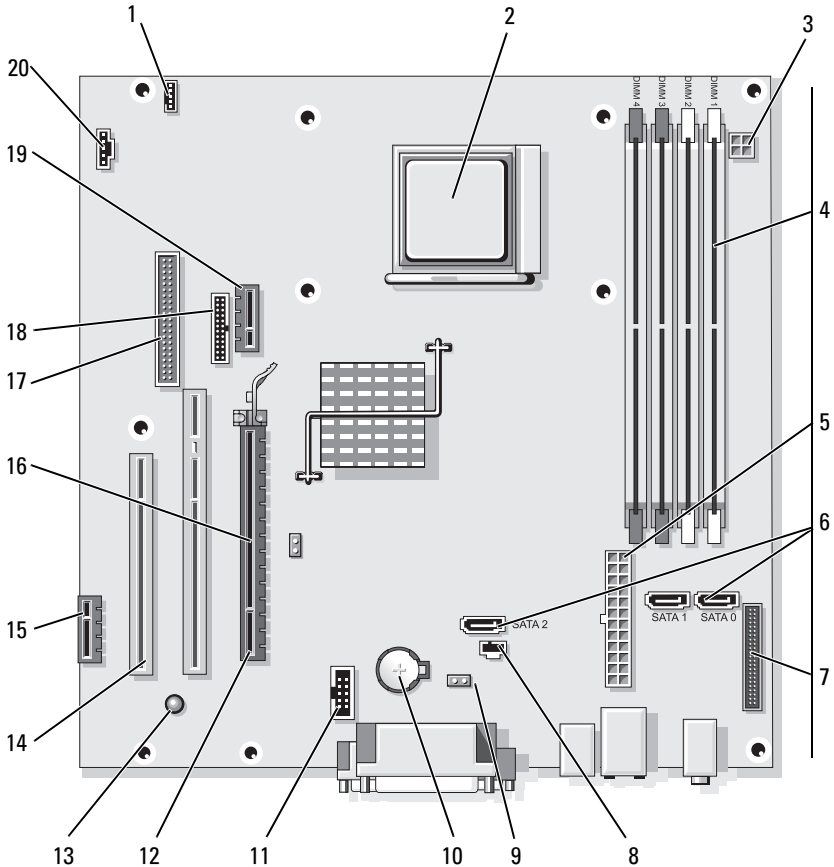

1 høyttalerkontakt  
(INT\_SPKR)

2 prosessorkontakt  
(CPU)

3 strømtilkobling  
(PW\_12V\_A1)

4 kontakter for  
minnemodul  
(DIMM\_1, DIMM\_2,  
DIMM\_3, DIMM\_4)

5 strømtilkoblinger  
(POWER1)

6 tilkoblinger for SATA-  
stasjon (SATA0,  
SATA1, SATA2)

7	frontpanelkontakt (FRONTPANEL)	8	kontakt for inntrengningsbryter (INTRUDER)	9	CMOS koblingskabel for tilbakestilling (RTC_RST)
10	batterisokkel (BATTERY)	11	intern USB (USB1)	12	PCI Express x16- kontakt (SLOT1)
13	standby strøm (AUX_PWR_LED)	14	PCI-tilkoblings (SLOT2, SLOT3)	15	Tilkobling for PCI Express x1 (SLOT4)
16	passordkrysskobling (PSWD)	17	kontakt for diskettstasjon (DSKT)	18	seriellkobling (PS2/SER2)
19	Valgfri DVI-kort tilkobling (DVI_HDR)	20	viftekobling (FAN_CPU)		





## Innstillinger for krysskobling

---

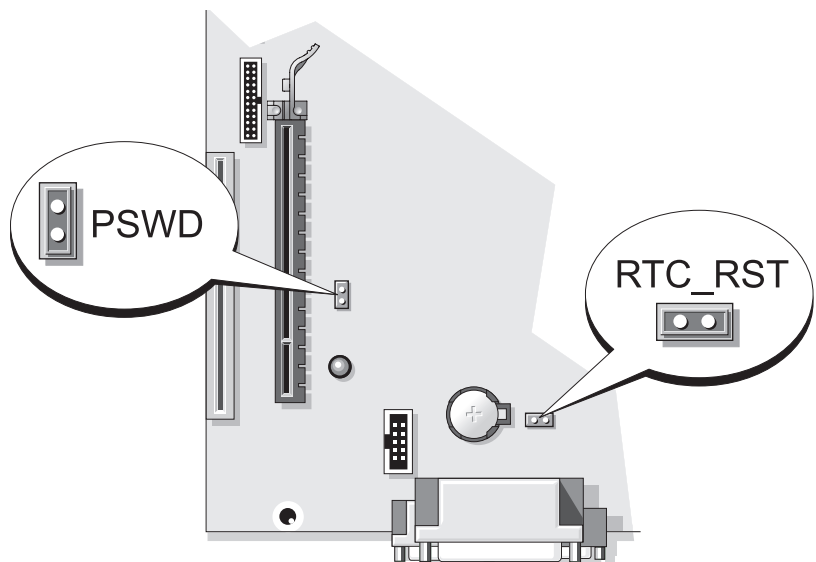

### Stasjonær datamaskin

---



Krysskobling	Innstilling	Beskrivelse	
PSWD		Passordfunksjoner er ikke aktivert (standard innstilling).	
		Passordfunksjoner er deaktivert.	
	<i>krysskoblet</i>		<i>krysskobling fjernet</i>

## Liten form factor-maskin

-  **FORSIKTIG!** Før du utfører noen av prosedyrene i denne delen, må du følge sikkerhetsanvisningene i *produktveiledningen*.
-  **FORSIKTIG!** Unngå elektrisk støt. Trekk alltid ut strømledningen til datamaskinen fra stikkontakten før du tar av dekelet på datamaskinen.
-  **OBS!** Vær forsiktig når du åpner datamaskindekelet, slik at du ikke kobler kablene fra systemkortet ved et uhell.

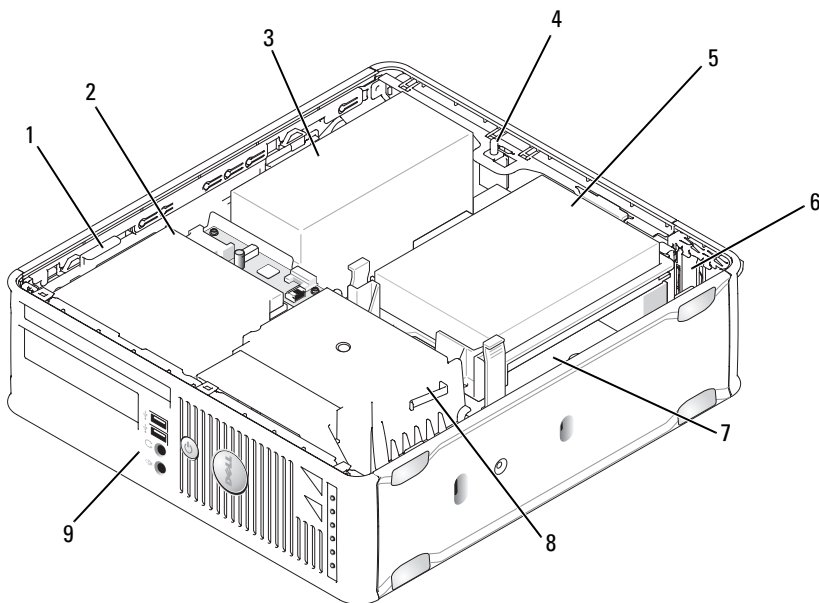

- |   |                                   |                   |
|---|-----------------------------------|-------------------|
| 1 stasjonsutløser                                 | 2 optisk stasjon                  | 3 strømforsyning  |
| 4 chassisinntrengnings<br>bryter (ekstratilbehør) | 5 harddisk                        | 6 kortspor (2)    |
| 7 systemkort                                      | 8 innkapsling for<br>varmeavleder | 9 I/U-panel foran |

## Systemkortkomponenterr

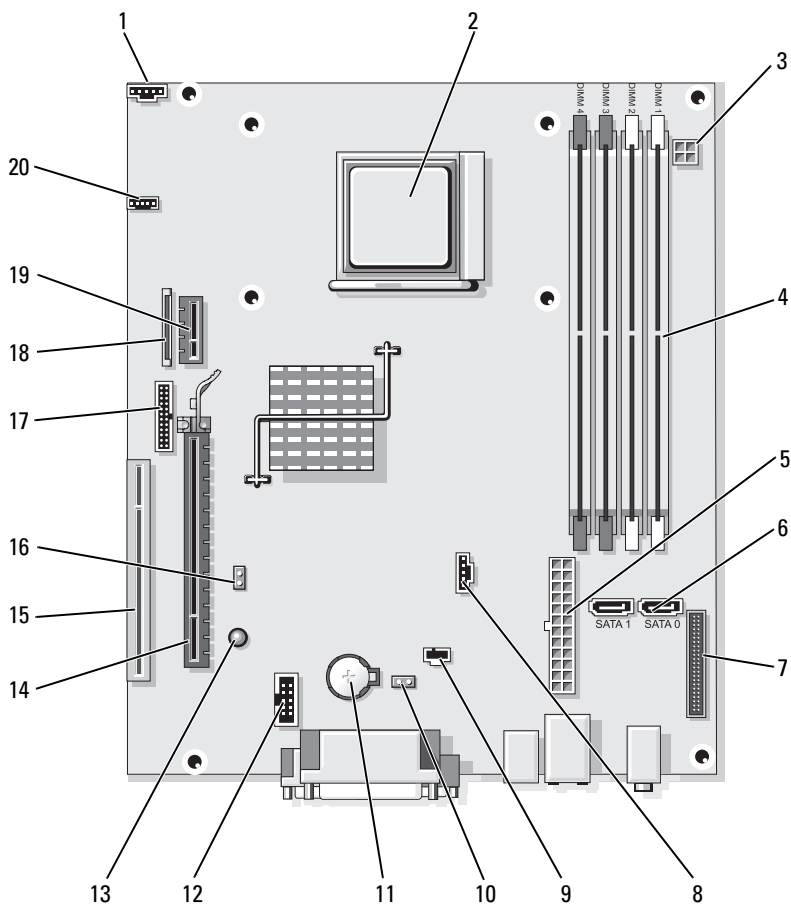





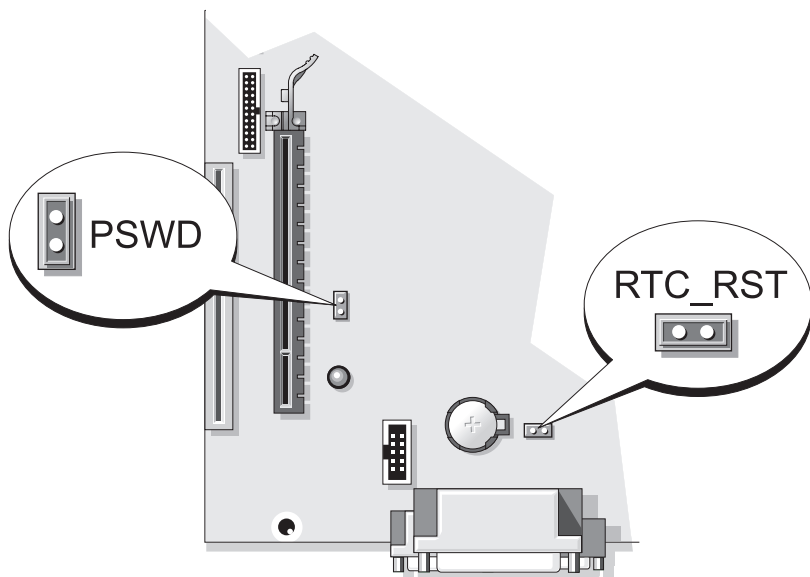

1	viftekobling (FAN_CPU)	2	prosessorkontakt (CPU)	3	strømtilkobling (PW_12V_A1)
4	kontakter for minnemodul (DIMM_1, DIMM_2, DIMM_3, DIMM_4)	5	strømtilkoblinger (POWER1)	6	SATA- stasjonskontakter (SATA0, SATA1)
7	frontpanelkontakt (FRONTPANEL)	8	viftetilkobling (FAN_HDD)	9	kontakt for inntrengningsbryter (INTRUDER)
10	CMOS koblingskabel for tilbakestilling (RTCST)	11	batterisokkel (BATTERY)	12	intern USB (USB1)
13	ventemodus (AUX_PWR_LED)	14	PCI Express x16- kontakt (SLOT1)	15	PCI-kontakt (SLOT2)
16	passordkrysskobling (PSWD)	17	seriellkobling (PS2/SER2)	18	tilkobling for smal diskettsasjon (DSKT)
19	tilkobling for alternativt DVI-kort (DVI_HDR)	20	høytalerkontakt (INT_SPKR)		

## Innstillinger for krysskobling

### Liten form factor-maskin



Krysskobling	Innstilling	Beskrivelse
PSWD		Passordfunksjoner er ikke aktivert (standard innstilling).
		Passordfunksjoner er deaktivert.

 krysskoblet     krysskobling fjernet

## Problemløsning

Dell leverer en rekke hjelpeverktøy som skal brukes hvis datamaskinen ikke fungerer som forventet. Du finner den nyeste feilsøkinginformasjonen for datamaskinen ved å gå til webområdet Dell Support på [support.dell.com](http://support.dell.com).

Hvis det oppstår problemer med datamaskinen som krever hjelp fra Dell, lager du en detaljert beskrivelse av feilen, signalkodene eller mønstrene til diagnoselampene. Noter ekspresservicekoden og servicemerket nedenfor, og ta deretter kontakt med Dell fra samme sted som datamaskinen befinner seg på. Du finner opplysninger om hvordan du kontakter Dell i den elektroniske *brukerhåndboken*.

Du finner et eksempel på ekspresservicekoden og servicemerket under "Finne informasjon" på side 229.

Ekspresservicekode: \_\_\_\_\_

Servicemerke: \_\_\_\_\_

### Dell Diagnostics



**FORSIKTIG!** Før du utfører noen av prosedyrene i denne delen, må du følge sikkerhetsanvisningene i *produktveiledningen*.

### Når du skal bruke Dell Diagnostics

Hvis du får problemer med datamaskinen, går du gjennom punktene under "Solving Problems" (Problemløsning) i den elektroniske *brukerhåndboken* og kjører Dell Diagnostics før du kontakter Dell for teknisk hjelp. Du finner opplysninger om hvordan du kontakter Dell i den elektroniske *brukerhåndboken*.



**OBS!** Dell Diagnostics fungerer bare på Dell™-datamaskiner.

Gå inn i systemoppsettet (se under "System Setup" (Systemoppsett) i den elektroniske *brukerhåndboken*), gå gjennom datamaskinens konfigurasjonsinformasjon og kontroller at enheten du vil teste, vises i systemoppsettet og er aktiv.

Start Dell Diagnostics enten fra harddisken eller platen med *Drivers and Utilities* (ekstratilbehør).

## Starte Dell Diagnostikk fra harddisken

Dell Diagnostics ligger på en skjult partisjon for diagnostikk på harddisken.

 **MERK:** Ta kontakt med Dell hvis et bilde ikke vises på datamaskinskjermen (slå opp i den elektroniske *brukerhåndboken*).

- 1 Slå av datamaskinen. Slå på (eller omstart) datamaskinen.
- 2 Når DELL™-logoen vises, trykker du umiddelbart på <F12>.

 **MERK:** Hvis du ser en melding om at ingen diagnostisk verktøyspartisjon er funnet, kjører du Dell Diagnostics fra mediet *Drivers and Utilities* (ekstratilbehør).

Hvis du venter for lenge og operativsystemets logo vises, fortsetter du å vente til du ser Microsoft® Windows®-skrivebordet. Slå deretter av datamaskinen og prøv på nytt.

- 3 Når listen over oppstartenheter vises, merker du **Boot to Utility Partition** (Start opp til verktøypartisjon) og trykker <Enter>.
- 4 Når **Main Menu** (Hovedmeny) for Dell Diagnostics vises, velger du hvilken test du ønsker å kjøre.

## Starte Dell Diagnostics fra mediene med Drivers and Utilities

- 1 Sett i mediet med *Drivers and Utilities*.
- 2 Slå av og start datamaskinen på nytt.

Når DELL-logoen vises, trykker du <F12> umiddelbart.

Hvis du venter for lenge og operativsystemets logo vises, fortsetter du å vente til du ser Microsoft Windows-skrivebordet. Slå deretter av datamaskinen og prøv på nytt.

 **MERK:** Det neste trinnet endrer startsekvensen for et engangstilfelle. Neste gang startes datamaskinen ifølge stasjonene som er spesifisert i systemoppsettprogrammet.

- 3 Når listen over oppstartenheter vises, velger du oppføringen for den optiske stasjonen og trykker <Enter>.
- 4 Velg oppføringen for den optiske stasjonen fra oppstartmenyen for CD.
- 5 Velg alternativet for å starte fra den optiske stasjonen fra menyen som vises.
- 6 Tast 1 for å starte menyen for mediet *Drivers and Utilities*.

- 7 Tast 2 for å starte Dell Diagnostics.
- 8 Velg **Run the 32 Bit Dell Diagnostics**(Kjør 32-biters Dell Diagnostics) på den nummererte listen. Hvis det står flere versjoner på listen, velger du den som gjelder for din datamaskin.
- 9 Når **Main Menu** (Hovedmeny) vises i Dell Diagnostics, velger du den testen du vil kjøre.

### **Dell Diagnostics Main Menu (hovedmeny)**

- 1 Etter at Dell Diagnostics er lastet inn og skjermbildet **Main Menu** (Hovedmeny) vises, klikker du knappen for aktuelt alternativ.

<b>Alternativ</b>	<b>Funksjon</b>
Express Test (ekspressstest)	Utfører en rask testing av enheter. Denne testen tar vanligvis mellom 10 og 20 minutter, og krever ikke interaktivitet fra deg. Kjør først <b>Express Test</b> (Ekspressstest) for å finne problemet raskt.
Extended Test (utvidet test)	Utfører en grundig kontroll av enheter. Denne testen tar vanligvis en time eller mer og krever at du svarer på spørsmål med jevne mellomrom.
Custom test (egendefinert test)	Tester en bestemt enhet. Du kan tilpasse testene du vil kjøre.
Symptom Tree (symptomtre)	Viser en liste over de vanligste symptomene og lar deg velge en test basert på symptomet på problemet.

- 2 Dersom den støter på problemer under testen, vises en melding med en feilkode og en beskrivelse av problemet. Noter feilkoden og problembeskrivelsen, og følg anvisningene på skjermen.

Kontakt Dell hvis du ikke klarer å løse problemet. Du finner opplysninger om hvordan du kontakter Dell i den elektroniske *brukerhåndboken*.



**MERK:** Servicemerket for datamaskinen er plassert øverst i hvert testskjermbilde. Hvis du kontakter Dell, vil teknisk støttepersonell spørre etter servicemerket.

- 3 Hvis du kjører en test basert på alternativet **Custom Test** (Egendefinert test) eller **Symptom Tree** (Symptomtre), klikker du den aktuelle kategorien som er beskrevet i følgende tabell, for mer informasjon.

Kategori	Funksjon
Results (resultater)	Viser resultatene av testen og eventuelle feiltilstander som oppstod.
Errors (feil)	Viser feil som er funnet, feilkoder og en problembeskrivelse.
Help (hjelp)	Beskriver testen og kan angi krav for utføring av testen.
Configuration (konfigurasjon)	Viser maskinvarekonfigurasjonen for den valgte enheten. Dell Diagnostics innhenter konfigurasjonsinformasjon for alle enheter fra systeminstallasjon, minne og forskjellige interne tester, og viser informasjonen i enhetslisten på venstre side av skjermen. Det er mulig at enhetslisten ikke viser navnet på alle komponentene som er installert på datamaskinen, eller alle enhetene som er koblet til datamaskinen.
Parameters (parametere)	Du kan tilpasse testen ved å endre testinnstillingene.

- Etter at testene er fullført, tar du ut CD-en eller DVD-en hvis du kjører Dell Diagnostics fra mediene med *Drivers and Utilities* (ekstratilbehør).
- Lukk testskjermbildet og gå tilbake til skjermbildet **Main Menu** (Hovedmeny). Lukk skjermbildet **Main Menu** for å avslutte Dell Diagnostics og starte datamaskinen på nytt.

## Systemlamper

Av/på-lampen kan angi et problem med datamaskinen.

av/på-lampe	Problembeskrivelse	Anbefalt løsning
Konstant grønn	Strømmen er tilkoblet, og datamaskinen fungerer normalt.	Ingen handling er nødvendig.
Blinker grønt	Datamaskinen er i en strømsparingsmodus.	Trykk på av/på-knappen, flytt musen eller trykk på en tast på tastaturet for å vekke datamaskinen.
Blinker grønt flere ganger og slås deretter av	Det er en konfigurasjonsfeil.	Se under "Diagnoselamper" på side 280 for å finne ut om det aktuelle problemet er identifisert.

<b>av/på-lampe</b>	<b>Problembeskrivelse</b>	<b>Anbefalt løsning</b>
Konstant gul	Dell Diagnostics kjører en test, eller en enhet på systemkortet kan være ødelagt eller feilaktig installert.	Hvis Dell Diagnostics kjøres, må testingen fullføres. Se under "Diagnoselamper" på side 280 for å finne ut om det aktuelle problemet er identifisert.  Hvis datamaskinen ikke startes opp, må du kontakte Dell for å få teknisk hjelp. Slå opp i den elektroniske <i>brugerhåndboken</i> for informasjon om hvordan du kontakter Dell.
Blinker gult	Det har oppstått en feil med strømforsyningen eller systemkortet.	Se under "Diagnoselamper" på side 280 for å finne ut om det aktuelle problemet er identifisert.  Se under "Power Problems" (Problemer med strømforsyning) i den elektroniske <i>brugerhåndboken</i> .
Konstant grønt lys og en signalkode under POST	Det ble registrert et problem under kjøring av BIOS-testen.	Se under "signalkoder" på side 285 for anvisninger om hvordan du diagnostiserer signalkoder. Se også under "Diagnoselamper" på side 280 for å finne ut om det aktuelle problemet er identifisert.
Av/på-lampen lyser konstant, ingen signalkode og ingen video under POST	Skjermen eller grafikkortet kan være ødelagt eller feilaktig installert.	Se under "Diagnoselamper" på side 280 for å finne ut om det aktuelle problemet er identifisert.
Av/på-lampen lyser konstant grønt, ingen signalkode, men datamaskinen låses under POST.	Mulig feil med en integrert enhet i systemkortet.	Se under "Diagnoselamper" på side 280 for å finne ut om det aktuelle problemet er identifisert. Hvis problemet ikke er identifisert, tar du kontakt med Dell for å få teknisk hjelp. Slå opp i den elektroniske <i>brugerhåndboken</i> for informasjon om hvordan du kontakter Dell.

# Diagnoselamper

 **FORSIKTIG!** Før du utfører noen av prosedyrene i denne delen, må du følge sikkerhetsanvisningene i *produktveiledningen*.

For å hjelpe deg med å feilsøke et problem har din datamaskin fire lys markert med "1," "2," "3," og "4" på frontpanelet. Lampene kan være av eller grønne. Når datamaskinen startes som normalt, endres mønstrene eller kodene til lampene ettersom oppstartsprosessen fullføres. Hvis POST-delen av systemoppstartingen fullføres OK, lyser alle lampene konstant grønt. Hvis datamaskinens POST-prosess mislykkes, kan lampemønsteret være til hjelp for å identifisere hvor i prosessen datamaskinen sviktet.

 **MERK:** Orienteringen av diagnoselampene kan variere, avhengig av systemtypen. Diagnoselampene kan vises enten vertikalt eller horisontalt.

Lampekoder	Problembeskrivelse	Anbefalt løsning
① ② ③ ④	Datamaskinen er i en normal av-tilstand, eller det har oppstått en mulig før-BIOS-feil.  Diagnoselampene lyser ikke etter at datamaskinens operativsystem er startet.	Sett datamaskinen i en strømførende stikkontakt, og trykk på av/på-knappen.
① ② ③ ④	Det kan ha oppstått en BIOS-feil, eller datamaskinen er i gjenopprettingsmodus.	Kjør BIOS Recovery-verktøyet, vent til gjenopprettingen er fullført og start deretter datamaskinen på nytt.
① ② ③ ④	Det kan ha oppstått en prosessorfeil.	Sett tilbake prosessoren, og start datamaskinen på nytt.



Lampekoder	Problembeskrivelse	Anbefalt løsning
	<p>Minnemoduler er registrert, men det har oppstått en minnefeil.</p>	<ul style="list-style-type: none"> <li>• Hvis det er installert én minnemodul, tar du den ut og setter den tilbake og starter datamaskinen på nytt (se anvisninger i den elektroniske <i>brugerhåndboken</i> om hvordan du tar ut og setter i minnemoduler).</li> <li>• Hvis det er to eller flere installerte minnemoduler, fjerner du modulene, setter du tilbake én modul og starter deretter datamaskinen på nytt. Hvis datamaskinen startes som normalt, reinstallerer du enda en modul. Fortsett til du har identifisert modulen med feil, eller har reinstallert alle feilfrie moduler.</li> <li>• Installer en minnemodul som fungerer og er av samme type som den i datamaskinen, hvis en slik kan skaffes.</li> <li>• Ta kontakt med Dell hvis du ikke kan løse problemet.</li> </ul>

Lampekoder	Problembeskrivelse	Anbefalt løsning
① ② ③ ④	Det kan ha oppstått en feil med grafikkortet.	<ul style="list-style-type: none"> <li>• Hvis det er installert et grafikkort i datamaskinen, tar du ut kortet, setter det tilbake og starter deretter datamaskinen på nytt.</li> <li>• Hvis problemet ikke er løst, installerer du et grafikkort du vet fungerer og starter datamaskinen på nytt.</li> <li>• Ta kontakt med Dell for teknisk hjelp hvis du ikke kan løse problemet, eller datamaskinen har integrert grafikk. Slå opp i den elektroniske <i>brukerhåndboken</i> for informasjon om hvordan du kontakter Dell.</li> </ul>
① ② ③ ④	Det kan ha oppstått en feil med diskettstasjonen eller harddisken.	Koble til alle strøm- og datakabler på nytt, og start datamaskinen på nytt.
① ② ③ ④	Det kan ha oppstått en USB-feil.	Installer alle USB-enheter på nytt, kontroller kabeltilkoblingene og start deretter datamaskinen på nytt.

Lampekoder	Problembeskrivelse	Anbefalt løsning
	<p>Det er ikke registrert noen minnemoduler.</p>	<ul style="list-style-type: none"> <li>• Hvis det er installert én minnemodul, tar du den ut og setter den tilbake og starter datamaskinen på nytt (du finner anvisninger i den elektroniske <i>brugerhåndboken</i> om hvordan du tar ut og setter i minnemoduler).</li> <li>• Hvis det er to eller flere installerte minnemoduler, fjerner du modulene, setter du tilbake én modul og starter deretter datamaskinen på nytt. Hvis datamaskinen startes som normalt, reinstallerer du enda en modul. Fortsett til du har identifisert modulen med feil, eller har reinstallert alle feilfrie moduler.</li> <li>• Installer en minnemodul som fungerer og er av samme type som den i datamaskinen, hvis en slik kan skaffes.</li> <li>• Ta kontakt med Dell for teknisk hjelp hvis du ikke kan løse problemet. Slå opp i den elektroniske <i>brugerhåndboken</i> for informasjon om hvordan du kontakter Dell.</li> </ul>

Lampekoder	Problembeskrivelse	Anbefalt løsning
① ② ③ ④	Minnemoduler er registrert, men det foreligger en feil med minnekonfigurasjon eller kompatibilitet.	<ul style="list-style-type: none"> <li>• Kontroller at det ikke foreligger spesielle krav til plassering av modulen/minnetilkoblingen.</li> <li>• Kontroller at minnemodulenedu setter i er kompatible med datamaskinen.</li> <li>• Ta kontakt med Dell for teknisk hjelp hvis du ikke kan løse problemet. Slå opp i den elektroniske <i>brugerhåndboken</i> for informasjon om hvordan du kontakter Dell.</li> </ul>
① ② ③ ④	Det har oppstått en feil. Dette mønstret vises også når du åpner systemoppsettprogrammet og betyr nødvendigvis ikke et problem (se under "System Setup Program" (Systemoppsettprogram) i datamaskinens elektroniske <i>brugerhåndbok</i> ).	<ul style="list-style-type: none"> <li>• Kontroller at kablene er ordentlig koblet til systemkortet fra harddisken og den optiske stasjonen.</li> <li>• Sjekk datamaskinmeldingen som vises på skjermen.</li> <li>• Ta kontakt med Dell for teknisk hjelp hvis du ikke kan løse problemet. Slå opp i den elektroniske <i>brugerhåndboken</i> for informasjon om hvordan du kontakter Dell.</li> </ul>
① ② ③ ④	Etter at POST er fullført, vil alle fire diagnoselampene lyse grønt et kort øyeblikk før de slås av. Dette betyr at driftstilstanden er normal.	Ingen.

## signalkoder

Datamaskinen kan avgi en serie med signaler under oppstart hvis feil eller problemer ikke kan vises på skjermen. Denne serien med signaler, kalt signalkoder, identifiserer et problem.

Gjør følgende hvis datamaskinen avgir signaler under oppstart:

- 1 Skriv ned signalkoden.
- 2 Se under "Dell Diagnostics" på side 275 for å identifisere en alvorligere årsak.
- 3 Ta kontakt med Dell for å få teknisk hjelp. Du finner opplysninger om hvordan du kontakter Dell i den elektroniske *brugerhåndboken*.

Kode	Årsak
2 short, 1 long	BIOS checksum error
1 long, 2 short	Svikt av minnetest (dårlig minne i løpet av minnesortering)
1 lang, 3 kort, 2 kort	Intet minne
1 kort	Det er trykt på <F12>-tasten

## Løse konflikter mellom programvare og maskinvare

Hvis en enhet ikke registreres under konfigureringen av operativsystemet, eller registreres, men blir feilkonfigurert, kan du bruke feilsøkingrutinen for maskinvare til å løse problemet med inkompatibilitet.

### Windows Vista

- 1 Klikk **Start**  og klikk **Hjelp og støtte**.
- 2 Skriv inn **maskinvarefeilsøking** i søkefeltet, og trykk <Enter> for å starte søket.

Velg det alternativet som best beskriver det aktuelle problemet i søkeresultatene, og følg resten av trinnene i feilsøkingrutinen.

### Windows XP

- 1 Klikk **Start** → **Hjelp og støtte**.
- 2 Skriv inn **maskinvarefeilsøking** i søkefeltet, og trykk <Enter> for å starte søket.

- 3 I delen **Løs et problem** klikker du **Maskinvarafeilsøking**.
- 4 I listen **Maskinvarafeilsøking** velger du det alternativet som best beskriver det aktuelle problemet, og klikker **Neste** for å følge resten av trinnene i feilsøkingrutinen.

## Gjenopprette operativsystemet

Microsoft Windows-operativsystemet inneholder verktøyet Systemgjenoppretting du kan bruke til å gjenopprette datamaskinen til en tidligere driftsstatus (uten at det påvirker datafilene) hvis endringer med maskinvaren, programvaren eller andre systeminnstillinger har satt datamaskinen i en uønsket driftsstatus. Se Windows Help and Support Center (hjelp- og støttesenter for Windows) for å få informasjon om hvordan du bruker Systemgjenoppretting.

 **OBS!** Foreta regelmessig sikkerhetskopiering av datafilene. Systemgjenoppretting overvåker eller gjenoppretter ikke datafilene.

### Windows Vista

#### Starte Systemgjenoppretting

- 1 Klikk **Start** .
- 2 I boksen **Start søk** skriver du inn **Systemgjenoppretting** og trykker <Enter>.





**MERK:** Vinduet **Brukerkontroll** kan vises. Hvis du er en administrator på datamaskinen, klikker du **Fortsett**. Er du ikke det, tar du kontakt med administratoren for å fortsette aktuell handling.

- 3 Klikk **Neste** og følg resten av meldingene på skjermen.

Dersom funksjonen Systemgjenoppretting ikke løste problemet, kan du angre den siste systemgjenopprettingen.

#### Angre den siste systemgjenopprettingen

 **OBS!** Lagre og lukk alle åpne filer og avslutt eventuelle åpne programmer før du angre den siste systemgjenopprettingen. Du må ikke endre, åpne eller slette eventuelle filer eller programmer før systemgjenopprettingen er fullført.

- 1 Klikk **Start** .
- 2 I boksen **Start søk** skriver du inn **Systemgjenoppretting** og trykker <Enter>.
- 3 Klikk **Undo my last restoration** (Angre siste gjenoppretting) og klikk **Neste**.

## Windows XP

### **Opprett gjenopprettingspunkt**

- 1 Klikk Start, og klikk Hjelp og støtte.
- 2 Klikk Systemgjenoppretting.
- 3 Følg anvisningene på skjermen.

### **Gjenopprette datamaskinen til en tidligere driftsstatus**



**OBS!** Lagre og lukk alle åpne filer og avslutt eventuelle åpne programmer før du gjenoppretter datamaskinen til en tidligere driftsstatus. Du må ikke endre, åpne eller slette eventuelle filer eller programmer før systemgjenopprettingen er fullført.

- 1 Klikk Start-knappen, pek på Alle programmer → Tilbehør → Systemverktøy og klikk deretter på Systemgjenoppretting.
- 2 Kontroller at det er merket av for **Restore my computer to an earlier time** (Gjenopprett datamaskinen til et tidligere tidspunkt), og klikk Neste.
- 3 Klikk en kalenderdato du vil gjenopprette datamaskinen til.

Skjermbildet **Velg et gjenopprettingspunkt** viser en kalender der du kan se og velge gjenopprettingspunkter. Alle kalenderdatoer med ledige gjenopprettingspunkter vises med fete typer.

- 4 Velg et gjenopprettingspunkt, og klikk Neste.

Hvis en kalenderdato bare har ett gjenopprettingspunkt, blir dette gjenopprettingspunktet merket automatisk. Hvis to eller flere gjenopprettingspunkter er ledige, klikker du det gjenopprettingspunktet du foretrekker.

- 5 Klikk Neste.

Skjermbildet **Gjenoppretting fullført** vises etter at Systemgjenoppretting er ferdig med å samle inn data, og deretter startes datamaskinen på nytt.

- 6 Etter at datamaskinen er startet på nytt, klikker du OK.

Hvis du vil endre gjenopprettingspunktet, kan du enten gjenta trinnene og bruke et annet gjenopprettingspunkt, eller du kan angre gjenopprettingen.

### **Angrer den siste systemgjenopprettingen**



**OBS!** Lagre og lukk alle åpne filer og avslutt eventuelle åpne programmer før du angrer den siste systemgjenopprettingen. Du må ikke endre, åpne eller slette eventuelle filer eller programmer før systemgjenopprettingen er fullført.

- 1 Klikk **Start**-knappen, pek på **Alle programmer** → **Tilbehør** → **Systemverktøy** og klikk deretter **Systemgjenoppretting**.
- 2 Klikk **Undo my last restoration** (Angre siste gjenoppretting) og klikk **Neste**.
- 3 Klikk **Neste**.  
Skjermbildet **Systemgjenoppretting** vises, og datamaskinen startes på nytt
- 4 Etter at datamaskinen er startet på nytt, klikker du **OK**.

### **Aktiverer Systemgjenoppretting**

Hvis du installerer Windows XP på nytt med mindre enn 200 MB ledig plass på hardisken, deaktiveres Systemgjenoppretting automatisk. Slik finner du ut om Systemgjenoppretting er aktivert:

- 1 Klikk **Start**-knappen, klikk **Kontrollpanel**.
- 2 Klikk **Ytelse og vedlikehold**.
- 3 Klikk **System**.
- 4 Klikk kategorien **Systemgjenoppretting**.
- 5 Kontroller at det ikke er merket av for **Deaktiver Systemgjenoppretting**.

### **Installere Microsoft Windows-operativsystemet på nytt**

Se anvisningene i avsnittet nedenfor som tilsvarer det operativsystemet som kjøres på datamaskinen, for å installere operativsystemet på nytt.

#### **Windows Vista**

Prosessen med å installere på nytt kan ta 1 til 2 timer å fullføre. Etter at du har installert operativsystemet på nytt, må du også installere enhetsdriverne, virusprogrammet og annen programvare på nytt.

- 1 Lagre og lukk eventuelle åpne filer og avslutt alle åpne programmer.
- 2 Sett i mediene med *operativsystemet*.
- 3 Klikk **Avslutt** hvis meldingen **Installer Windows** vises.



- 4 Start datamaskinen på nytt.

Når DELL-logoen vises, trykker du <F12> umiddelbart.



**MERK:** Hvis du venter for lenge og logoen til operativsystemet vises, fortsetter du å vente til skrivebordet i Microsoft® Windows® vises. Slå av datamaskinen og prøv på nytt.



**MERK:** Det neste trinnet endrer startsekvensen for et engangstilfelle. Neste gang startes datamaskinen opp i henhold til de enhetene som er angitt i systemoppsettprogrammet.

- 5 Når listen over oppstartenheter vises, velger du CD/DVD/CD-RW Drive og trykker <Enter>.
- 6 Trykk en tast for å starte opp fra CD-ROM.
- 7 Følg instruksjonene på skjermen for å fullføre installasjonen.

## Windows XP



**OBS!** Du må bruke Windows XP Service Pack 1 eller nyere når du installerer operativsystemet på nytt.

### Før du begynner

Hvis du vurderer å installere Microsoft Windows-operativsystemet på nytt for å rette et problem med en nylig installert driver, bør du først prøve funksjonen for å tilbakerulle enhetsdriver (se under "Bruke tilbakerulling for enhetsdrivere i Windows" på side 293 for mer informasjon). Hvis tilbakerulling av driver ikke løser problemet, kan du bruke Systemgjenoppretting (se under "Gjenopprette operativsystemet" på side 286 for mer informasjon) for å sette operativsystemet tilbake til den driftstilstanden det var i før du installerte den nye enhetsdriveren.



**OBS!** Sikkerhetskopier alle datafiler på den primære harddisken før du foretar installasjonen. Når det gjelder konvensjonelle harddiskkonfigurasjoner, er den primære harddisken den første stasjonen som registreres av datamaskinen.

Du behøver følgende elementer for å reinstallere Windows XP:

- Dell™-mediene med *operativsystemet*
- Dell-mediene med *Drivers and Utilities*



**MERK:** Mediene med *Drivers and Utilities* inneholder drivere som ble installert under montering av datamaskinen. Bruk mediene med *Drivers and Utilities* til å laste eventuelle nødvendige drivere.

Når du skal reinstallere Windows XP, må du utføre alle trinnene i de følgende avsnittene i den oppførte rekkefølgen.

Prosessten med å installere på nytt kan ta 1 til 2 timer å fullføre. Etter at du har installert operativsystemet på nytt, må du også installere enhetsdriverne, virusprogrammet og annen programvare på nytt.

➔ **OBS!** Mediene med *operativsystemet* inneholder alternativer for å installere Windows XP på nytt. Disse alternativene kan overskrive filer og kanskje innvirke på programmer som allerede er installert på harddisken. Du bør derfor ikke installere Windows XP på nytt med mindre en konsulent for teknisk kundestøtte hos Dell ber deg om å gjøre det.

➔ **OBS!** Hvis du vil unngå konflikter med Windows XP, må du deaktivere eventuelle virusprogrammer som er installert på datamaskinen, før du kan reinstallere Windows XP. Se anvisninger i dokumentasjonen som fulgte med programvaren.

### ***Starte opp fra mediet med operativsystemet***

- 1 Lagre og lukk eventuelle åpne filer og avslutt alle åpne programmer.
- 2 Sett i mediene med *operativsystemet*. Klikk **Avslutt** hvis meldingen **Installere Windows XP** vises.
- 3 Start datamaskinen på nytt.
- 4 Tast <F12> rett etter at DELL™-logoen vises.  
Hvis logoen for operativsystemet vises, venter du til du ser Windows-skrivebordet, og da slår du av datamaskinen og prøver på nytt.
- 5 Trykk piltastene for å velge **CD-ROM**, og trykk <Enter>.
- 6 Når meldingen **Press any key to boot from CD** (Trykk en tast for starte fra CD) vises, trykker du en vilkårlig tast.

### ***Installsjonsprogram for Windows XP***

- 1 Når skjermbildet med installasjonsprogrammet for Windows XP vises, trykker du <Enter> for å velge å **installere Windows nå**.
- 2 Les informasjonen i skjermbildet **Lisensavtale for Microsoft Windows**, og trykk <F8> for å godta lisensavtalen.
- 3 Hvis Windows XP allerede er installert på datamaskinen og du vil gjenopprette gjeldende Windows XP-data, taster du **r** for å velge reparasjonsalternativet og løse ut CDen.

- 4 Hvis du vil installere en ny kopi av Windows XP, trykker du på <Esc> for å velge dette alternativet.
- 5 Trykk <Enter> for å velge den uthevede partisjonen (anbefales), og følg deretter anvisningene på skjermen.

Skjermbildet **Windows XP-installasjon** vises, og operativsystemet begynner å kopiere filer og installere enhetene. Datamaskinen startes på nytt automatisk flere ganger.



**OBS!** Trykk ikke på noen taster når følgende melding vises: *Press any key to boot from the CD* (Trykk en tast for starte fra CDen).



**MERK:** Tiden det tar å fullføre installasjonen, er avhengig av størrelsen på harddisken og hastigheten til datamaskinen.

- 6 Når skjermbildet **Innstillinger for region og språk** vises, velger du innstillingen for det aktuelle området og klikker **Neste**.
- 7 Skriv inn navnet ditt og organisasjonen (valgfritt) i skjermbildet **Tilpasse programvaren**, og klikk **Neste**.
- 8 I vinduet **Datamaskinnavn og administratorpassord** skriver du inn et navn på datamaskinen (eller godtar det som gis) og et passord, og klikker **Neste**.
- 9 Hvis skjermbildet **Oppringsinformasjon for modem** vises, skriver du inn den aktuelle informasjonen og klikker **Neste**.
- 10 Skriv inn dato, klokkeslett og tidssone i vinduet **Dato- og tidsinnstillinger**, og klikk **Neste**.
- 11 Hvis skjermbildet **Nettverksinnstillinger** vises, klikker du **Vanlig** og deretter **Neste**.
- 12 Hvis du reinstallerer Windows XP Professional og du blir bedt om å oppgi ytterligere informasjon om nettverkskonfigurasjonen, skriver du inn aktuell informasjon. Hvis du er usikker på innstillingene, godtar du standardvalgene.

Windows XP installerer operativsystemkomponentene og konfigurerer datamaskinen. Datamaskinen startes på nytt automatisk.



**OBS!** Trykk ikke på noen taster når følgende melding vises: *Press any key to boot from the CD* (Trykk en tast for starte fra CDen).

- 13 Når skjermbildet **Velkommen til Microsoft** vises, klikker du **Neste**.
- 14 Når meldingen **Hvordan skal datamaskinen kobles til Internett?** vises, klikker du **Hopp over**.

- 15 Når skjermbildet **Er du klar til å registrere hos Microsoft?** vises, velger du **Nei, ikke nå** og klikker **Neste**.
  - 16 Når skjermbildet **Hvem skal bruke datamaskinen?** vises, kan du skrive inn opptil fem brukere.
  - 17 Klikk **Neste**.
  - 18 Klikk **Fullfør** for å fullføre installasjonen, og løs deretter ut mediehe.
  - 19 Installer de nødvendige driverne på nytt, fra mediene med *Drivers and Utilities*.
  - 20 Reinstaller virusprogrammene.
  - 21 Reinstaller programmene.
-  **MERK:** Hvis du vil installere og aktivere Microsoft Office- eller Microsoft Works Suite-programmene, må du ha produkt nøkkelnummeret på baksiden av medieomslaget for Microsoft Office eller Microsoft Works Suite.

## Bruke mediet med Drivers and Utilities

-  **OBS!** Mediene med *Drivers and Utilities* kan inneholde drivere for operativsystemer som ikke er på datamaskinen. Kontroller at du installerer programvare som passer med operativsystemet.

Mange drivere, for eksempel tastaturdriveren, leveres med Microsoft Windows-operativsystemet. Det er mulig du må installere drivere hvis du:

- Oppgraderer operativsystemet.
- Installerer operativsystemet på nytt.
- Kobler til eller installerer en ny enhet.

## Identifisere drivere

Hvis du støter på et problem med en enhet, må du finne ut om driveren er kilden til problemet og eventuelt oppdatere driveren.

### *Windows Vista*<sup>®</sup>

- 1 Klikk **Start**  og høyreklikk **Datamaskin**.
- 2 Klikk **Egenskaper** → **Enhetsbehandling**.

 **MERK:** Vinduet **Brukerkontroll** kan vises. Hvis du er en administrator på datamaskinen, klikker du **Fortsett**. Er du ikke det, tar du kontakt med administratoren for å fortsette.

Bla nedover listen for å se om et utropstegn vises ved noen av enhetene (en gul runding med et [!]) på enhetsikonet.

Hvis utropstegnet står ved siden av enhetsnavnet, må du kanskje installere driveren på nytt eller installere en ny driver (se under "Installere Drivers and Utilities på nytt" på side 293).

### **Windows® XP**

- 1 Klikk **Start**→ **Kontrollpanel**.
- 2 Under **Velg en kategori**, klikker du **Ytelse og vedlikehold** og klikker **System**.
- 3 I vinduet **Systemegenskaper**, klikker du kategorien **Maskinvare** og klikker **Enhetsbehandling**.

### **Installere Drivers and Utilities på nytt**





**OBS!** Webområdet for Dell Support på [support.dell.com](http://support.dell.com) og mediene for *Drivers and Utilities* inneholder godkjente drivere for Dell™-datamaskiner. Hvis du installerer drivere fra andre kilder, er det mulig at datamaskinen ikke fungerer som den skal.

### **Bruke tilbakerulling for enhetsdrivere i Windows**

Hvis det oppstår et I1problem på datamaskinen etter at du har installert og oppdatert en driver, bruker du funksjonen for tilbakerulling av enhetsdriver i Windows til å erstatte driveren med den forrige installerte versjonen.

Hvis Rull driver tilbake ikke løser problemet, kan du bruke Systemgjenoppretting (se under) for å tilbake stille datamaskinen til den driftstilstanden den var i før den nye driveren ble installert. "Gjenopprette operativsystemet" på side 286

*Windows Vista:*

- 1 Klikk **Start**  og høyreklikk **Datamaskin**.
- 2 Klikk **Egenskaper**→ **Enhetsbehandling**.  
 **MERK:** Vinduet **Brukerkontroll** kan vises. Hvis du er en administrator på datamaskinen, klikker du **Fortsett**. Er du ikke det, tar du kontakt med administratoren for å åpne **Enhetsbehandling**.
- 3 Høyreklikk den enheten den nye driveren ble installert for, og klikk **Egenskaper**.
- 4 Klikk kategorien **Drivere**→ **Rull driver tilbake**.



*Windows XP:*

- 1 Klikk **Start**→ **Min datamaskin**→ **Egenskaper**→ **Maskinvare**→ **Enhetsbehandling**.
- 2 Høyreklikk den enheten den nye driveren ble installert for, og klikk **Egenskaper**.
- 3 Klikk kategorien **Drivere**→ **Rull driver tilbake**.

### ***Installere drivere på nytt manuelt***

Gjør følgende etter at du har pakket ut driverfilene til harddisken som beskrevet i den forrige delen:

*Windows Vista:*

- 1 Klikk **Start**  og høyreklikk **Datamaskin**.
- 2 Klikk **Egenskaper**→ **Enhetsbehandling**.  
 **MERK:** Vinduet **Brukerkontroll** kan vises. Hvis du er en administrator på datamaskinen, klikker du **Fortsett**. Er du ikke det, tar du kontakt med administratoren for å åpne **Enhetsbehandling**.
- 3 Dobbeltklikk enhetstypen du installerer driveren for (for eksempel, **Lyd** eller **Video**).
- 4 Dobbeltklikk navnet på enheten du installerer driveren for.
- 5 Klikk kategorien **Driver**→ **Oppdater driver**→ **Søk på datamaskinen etter driverprogramvare**.
- 6 Klikk **Bla gjennom** og bla til det stedet der du tidligere hadde kopiert driverfilene.
- 7 Når navnet på den aktuelle driveren vises, klikker du navnet på den→ **OK**→ **Neste**.
- 8 Klikk **Fullfør** og start datamaskinen på nytt.

*Windows XP:*

- 1 Klikk **Start**→**Min datamaskin**→ **Egenskaper**→ **Maskinvare**→ **Enhetsbehandling**.
- 2 Dobbeltklikk enhetstypen du installerer driveren for (for eksempel, **Lyd** eller **Video**).
- 3 Dobbeltklikk navnet på enheten du installerer driveren for.

- 4 Klikk kategorien **Driver**→ **Oppdater driver**.
- 5 Klikk **Installere fra en liste eller en bestemt plassering(avansert)**→ **Neste**.
- 6 Klikk **Bla gjennom** og bla til det stedet der du tidligere hadde kopiert driverfilene.
- 7 Klikk **Neste** når navnet på den aktuelle driveren vises.
- 8 Klikk **Fullfør** og start datamaskinen på nytt.





# Stikkordregister

## A

- av/på  
lampe, 246, 252
- av/på-lampe  
diagnostisere problemer med, 278

## B

- Brukerhåndbok, 230

## C

- CDer  
operativsystem, 232

## D

- datamaskin  
gjenopprette til tidligere  
driftstilstand, 286
- deksel  
åpning, 262  
ta av, 256
- Dell Diagnostics, 275
- Dell-webområde for  
kundestøtte, 233
- diagnostikk  
Dell Diagnostics, 275  
signalkoder, 285

- dokumentasjon  
Brukerhåndbok, 230  
ergonomi, 230  
garanti, 230  
Lisensavtale for sluttbruker, 230  
online, 233  
Produktveiledning, 230  
sikkerhet, 230  
spesielle bestemmelser, 230

- drivere  
identifisere, 292  
installere på nytt, 293
- Drivers and Utilities CD, 229

## E

- ergonomisk informasjon, 230

## F

- feilmeldinger  
signalkoder, 285  
systemlamper, 278
- feilsøke  
gjenopprette til tidligere  
driftstilstand, 286
- feilsøking  
Dell Diagnostics, 275  
Hardware Troubleshooter, 285

- Hjelp og støtte, 234
- konflikter, 285
- signalkoder, 285
- systemlamper, 278

## G

- garantiinformasjon, 230

## H

- Hardware Troubleshooter, 285
- Hjelp og støtte, 234
- hjelpetilfil
  - Windows, Hjelp og støtte, 234
- hovedkort. *Se* systemkort

## I

- installere deler
  - før du begynner, 256
- installere på nytt
  - Windows Vista, 288
  - Windows XP, 289
- IRQ-konflikter, 285

## K

- konflikter
  - program- og maskinvarekonflikter, 285
- kundestøtte, webområde, 233

## L

- lamper
  - strøm, 246, 252
  - system, 278
- Lisensavtale for sluttbruker, 230

## M

- maskinvare
  - Dell Diagnostics, 275
  - konflikter, 285
  - signalkoder, 285
- merker
  - Microsoft Windows, 231
  - Servicemerke, 231

## O

- operativsystem
  - installere på nytt, 232
- Operativsystem-CD, 232

## P

- problemer
  - gjenopprette til tidligere driftstilstand, 286
- problemer. *Se* under *feilsøking*
- Produktveiledning, 230
- programvare
  - konflikter, 285

## **S**

- Serviceemerke, 231
- signalkoder, 285
- sikkerhetsanvisninger, 230
- spesielle bestemmelser, 230
- Systemgjenoppretting, 286
- systemkort, 264, 269, 272

## **W**

- Windows Vista
  - Hjelp og støtte, 234
  - installere på nytt, 288
  - Maskinvarefeilsøking, 285
  - Systemgjenoppretting, 286
- Windows XP
  - Hardware Troubleshooter, 285
  - Hjelp og støtte, 234
  - installere på nytt, 232, 289
  - Maskinvarefeilsøking, 285
  - Rull driver tilbake, 293
  - Rull enhetsdriver tilbake, 293
  - Systemgjenoppretting, 286



# Краткий справочник Dell™ OptiPlex™ 740

Модели DCSM, DCNE, DCCY

## Примечания, уведомления и предупреждения



**ПРИМЕЧАНИЕ.** Содержит важную информацию, которая помогает более эффективно работать с компьютером.



**ВНИМАНИЕ.** Указывает на возможность повреждения устройства или потери данных и подсказывает, как избежать этой проблемы.



**ПРЕДУПРЕЖДЕНИЕ.** Указывает на потенциальную опасность повреждения, получения легких травм или угрозу для жизни.

В случае приобретения компьютера серии Dell™ n Series все упоминания операционной системы Microsoft® Windows® в настоящем документе неприменимы.

---

**Информация, включенная в состав данного документа, может быть изменена без уведомления.**

© Dell Inc., 2008 Все права защищены.

Воспроизведение материалов данного руководства в любой форме без письменного разрешения корпорации Dell Inc. строго запрещено.

Товарные знаки, упомянутые в данном документе: *Dell*, *OptiPlex* и логотип *DELL* являются товарными знаками корпорации Dell Inc.; *Microsoft*, *Windows*, *Windows Vista* и *Windows Vista Start Button* являются охраняемыми товарными знаками корпорации Microsoft.

Другие товарные знаки и фирменные названия упомянуты в данной документации в качестве ссылки как на предприятия, имеющие эти знаки и названия, так и на их продукцию. Dell Inc. заявляет об отказе от всех прав собственности на любые товарные знаки и названия, кроме своих собственных.

Модели DCSM, DCNE, DCCY

Январь 2008    P/N NX486    Ред. A01

# Содержание

Источники информации . . . . .	305
Настройка компьютера . . . . .	311
<b>Виды системы . . . . .</b>	<b>314</b>
Компьютер с корпусом Mini Tower — вид спереди . . . . .	314
Компьютер с корпусом Mini Tower — вид сзади. . . . .	317
Компьютер с корпусом Mini Tower — разъемы на задней панели. . . . .	319
Настольный компьютер — вид спереди. . . . .	321
Настольный компьютер — вид сзади . . . . .	324
Настольный компьютер — разъемы на задней панели. . . . .	325
Компактный компьютер — вид спереди . . . . .	327
Компактный компьютер — вид сзади . . . . .	330
Компактный компьютер — разъемы на задней панели. . . . .	331
<b>Снятие крышки компьютера . . . . .</b>	<b>333</b>
Перед началом работы . . . . .	333
Компьютер с корпусом Mini Tower . . . . .	335
Настольный компьютер. . . . .	337
Компактный компьютер . . . . .	339
<b>Внутренние компоненты компьютера . . . . .</b>	<b>340</b>
Компьютер с корпусом Mini-Tower . . . . .	340
Настольный компьютер. . . . .	344
Компактный компьютер . . . . .	347

<b>Устранение неисправностей</b> . . . . .	<b>351</b>
Dell Diagnostics . . . . .	352
Системные индикаторы . . . . .	356
<b>Диагностические светодиоды</b> . . . . .	<b>357</b>
Звуковые сигналы . . . . .	363
Разрешение проблем несовместимости программного обеспечения и оборудования . . . . .	363
Восстановление операционной системы . . . . .	364
Переустановка операционной системы Microsoft Windows . . . . .	367
Использование компакт-диска Drivers and Utilities (Драйверы и утилиты) . . . . .	371
<b>Указатель</b> . . . . .	<b>375</b>



## Источники информации

 **ПРИМЕЧАНИЕ.** Некоторые функции или материалы мультимедиа могут быть вспомогательными и не поставляться с компьютером. Некоторые функции и материалы мультимедиа могут быть недоступны в определенных странах.

 **ПРИМЕЧАНИЕ.** Дополнительную информацию можно найти в документации по компьютеру.

---

### Что требуется найти?

- Программа диагностики компьютера
- Драйверы для компьютера
- Документация на компьютер
- Документация на устройства
- Программное обеспечение для настольной системы (DSS)

### Информация находится здесь

Компакт-диск *Drivers and Utilities* (Драйверы и утилиты)

**ПРИМЕЧАНИЕ.** Компакт-диск *Drivers and Utilities* (Драйверы и утилиты) является дополнительным и может не поставляться с этим компьютером.

Документация и драйверы уже установлены на компьютере. С помощью компакт-диска *Drivers and Utilities* (Драйверы и утилиты) можно переустанавливать драйверы (см. раздел «Использование компакт-диска Drivers and Utilities (Драйверы и утилиты)» на стр. 371), запускать программу Dell Diagnostics (см. раздел «Dell Diagnostics» на стр. 352) или просматривать документацию.



---

**Что требуется найти?**

---

**Информация находится здесь**

---

На носителе (компакт-диск или DVD) могут быть записаны файлы Readme, содержащие самые последние обновления, касающиеся технических новшеств компьютера, или справочные материалы для опытных пользователей и технических специалистов.

**ПРИМЕЧАНИЕ.** Обновления драйверов и документации можно загрузить с веб-сайта [support.dell.com](http://support.dell.com).

---

- Информация о гарантиях
- Условия (только для США)
- Инструкции по технике безопасности
- Сведения о соответствии стандартам
- Информация об эргономике
- Лицензионное соглашение конечного пользователя

**Информационное руководство по продуктам Dell™**

- 
- Удаление и замена компонентов
  - Технические характеристики
  - Настройка системы
  - Устранение неисправностей и решение проблем

**Руководство пользователя Dell™ OptiPlex™**

*Центр справки и поддержки Microsoft Windows*

**1** Щелкните **Пуск**  → **Справка и поддержка** → **Руководство пользователя и системное руководство Dell** → **Системные руководства**.

**2** Выберите *Руководство пользователя* для используемого компьютера.

*Руководство пользователя* также можно найти на дополнительном компакт-диске *Drivers and Utilities* (Драйверы и утилиты).

---

## Что требуется найти?

- Код экспресс-обслуживания и метка производителя
- Лицензионная метка Microsoft Windows

## Информация находится здесь

### Метка производителя и лицензия Microsoft® Windows®

Эти метки расположены на компьютере.



- Метка производителя требуется для идентификации компьютера на веб-узле **support.dell.com** или при обращении в службу технической поддержки.



- Введите код экспресс-обслуживания, чтобы звонок был переадресован в службу технической поддержки.

---

## Что требуется найти?

- Переустановка операционной системы

## Информация находится здесь

Носитель с операционной системой

**ПРИМЕЧАНИЕ.** Носитель с операционной системой является дополнительным и может не поставляться с этим компьютером.

Операционная система уже установлена на компьютере. Чтобы повторно установить операционную систему, используйте носитель *Operating System* (Операционная система). См. раздел «Переустановка операционной системы Microsoft Windows» на стр. 367.



После переустановки операционной системы можно использовать дополнительный компакт-диск *Drivers and Utilities* (Драйверы и утилиты) для загрузки драйверов устройств, которые входят в комплект поставки компьютера.

Наклейка с ключом продукта для операционной системы находится на компьютере.

**ПРИМЕЧАНИЕ.** Цвет носителя может варьироваться в зависимости от заказанной операционной системы.

Что требуется найти?	Информация находится здесь
<ul style="list-style-type: none"> <li>• Solutions (Разрешение вопросов) — подсказки и советы по поиску и устранению неисправностей, статьи технических специалистов, часто задаваемые вопросы и интерактивные курсы обучения</li> <li>• Community (Сообщество) — интерактивная дискуссия с другими пользователями Dell</li> <li>• Upgrades (Обновления) — информация о новых версиях различных компонентов (например, памяти, жесткого диска и операционной системы)</li> <li>• Customer Care (Отдел обслуживания клиентов) — контактная информация, звонок в отдел обслуживания и информация о состоянии исполнения заказа, гарантии и ремонте</li> <li>• Service and support (Обслуживание и поддержка) — состояние звонка в отдел обслуживания и архив с информацией об оказании поддержки, контракт на сервисное обслуживание, интерактивная дискуссия с представителями службы технической поддержки</li> <li>• Reference (Справочная информация) — компьютерная документация, подробные сведения о конфигурации компьютера, технические характеристики изделий и техническая документация</li> </ul>	<p data-bbox="576 231 856 295"><b>Веб-сайт поддержки Dell — <a href="http://support.dell.com">support.dell.com</a></b></p> <p data-bbox="576 295 999 391"><b>ПРИМЕЧАНИЕ.</b> Выберите свой регион, тип и размер предприятия для просмотра соответствующего веб-узла поддержки.</p>

---

## Что требуется найти?

- Downloads (Данные для загрузки) — сертифицированные драйверы, исправления и обновления программного обеспечения
- Desktop System Software (DSS) (Системное программное обеспечение настольного компьютера) — при переустановке операционной системы компьютера необходимо также повторно установить утилиту DSS. DSS обеспечивает критические обновления операционной системы и поддержку 3,5-дюймовых дисководов гибких дисков USB Dell™, оптических дисководов и устройств USB. Программное обеспечение DSS необходимо для правильной работы компьютера Dell. Программное обеспечение автоматически определяет конфигурацию компьютера и операционную систему и устанавливает подходящие для них обновления.

- Использование Windows Vista® или Windows® XP
- Как работать с программами и файлами
- Как индивидуально настроить рабочий стол

## Информация находится здесь

Загрузка системного программного обеспечения настольного компьютера (DSS).

**1** Посетите веб-узел **support.dell.com**, выберите свой регион или сферу деятельности и введите метку производителя.

**2** Выберите **Drivers & Downloads** (Драйверы и файлы для загрузки) и щелкните **Go** (Перейти).

**3** Выберите используемую операционную систему и выполните поиск по ключевому слову *Desktop System Software* (Системное программное обеспечение настольного компьютера).

**ПРИМЕЧАНИЕ.** Интерфейс пользователя на веб-сайте **support.dell.com** может меняться в зависимости от настроек.

---

## Центр справки и поддержки Windows

**1** Получение доступа к Центру справки и поддержки Windows.

- В системе Windows Vista нажмите кнопку «Пуск»  → **Справка и поддержка**.

- В системе Windows XP нажмите кнопку **Пуск** → **Справка и поддержка**.

**2** Введите слово или фразу, описывающие неисправность, и щелкните значок стрелки.

**3** Щелкните раздел, соответствующий вашей проблеме.

**4** Следуйте инструкциям на экране.

---

## Настройка компьютера

 **ПРЕДУПРЕЖДЕНИЕ.** Перед тем как приступить к выполнению операций данного раздела, выполните инструкции по технике безопасности, описанные в *Информационном руководстве по продуктам*.

 **ВНИМАНИЕ.** Если на компьютере установлена плата расширения (например, плата модема), подсоедините соответствующий кабель к плате, а не к разъему на задней панели.

 **ВНИМАНИЕ.** Чтобы поддерживать надлежащую рабочую температуру компьютера, не помещайте его слишком близко к стене или на закрытую полку, это может нарушить циркуляцию воздуха вокруг корпуса.

 **ПРИМЕЧАНИЕ.** Перед установкой устройств и оборудования, которые поставлялись отдельно от компьютера, прочитайте документацию, прилагаемую к устройству или программному обеспечению, или обратитесь к поставщику, чтобы узнать, является ли устройство или программное обеспечение совместимым с компьютером.

Для правильной настройки компьютера необходимо выполнить все шаги. См. соответствующие инструкции рисунки.

 **ВНИМАНИЕ.** Не пытайтесь одновременно работать с мышью PS/2 и мышью USB.

- 1 Подключите клавиатуру и мышь.

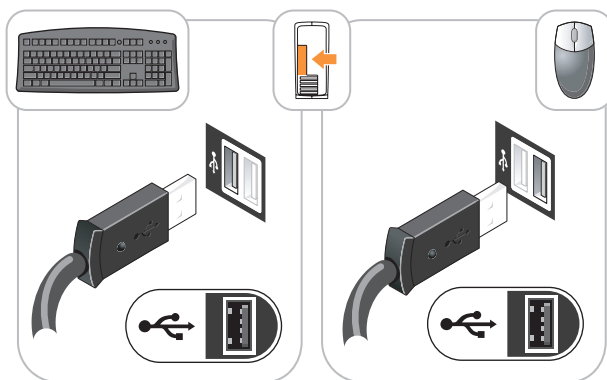

 **ВНИМАНИЕ.** Не подключайте телефонную линию к разъему сетевого адаптера. Напряжение в телефонной линии может повредить сетевой адаптер.

- 2 Подключите телефонную линию или сетевой кабель.

Подключите к сетевому разъему сетевой кабель, а не телефонную линию. При наличии дополнительного модема подсоедините телефонную линию к модему.

- 3 Подключите монитор с помощью ТОЛЬКО ОДНОГО из следующих кабелей: белого кабеля DVI или синего кабеля VGA (не подключайте оба кабеля к одному компьютеру).

Подсоединяйте кабель монитора к разъему аккуратно, чтобы не погнуть контакты. Затяните винты на разъемах для кабелей.

 **ПРИМЕЧАНИЕ.** У некоторых мониторов видеоразъем находится под задней частью экрана. Информацию по расположению разъемов см. в документации, поставляемой с монитором.

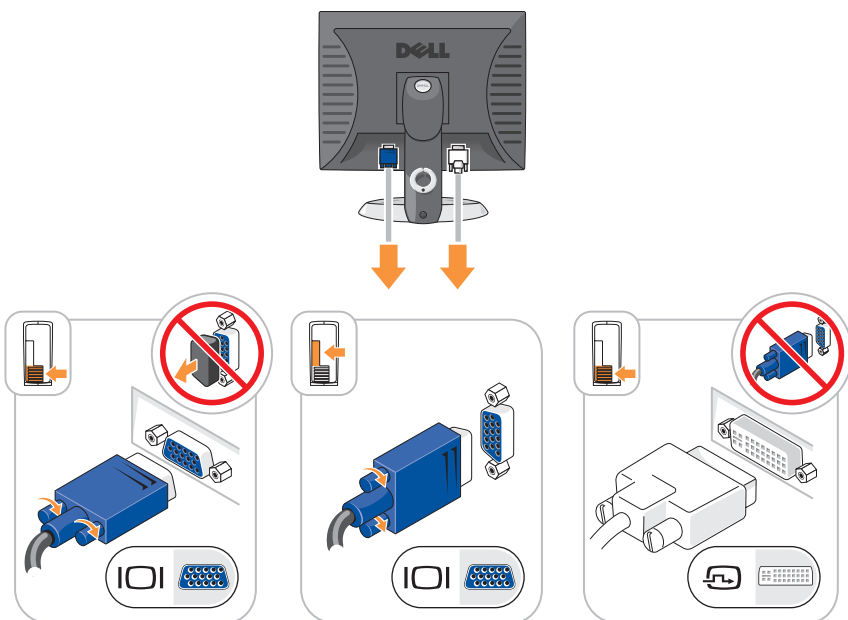



4 Подсоедините динамики.

➔ **ВНИМАНИЕ.** Во избежание повреждения компьютера установите переключатель выбора напряжения (на задней панели компьютера, если в нем имеется переключатель выбора напряжения) в положение, соответствующее напряжению, наиболее точно совпадающему с напряжением электросети, используемым в вашем регионе.

➔ **ВНИМАНИЕ.** В Японии переключатель выбора напряжения можно установить в положение 115-V, несмотря на то, что в Японии используется напряжение 100 В.

📎 **ПРИМЕЧАНИЕ.** На источнике питания компьютера может отсутствовать или присутствовать переключатель выбора напряжения.

5 Убедитесь, что переключатель выбора напряжения установлен в положение, соответствующее напряжению, используемому в вашей области.

Компьютер оснащен ручным переключателем выбора напряжения. На компьютерах с переключателем выбора напряжения на задней панели необходимо вручную установить переключатель для выбора соответствующего напряжения.

6 Подсоедините кабели питания одним концом к компьютеру, монитору и другим устройствам, а другим - к электророзеткам.

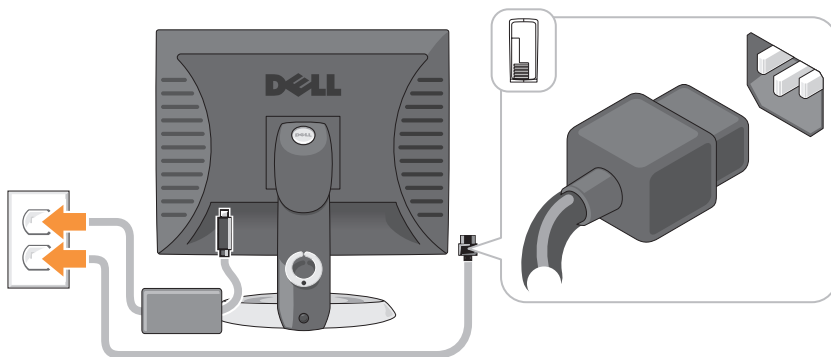

# Виды системы

Компьютер с корпусом Mini Tower — вид спереди

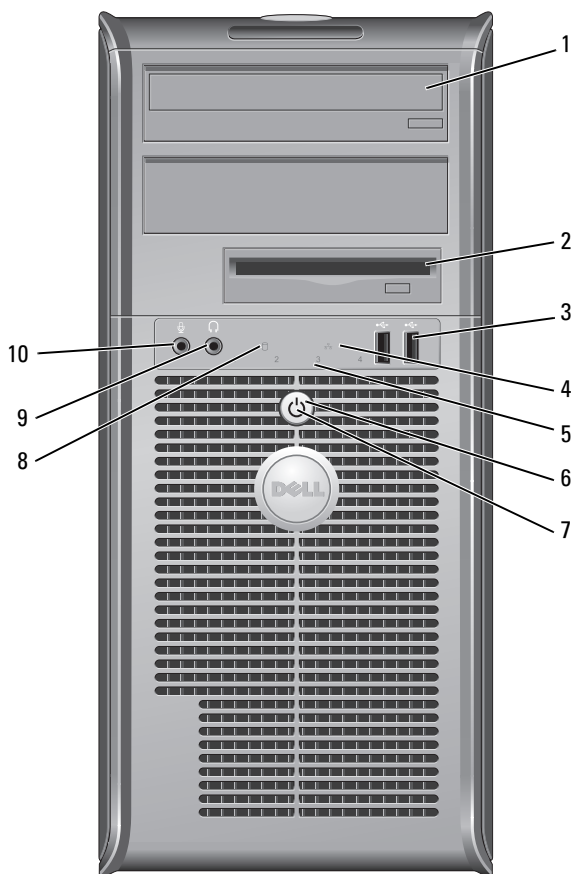

- |   |  |   |
|---|--|---|
| 1 | оптический дисковод (дополнительный)               | Вставьте оптический дисковод (если поддерживается) в этот отсек.  |
| 2 | отсек для дисковода гибких дисков (дополнительный) | В этот отсек можно установить дисковод гибких дисков или дополнительное устройство чтения карт памяти.  |
| 3 | разъемы шины USB 2.0 (2)                           | Используйте разъемы USB, расположенные на передней панели компьютера, для редко подключаемых устройств, например джойстиков или камер, или для загружаемых устройств USB (дополнительную информацию о загрузке с устройств USB см. в разделе «Программа настройки системы» в электронном Руководстве пользователя).<br><br>Для устройств, которые обычно подключены к компьютеру, например принтер или клавиатура, рекомендуется использовать USB-разъемы на задней панели. |
| 4 | индикатор LAN                                      | Этот индикатор означает, что установлено LAN-соединение (локальная вычислительная сеть).  |
| 5 | диагностические светодиоды                         | Эти индикаторы выдают коды диагностики, которые помогают в устранении проблем с компьютером. Для получения дополнительной информации см. раздел «Диагностические светодиоды» на стр. 357.   |
| 6 | кнопка питания                                     | Нажмите эту кнопку, чтобы включить компьютер.   |



**ВНИМАНИЕ.** Чтобы предотвратить потерю данных, не выключайте компьютер с помощью кнопки питания. Вместо этого выполняйте команду завершения работы. Для получения дополнительной информации см. раздел «Выключение компьютера» в электронном *Руководстве пользователя*.



**ВНИМАНИЕ.** Если в операционной системе доступен интерфейс ACPI, то при нажатии кнопки питания компьютер выполняет операцию завершения работы.

- 7 светодиод питания Варианты свечения индикатора питания указывают на следующие режимы работы.
- Индикатор не горит — компьютер выключен.
  - Горит зеленым — компьютер работает в нормальном режиме.
  - Мигает зеленым — компьютер находится в режиме энергосбережения.
  - Горит или мигает желтым — инструкции см. в разделе «Проблемы, связанные с питанием» в электронном *Руководстве пользователя*.
- Чтобы выйти из режима энергосбережения, нажмите кнопку питания или кнопку на клавиатуре или мыши, если они настроены в Диспетчере устройств Windows на функцию «пробуждения». Дополнительную информацию о режимах ожидания и выходе из режима энергосбережения см. в разделе «Управление питанием» электронного *Руководства пользователя*.
- Описание кодов индикаторов, помогающих в устранении неисправностей компьютера, см. в разделе «Системные индикаторы» на стр. 356.
- 8 индикатор жесткого диска Индикатор мигает при обращении к жесткому диску.
- 9 разъем для наушников Используется для подключения наушников и большинства громкоговорителей.
- 10 разъем микрофона Используется для подключения микрофона.

## Компьютер с корпусом Mini Tower — вид сзади

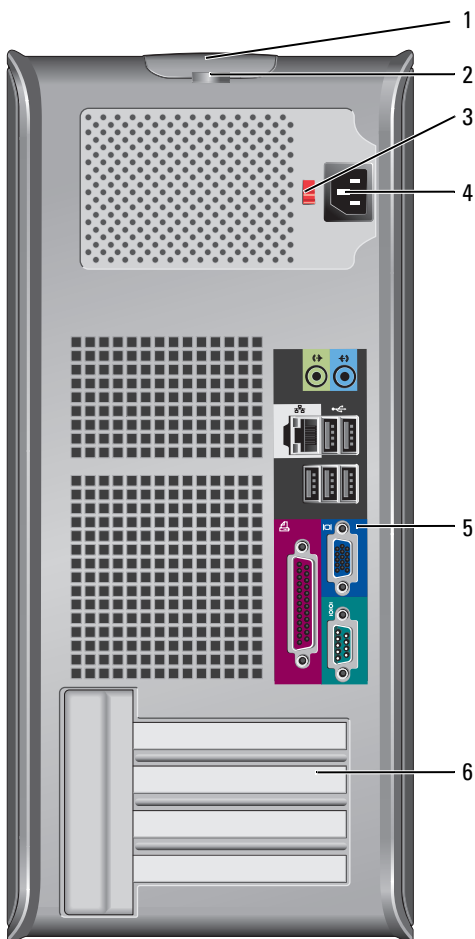

- |   |                              |  |
|---|------------------------------|--|
| 1 | защелка крышки корпуса       | Позволяет открывать крышку компьютера.             |
| 2 | проушина для навесного замка | Установите замок для запираения крышки компьютера. |

- 3 переключатель выбора напряжения  
Компьютер может быть оборудован ручным переключателем выбора напряжения.  
Во избежание повреждения компьютера, оборудованного переключателем выбора напряжения, установите переключатель на напряжение, наиболее близкое к значению напряжения в вашей электросети.
-  **ВНИМАНИЕ.** В Японии переключатель выбора напряжения можно установить в положение 115-V, несмотря на то, что в Японии используется напряжение 100 В.
- Также убедитесь, что монитор и другие подключенные устройства могут работать с напряжением переменного тока, доступным в вашем регионе.
- 4 разъем питания  
Для подключения кабеля питания.
- 5 разъемы на задней панели  
Используются для подключения последовательных, USB и других устройств к соответствующим разъемам. См. раздел «Компьютер с корпусом Mini Tower — разъемы на задней панели» на стр. 319.
- 6 слоты для плат (4)  
Доступные разъемы для любых установленных плат PCI и PCI Express.

## Компьютер с корпусом Mini Tower — разъемы на задней панели

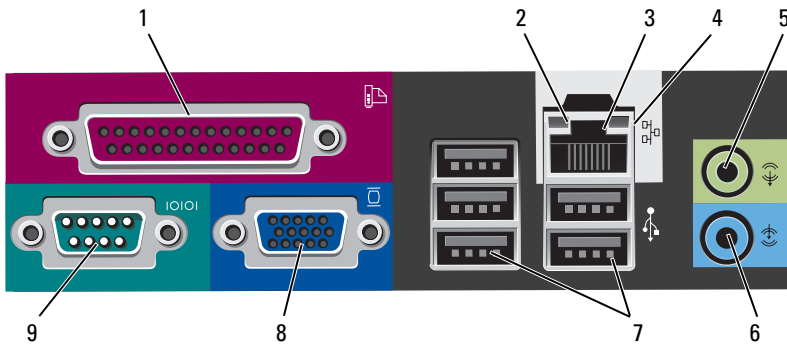

- 1 разъем параллельного порта

К разъему параллельного порта подключается параллельное устройство, например принтер. USB-принтер следует подключать к разъему USB.

**ПРИМЕЧАНИЕ.** Встроенный разъем параллельного порта автоматически отключается, если компьютер обнаруживает установленную плату, имеющую разъем параллельного порта, настроенный на тот же адрес. Дополнительную информацию и инструкции см. в разделе «Программа настройки системы» в электронном *Руководстве пользователя*.

- 2 светодиод поддержания связи

- Зеленый — установлено соединение между сетью 10 Мбит/с и компьютером.
- Оранжевый — установлено соединение между сетью 100 Мбит/с и компьютером.
- Желтый — установлено соединение между сетью 1 Гбит/с (1000 Мбит/с) и компьютером.
- Индикатор не горит — физическое соединение с сетью отсутствует.

- 3 разъем сетевого адаптера
- Чтобы подключить компьютер к сети или широкополосному модему, подсоедините один конец кабеля к сетевому разъему или сетевому устройству. Другой конец сетевого кабеля подключите к разъему сетевого адаптера, расположенному на задней панели компьютера. Щелчок указывает, что кабель надежно подсоединен.
- ПРИМЕЧАНИЕ.** Не включайте телефонный кабель в сетевой разъем.
- На компьютерах с платой сетевого разъема используется разъем на этой плате.
- Для сети рекомендуется применять проводку и разъемы Категории 5. Если используется проводка Категории 3, для обеспечения надежной работы установите скорость сети 10 Мбит/с.
- 4 индикатор работы сети
- Желтый мигающий индикатор указывает на то, что компьютер передает или принимает данные по сети. При большом объеме сетевого трафика этот индикатор горит постоянно.
- 5 разъем линейного выхода
- Зеленый разъем линейного выхода служит для подключения наушников и большинства динамиков со встроенными усилителями.
- На компьютерах со звуковой платой используется разъем этой платы.
- 6 разъем линейного входа
- Разъем линейного входа служит для подключения устройств записи/воспроизведения, например кассетного проигрывателя, проигрывателя компакт-дисков или видеомагнитофона.
- На компьютерах со звуковой платой используется разъем этой платы.
- 7 разъемы USB 2.0 (5)
- Для устройств, которые обычно подключены к компьютеру, например принтер или клавиатура, используйте USB-разъемы на задней панели.



8 видеоразъем

Голубой разъем служит для подключения VGA-совместимого монитора.

**ПРИМЕЧАНИЕ.** Если вы приобретаете необязательную видеоплату, этот разъем будет закрыт крышкой. Не снимайте колпачок. Подсоедините монитор к разъему на видеоплате.

**ПРИМЕЧАНИЕ.** Если есть видеоплата, поддерживающая работу с двумя мониторами, используйте Y-кабель, который поставляется вместе с компьютером.

9 разъем последовательного порта

К разъему последовательного порта подключается последовательное устройство, например ручное устройство. По умолчанию первый последовательный порт обозначается COM1, второй COM2.

Дополнительную информацию см. в разделе «Программа настройки системы» в электронном *Руководстве пользователя*.

## Настольный компьютер — вид спереди

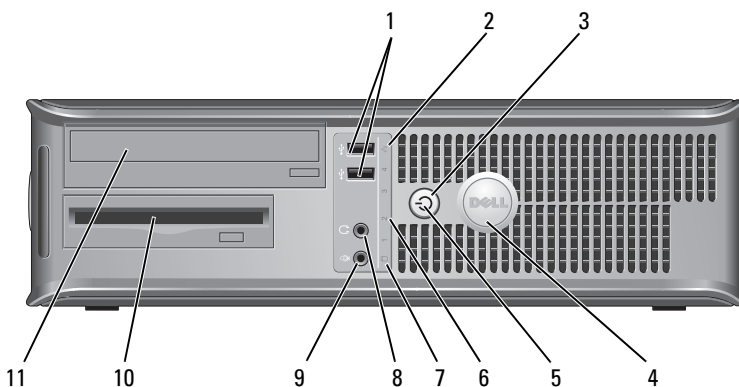

- 1 разъемы шины USB 2.0 (2)

Используйте разъемы USB, расположенные на передней панели компьютера, для редко подключаемых устройств, например джойстиков или камер, или для загружаемых устройств USB (дополнительную информацию о загрузке с устройств USB см. в разделе «Программа настройки системы» в электронном *Руководстве пользователя*).

Для устройств, которые обычно подключены к компьютеру, например принтер или клавиатура, рекомендуется использовать USB-разъемы на задней панели.
- 2 индикатор LAN

Этот индикатор означает, что установлено LAN-соединение (локальная вычислительная сеть).
- 3 кнопка питания

Нажмите эту кнопку, чтобы включить компьютер.

 **ВНИМАНИЕ.** Чтобы предотвратить потерю данных, не выключайте компьютер с помощью кнопки питания. Вместо этого выполняйте команду завершения работы. Для получения дополнительной информации см. раздел «Выключение компьютера» в электронном *Руководстве пользователя*.

 **ВНИМАНИЕ.** Если в операционной системе доступен интерфейс ACPI, то при нажатии кнопки питания компьютер выполняет операцию завершения работы.
- 4 знак Dell

Этот знак можно повернуть, чтобы он соответствовал ориентации компьютера. Чтобы повернуть знак, крепко сожмите его пальцами и поверните. Можно также повернуть знак с помощью отверстия, расположенного рядом с его нижней частью.

5	индикатор питания	<p>Варианты свечения индикатора питания указывают на следующие режимы работы.</p> <ul style="list-style-type: none"> <li>• Индикатор не горит — компьютер выключен.</li> <li>• Горит зеленым — компьютер работает в нормальном режиме.</li> <li>• Мигает зеленым — компьютер находится в режиме энергосбережения.</li> <li>• Горит или мигает желтым — инструкции см. в разделе «Проблемы, связанные с питанием» в электронном <i>Руководстве пользователя</i>.</li> </ul> <p>Чтобы выйти из режима энергосбережения, нажмите кнопку питания или кнопку на клавиатуре или мыши, если они настроены в Диспетчере устройств Windows на функцию «пробуждения». Дополнительную информацию о режимах ожидания и выходе из режима энергосбережения см. в разделе «Управление питанием» электронного <i>Руководства пользователя</i>.</p> <p>Описание кодов индикаторов, помогающих в устранении неисправностей компьютера, см. в разделе «Системные индикаторы» на стр. 356.</p>
6	диагностические светодиоды	Эти индикаторы выдают коды диагностики, которые помогают в устранении проблем с компьютером. Для получения дополнительной информации см. раздел «Диагностические светодиоды» на стр. 357.
7	индикатор жесткого диска	Индикатор мигает при обращении к жесткому диску.
8	разъем для наушников	Используется для подключения наушников и большинства громкоговорителей.
9	разъем микрофона	Используется для подключения микрофона.
10	отсек дисковод	В этот отсек можно установить дополнительный дисковод гибких дисков, устройство чтения карт памяти или второй жесткий диск.
11	оптический дисковод (дополнительный)	Вставьте оптический дисковод (если поддерживается) в этот отсек.

## Настольный компьютер — вид сзади

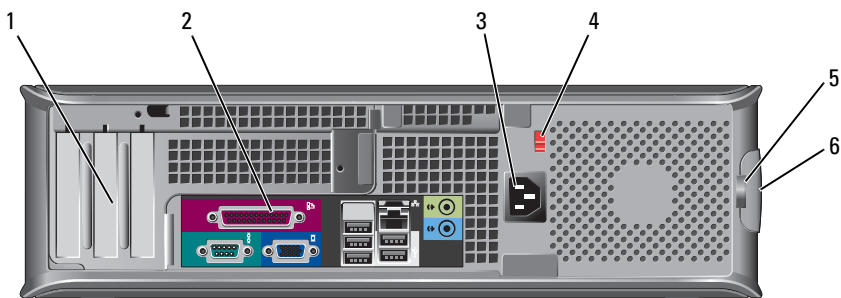

- 1 слоты для плат (3) Доступные разъемы для любых установленных плат PCI и PCI Express.
- 2 разъемы на задней панели Используются для подключения последовательных, USB и других устройств к соответствующим разъемам (см. раздел «Настольный компьютер — разъемы на задней панели» на стр. 325).
- 3 разъем питания Для подключения кабеля питания.
- 4 переключатель выбора напряжения **ПРИМЕЧАНИЕ.** На компьютере может отсутствовать или присутствовать переключатель выбора напряжения.  
Компьютер может быть оборудован ручным переключателем выбора напряжения.  
Во избежание повреждения компьютера, оборудованного переключателем выбора напряжения, установите переключатель на напряжение, наиболее близкое к значению напряжения в вашей электросети.  
**➔ ВНИМАНИЕ.** В Японии переключатель выбора напряжения можно установить в положение 115V, несмотря на то, что в Японии используется напряжение 100 В.
- 5 проушина для навесного замка Установите замок для запираения крышки компьютера.
- 6 защелка крышки корпуса Позволяет открывать крышку компьютера.

## Настольный компьютер — разъемы на задней панели

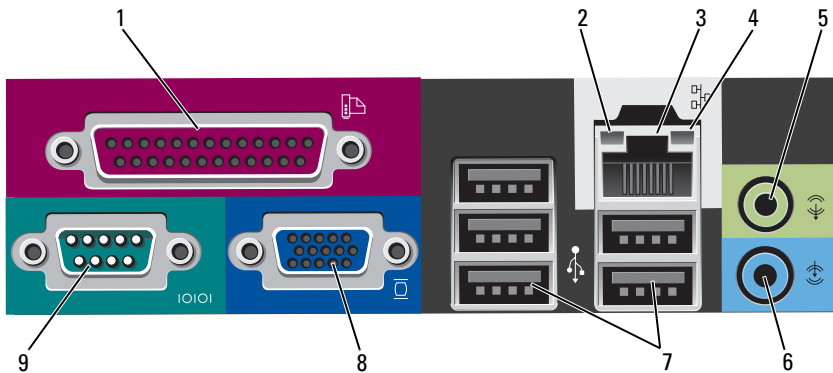

- 1 разъем параллельного порта

К разъему параллельного порта подключается параллельное устройство, например принтер. USB-принтер следует подключать к разъему USB.

**ПРИМЕЧАНИЕ.** Встроенный разъем параллельного порта автоматически отключается, если компьютер обнаруживает установленную плату, имеющую разъем параллельного порта, настроенный на тот же адрес. Дополнительную информацию см. в разделе «Программы настройки системы» в электронном *Руководстве пользователя*.

- 2 светодиод поддержания связи

- Зеленый — установлено соединение между сетью 10 Мбит/с и компьютером.
- Оранжевый — установлено соединение между сетью 100 Мбит/с и компьютером.
- Желтый — установлено соединение между сетью 1 Гбит/с (1000 Мбит/с) и компьютером.
- Индикатор не горит — физическое соединение с сетью отсутствует.

- 3 разъем сетевого адаптера
- Чтобы подключить компьютер к сети или широкополосному модему, подсоедините один конец кабеля к сетевому разъему или сетевому устройству. Другой конец сетевого кабеля подключите к разъему сетевого адаптера, расположенному на задней панели компьютера. Щелчок указывает, что кабель надежно подсоединен.
- ПРИМЕЧАНИЕ.** Не включайте телефонный кабель в сетевой разъем.
- На компьютерах с платой сетевого разъема используется разъем на этой плате.
- Для сети рекомендуется применять проводку и разъемы Категории 5. Если используется проводка Категории 3, для обеспечения надежной работы установите скорость сети 10 Мбит/с.
- 4 индикатор работы сети
- Желтый мигающий индикатор указывает на то, что компьютер передает или принимает данные по сети. При большом объеме сетевого трафика этот индикатор горит постоянно.
- 5 разъем линейного выхода
- Зеленый разъем линейного выхода служит для подключения наушников и большинства динамиков со встроенными усилителями.
- На компьютерах со звуковой платой используется разъем этой платы.
- 6 разъем линейного входа
- Разъем линейного входа служит для подключения устройств записи/воспроизведения, например кассетного проигрывателя, проигрывателя компакт-дисков или видеомагнитофона.
- На компьютерах со звуковой платой используется разъем этой платы.
- 7 разъемы USB 2.0 (5)
- Для устройств, которые обычно подключены к компьютеру, например принтер или клавиатура, используйте USB-разъемы на задней панели.

8 видеоразъем

Голубой разъем служит для подключения VGA-совместимого монитора.

**ПРИМЕЧАНИЕ.** Если вы приобретаете необязательную видеоплату, этот разъем будет закрыт крышкой. Не снимайте колпачок. Подсоедините монитор к разьему на видеоплате.

**ПРИМЕЧАНИЕ.** Если есть видеоплата, поддерживающая работу с двумя мониторами, используйте Y-кабель, который поставляется вместе с компьютером.

9 разъем последовательно го порта

К разьему последовательного порта подключается последовательное устройство, например ручное устройство. По умолчанию первый последовательный порт обозначается COM1, второй COM2.

**ПРИМЕЧАНИЕ.** Если используется дополнительный разъем PS2/адаптер последовательного порта, то назначается только разъем последовательного порта 2.

Дополнительную информацию см. в разделе «Программа настройки системы» в электронном *Руководстве пользователя*.

## Компактный компьютер — вид спереди

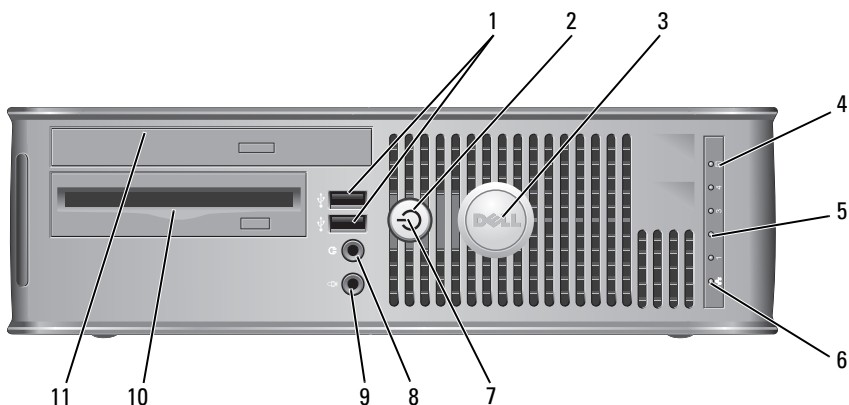



- 1 разъемы шины USB 2.0 (2)

Используйте разъемы USB, расположенные на передней панели компьютера, для редко подключаемых устройств, например джойстиков или камер, или для загружаемых устройств USB (дополнительную информацию о загрузке с устройств USB см. в разделе «Программа настройки системы» в электронном *Руководстве пользователя*).

Для устройств, которые обычно подключены к компьютеру, например принтер или клавиатура, рекомендуется использовать USB-разъемы на задней панели.
- 2 кнопка питания

Нажмите эту кнопку, чтобы включить компьютер.

 **ВНИМАНИЕ.** Чтобы предотвратить потерю данных, не выключайте компьютер с помощью кнопки питания. Вместо этого выполняйте команду завершения работы. Дополнительную информацию и инструкции см. в разделе «Выключение компьютера» в электронном *Руководстве пользователя*.

 **ВНИМАНИЕ.** Если в операционной системе доступен интерфейс ACPI, то при нажатии кнопки питания компьютер выполняет операцию завершения работы.
- 3 знак Dell

Этот знак можно повернуть, чтобы он соответствовал ориентации компьютера. Чтобы повернуть знак, крепко сожмите его пальцами и поверните. Можно также повернуть знак с помощью отверстия, расположенного рядом с его нижней частью.
- 4 индикатор обращения к жесткому диску

Индикатор мигает при обращении к жесткому диску.
- 5 диагностические светодиоды

Эти индикаторы выдают коды диагностики, которые помогают в устранении проблем с компьютером. Для получения дополнительной информации см. раздел «Диагностические светодиоды» на стр. 357.
- 6 индикатор LAN

Этот индикатор означает, что установлено LAN-соединение (локальная вычислительная сеть).



7	индикатор питания	<p>Варианты свечения индикатора питания указывают на следующие режимы работы.</p> <ul style="list-style-type: none"> <li>• Индикатор не горит — компьютер выключен.</li> <li>• Горит зеленым — компьютер работает в нормальном режиме.</li> <li>• Мигает зеленым — компьютер находится в режиме энергосбережения.</li> <li>• Горит или мигает желтым — см. раздел «Проблемы, связанные с питанием» в электронном <i>Руководстве пользователя</i>.</li> </ul> <p>Чтобы выйти из режима энергосбережения, нажмите кнопку питания или кнопку на клавиатуре или мыши, если они настроены в Диспетчере устройств Windows на функцию «пробуждения». Дополнительную информацию о режимах ожидания и выходе из режима энергосбережения см. в разделе «Управление питанием» электронного <i>Руководства пользователя</i>.</p> <p>Описание кодов индикаторов, помогающих в устранении неисправностей компьютера, см. в разделе «Системные индикаторы» на стр. 356.</p>
8	разъем для наушников	Используется для подключения наушников и большинства громкоговорителей.
9	разъем микрофона	Используется для подключения микрофона.
10	отсек для дисководов гибких дисков (дополнительный)	В этот отсек можно установить дополнительный тонкий дисковод гибких дисков или тонкое устройство чтения карт памяти.
11	оптический дисковод (дополнительный)	Этот отсек используется для установки тонкого оптического дисковода (если поддерживается).

## Компактный компьютер — вид сзади

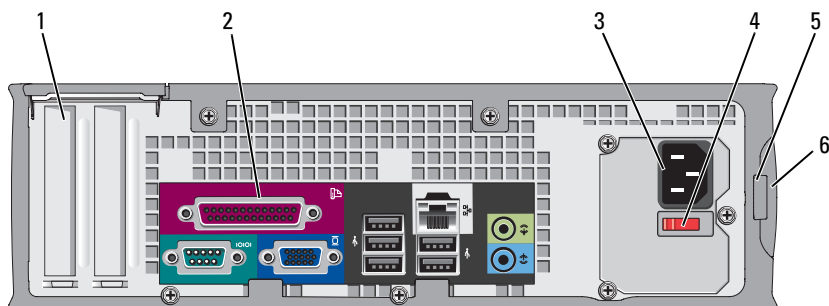

- 1 слоты для плат (2) Доступные разъемы для любых установленных плат PCI и PCI Express.
- 2 разъемы на задней панели Используются для подключения последовательных, USB и других устройств к соответствующим разъемам (см. раздел «Компактный компьютер — разъемы на задней панели» на стр. 331).
- 3 разъем питания Для подключения кабеля питания.
- 4 переключатель выбора напряжения Компьютер может быть оборудован ручным переключателем выбора напряжения. Во избежание повреждения компьютера, оборудованного переключателем выбора напряжения, установите переключатель на напряжение, наиболее близкое к значению напряжения в вашей электросети.  
**⚠ ВНИМАНИЕ.** В Японии переключатель выбора напряжения можно установить в положение 115-V, несмотря на то, что в Японии используется напряжение 100 В.  
Также убедитесь, что монитор и другие подключенные устройства могут работать с напряжением переменного тока, доступным в вашем регионе.
- 5 проушина для навесного замка Установите замок для запираания крышки компьютера.
- 6 защелка крышки корпуса Позволяет открывать крышку компьютера.

## Компактный компьютер — разъемы на задней панели

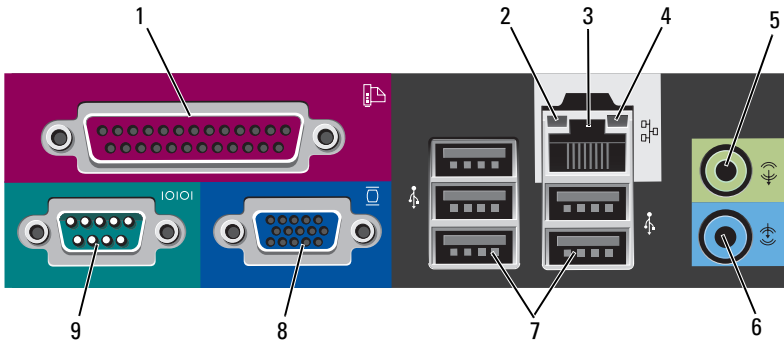

- 1 разъем параллельного порта

К разъему параллельного порта подключается параллельное устройство, например принтер. USB-принтер следует подключать к разъему USB.

**ПРИМЕЧАНИЕ.** Встроенный разъем параллельного порта автоматически отключается, если компьютер обнаруживает установленную плату, имеющую разъем параллельного порта, настроенный на тот же адрес. Дополнительную информацию см. в разделе «Программа настройки системы» в электронном *Руководстве пользователя*.

- 2 светодиод поддержания связи

- Зеленый — установлено соединение между сетью 10 Мбит/с и компьютером.
- Оранжевый — установлено соединение между сетью 100 Мбит/с и компьютером.
- Горит желтым — установлено соединение между сетью 1 Гбит/с (или 1000-Мбит/с) и компьютером.
- Индикатор не горит — физическое соединение с сетью отсутствует.

- 3 разъем сетевого адаптера Чтобы подключить компьютер к сети или широкополосному модему, подсоедините один конец кабеля к сетевому разъему или сетевому устройству. Другой конец сетевого кабеля подключите к разъему сетевого адаптера, расположенному на задней панели компьютера. Щелчок указывает, что кабель надежно подсоединен.

**ПРИМЕЧАНИЕ.** Не включайте телефонный кабель в сетевой разъем.

На компьютерах с платой сетевого разъема используется разъем на этой плате.

Для сети рекомендуется применять проводку и разъемы Категории 5. Если используется проводка Категории 3, для обеспечения надежной работы установите скорость сети 10 Мбит/с.

- 4 индикатор работы сети Желтый мигающий индикатор указывает на то, что компьютер передает или принимает данные по сети. При большом объеме сетевого трафика этот индикатор горит постоянно.

- 5 разъем линейного выхода Зеленый разъем линейного выхода служит для подключения наушников и большинства динамиков со встроенными усилителями.

На компьютерах со звуковой платой используется разъем этой платы.

- 6 разъем линейного входа Разъем линейного входа служит для подключения устройств записи/воспроизведения, например кассетного проигрывателя, проигрывателя компакт-дисков или видеомэгафона.

На компьютерах со звуковой платой используется разъем этой платы.

- 7 разъемы USB 2.0 (5) Для устройств, которые обычно подключены к компьютеру, например принтер или клавиатура, используйте USB-разъемы на задней панели.

- 8 видеоразъем Голубой разъем служит для подключения VGA-совместимого монитора.

**ПРИМЕЧАНИЕ.** Если вы приобретаете необязательную видео плату, этот разъем будет закрыт крышкой. Не снимайте колпачок. Подсоедините монитор к разъему на видео плате.

**ПРИМЕЧАНИЕ.** Если есть видео плата, поддерживающая работу с двумя мониторами, используйте Y-кабель, который поставляется вместе с компьютером.

- 9 разъем последовательного порта
- К разъему последовательного порта подключается последовательное устройство, например ручное устройство. По умолчанию первый последовательный порт обозначается COM1, второй COM2.

**ПРИМЕЧАНИЕ.** Если используется дополнительный разъем PS2/адаптер последовательного порта, то назначается только разъем последовательного порта 2.

Дополнительную информацию и инструкции см. в разделе «Программа настройки системы» в электронном *Руководстве пользователя.*

## Снятие крышки компьютера

 **ПРЕДУПРЕЖДЕНИЕ.** Перед тем как приступить к выполнению операций данного раздела, выполните указания по безопасности, описанные в *Информационном руководстве по продуктам.*

 **ПРЕДУПРЕЖДЕНИЕ.** Во избежание поражения электрическим током всегда отключайте компьютер от электросети перед тем, как открывать корпус.

### Перед началом работы

 **ВНИМАНИЕ.** Чтобы предотвратить потерю данных, сохраните и закройте все файлы и программы перед выключением компьютера.

- 1 Завершите работу операционной системы:
  - a Сохраните и закройте все открытые файлы, завершите работу всех выполняемых программ, нажмите кнопку **Пуск** , а затем выберите **Завершение работы**.
  - b В окне **Завершение работы** в раскрывающемся меню выберите параметр **Завершение работы**, а затем нажмите кнопку **ОК**. Компьютер выключится после окончания процесса завершения работы операционной системы.
- 2 Убедитесь, что компьютер и все подключенные к нему устройства выключены. Если компьютер и подсоединенные к нему устройства не выключились автоматически при закрытии операционной системы, выключите их.

## Перед работой с внутренними компонентами компьютера

Следуйте этим инструкциям по безопасности во избежание повреждений компьютера и для собственной безопасности.

 **ПРЕДУПРЕЖДЕНИЕ.** Перед тем как приступить к выполнению операций данного раздела, выполните указания по безопасности, описанные в *Информационном руководстве по продуктам*.

 **ПРЕДУПРЕЖДЕНИЕ.** Обращайтесь с компонентами и платами осторожно. Не следует дотрагиваться до компонентов и контактов платы. Держите плату за края или за металлическую монтажную пластину. Держите такие компоненты, как процессор, за края, а не за контакты.

 **ВНИМАНИЕ.** Ремонт компьютера может выполнять только квалифицированный специалист. На ущерб, вызванный неавторизованным обслуживанием, гарантия не распространяется.

 **ВНИМАНИЕ.** При отключении кабеля от сети беритесь за вилку или за специальную петлю на вилке. Не тяните за кабель. У некоторых кабелей имеется разъем с фиксирующими лапками; перед отключением кабеля такого типа нажмите на фиксирующие лапки. При разъединении разъемов старайтесь разносить их по прямой, чтобы контакты не погнулись. Аналогично перед подключением кабеля убедитесь в правильной ориентации и соответствии частей разъемов.

Во избежание повреждения компьютера перед началом работы с внутренними компонентами компьютера выполните следующие действия.

1 Выключите компьютер.

 **ВНИМАНИЕ.** Сначала отсоединяйте сетевой кабель от стеновой розетки, а затем от компьютера.

2 Отсоедините компьютер от всех телефонных и телекоммуникационных линий.

3 Отсоедините компьютер и все подключенные к нему устройства от электросети, а затем нажмите кнопку питания, чтобы снять статическое электричество с системной платы.

4 Если возможно, снимите подставку для компьютера (инструкции см. в документации, поставляемой в комплекте с подставкой).

 **ПРЕДУПРЕЖДЕНИЕ.** Во избежание поражения электрическим током всегда отключайте компьютер от электросети перед тем, как открывать корпус.

- 5 Снимите крышку компьютера.
  - Снимите крышку компьютера с корпусом Mini-Tower (см. раздел «Компьютер с корпусом Mini Tower» на стр. 335).
  - Снимите крышку настольного компьютера (см. раздел «Настольный компьютер» на стр. 337).
  - Снимите крышку компактного компьютера (см. раздел «Компактный компьютер» на стр. 339).

 **ВНИМАНИЕ.** Прежде чем прикасаться к чему-либо внутри компьютера, избавьтесь от заряда статического электричества, прикоснувшись к неокрашенной металлической поверхности, например к металлической части на задней панели. В процессе работы периодически дотрагивайтесь до неокрашенных металлических поверхностей, чтобы снять статический заряд, который может повредить внутренние компоненты.

## Компьютер с корпусом Mini Tower

 **ПРЕДУПРЕЖДЕНИЕ.** Перед тем как приступить к выполнению операций данного раздела, выполните указания по безопасности, описанные в *Информационном руководстве по продуктам*.

 **ПРЕДУПРЕЖДЕНИЕ.** Для обеспечения защиты от поражения электрическим током перед снятием крышки всегда отсоединяйте компьютер от электрической розетки.

- 1 Выполните действия, описанные в разделе «Перед началом работы» на стр. 333.
- 2 Если корпус компьютера заперт с помощью замка, вдетого в проушину на задней панели, снимите замок.
- 3 Положите компьютер на бок.
- 4 Сдвиньте защелку, чтобы открыть крышку.
- 5 Возьмитесь за края крышки компьютера и переведите ее в верхнее положение при помощи шарниров.
- 6 Снимите крышку с шарниров и положите ее на мягкую неабразивную поверхность.

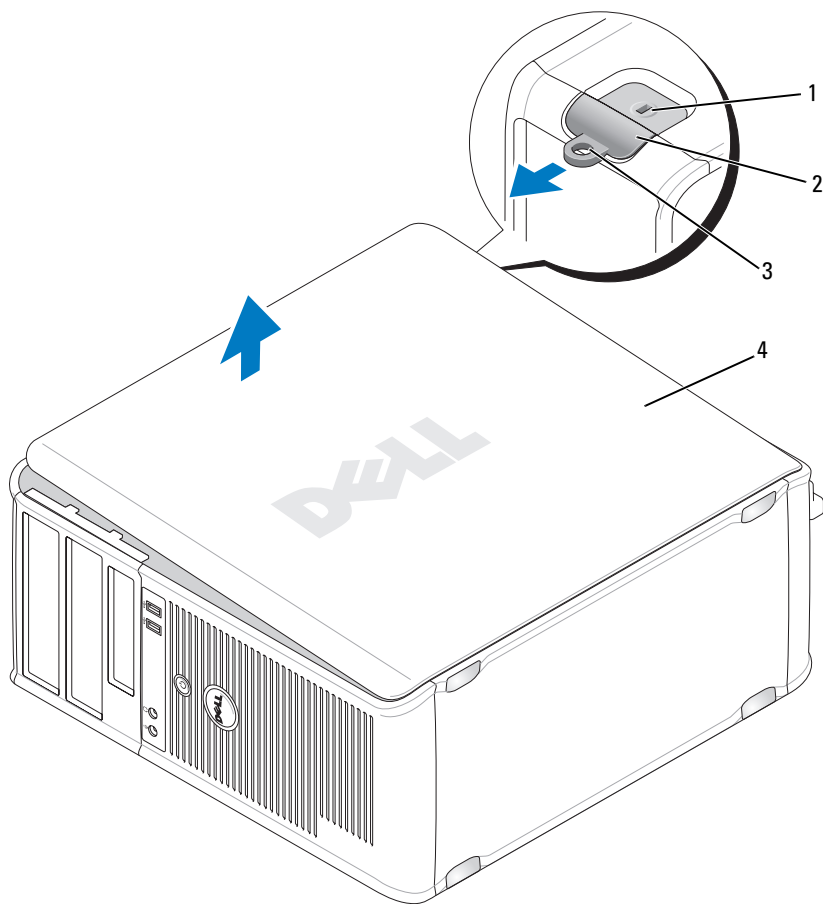

1 отверстие для  
защитного троса

2 защелка крышки  
корпуса

3 проушина для  
навесного замка

4 крышка корпуса  
компьютера



## Настольный компьютер

 **ПРЕДУПРЕЖДЕНИЕ.** Перед тем как приступить к выполнению операций данного раздела, выполните указания по безопасности, описанные в *Информационном руководстве по продуктам.*

 **ПРЕДУПРЕЖДЕНИЕ.** Для обеспечения защиты от поражения электрическим током перед снятием крышки всегда отсоединяйте компьютер от электрической розетки.

- 1 Выполните действия, описанные в разделе «Перед началом работы» на стр. 333.
- 2 Если корпус компьютера заперт с помощью замка, вдетого в проушину на задней панели, снимите замок.
- 3 Положите компьютер на бок.
- 4 Сдвиньте защелку, чтобы открыть крышку.
- 5 Возьмитесь за края крышки компьютера и переведите ее в верхнее положение при помощи шарниров.
- 6 Снимите крышку с шарниров и положите ее на мягкую неабразивную поверхность.

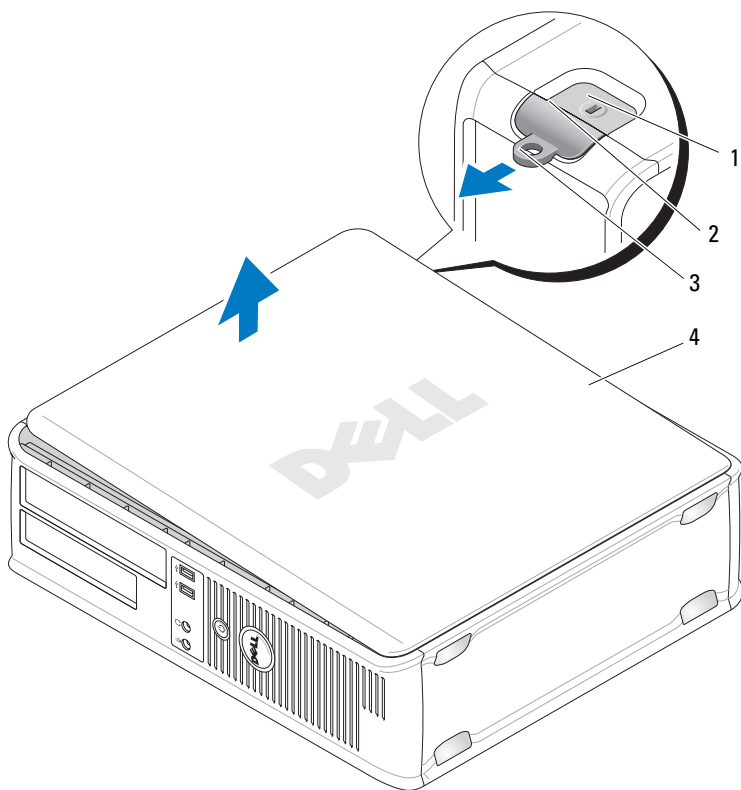

1 отверстие для  
защитного троса

4 крышка корпуса  
компьютера

2 защелка крышки  
корпуса

3 проушина для  
навесного замка

## Компактный компьютер

 **ПРЕДУПРЕЖДЕНИЕ.** Перед тем как приступить к выполнению операций данного раздела, выполните указания по безопасности, описанные в *Информационном руководстве по продуктам*.

 **ПРЕДУПРЕЖДЕНИЕ.** Для обеспечения защиты от поражения электрическим током перед снятием крышки всегда отсоединяйте компьютер от электрической розетки.

- 1 Выполните действия, описанные в разделе «Перед началом работы» на стр. 333.
- 2 Если корпус компьютера заперт с помощью замка, вдетого в проушину на задней панели, снимите замок.
- 3 Положите компьютер на бок.
- 4 Сдвиньте защелку, чтобы открыть крышку.
- 5 Возьмитесь за края крышки компьютера и переведите ее в верхнее положение при помощи шарниров.
- 6 Снимите крышку с шарниров и положите ее на мягкую неабразивную поверхность.

 **ПРЕДУПРЕЖДЕНИЕ.** В обычном режиме работы теплоотвод видеокарты может очень сильно нагреваться. Прежде чем взять теплоотвод видеокарты в руки, убедитесь, что прошло достаточно времени, чтобы он остыл.

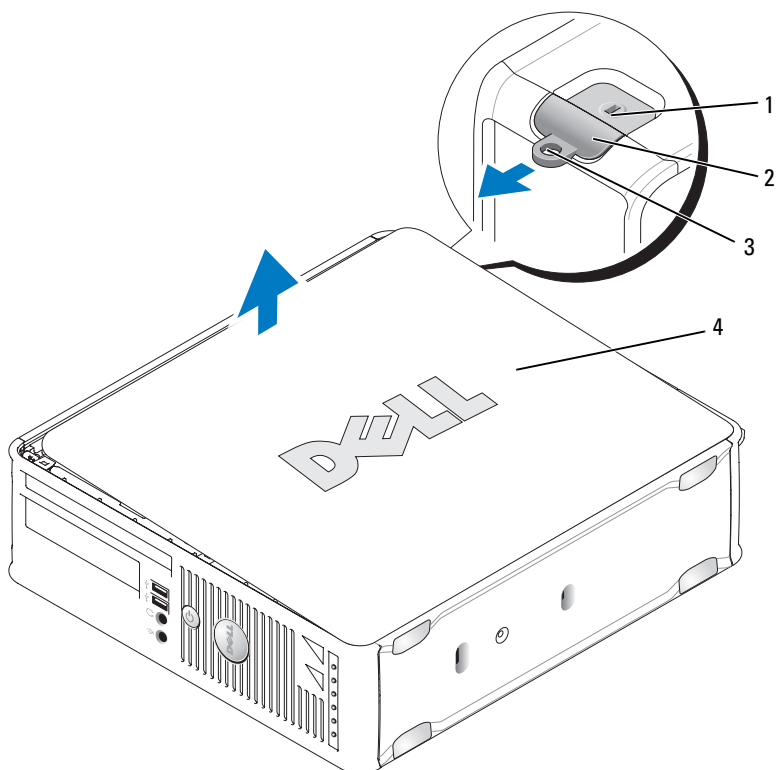

1 отверстие для  
защитного троса

2 защелка крышки  
корпуса

3 проушина для  
навесного замка

4 крышка корпуса  
компьютера

## Внутренние компоненты компьютера

### Компьютер с корпусом Mini-Tower

 **ПРЕДУПРЕЖДЕНИЕ.** Перед тем как приступить к выполнению операций данного раздела, выполните указания по безопасности, описанные в *Информационном руководстве по продуктам.*

**!** **ПРЕДУПРЕЖДЕНИЕ.** Во избежание поражения электрическим током перед снятием крышки всегда отсоединяйте компьютер от электрической розетки.

**➔** **ВНИМАНИЕ.** Будьте осторожны, открывая крышку компьютера; убедитесь, что открытие крышки не приводит к отключению кабелей от системной платы.

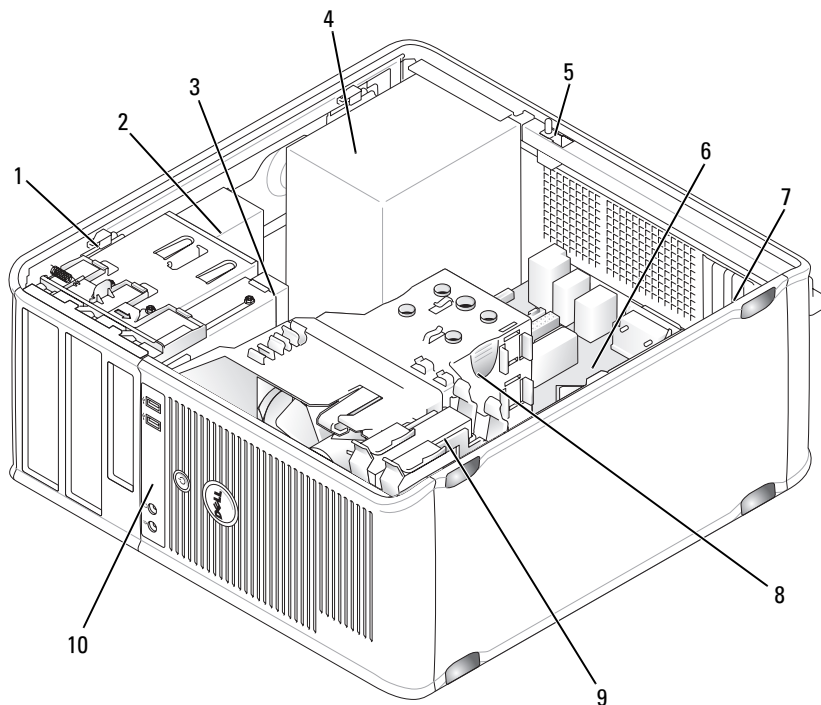

- |    |                              |   |  |   |                              |
|----|------------------------------|---|--|---|------------------------------|
| 1  | защелка дисководов           | 2 | оптический дисковод                                      | 3 | дисковод гибких дисков       |
| 4  | блок питания                 | 5 | переключатель защиты корпуса от вскрытия (дополнительно) | 6 | системная плата              |
| 7  | слоты для плат (4)           | 8 | блок радиатора   | 9 | накопитель на жестких дисках |
| 10 | передняя панель ввода/вывода |   |  |   |                              |

## Элементы системной платы

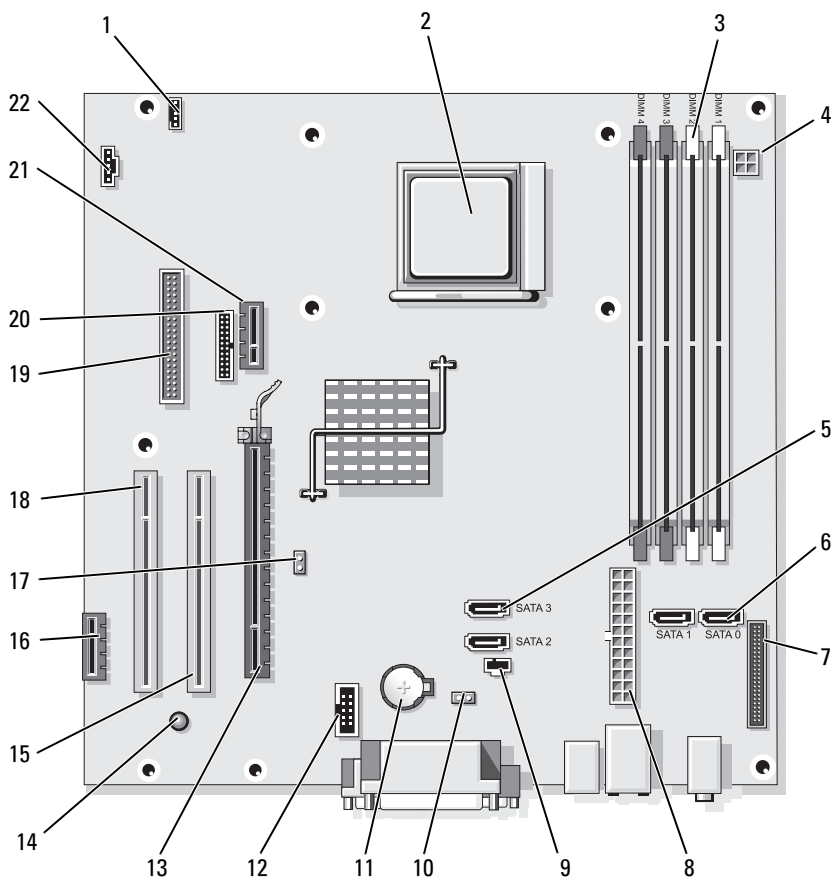

1 разъем динамика (INT\_SPKR)

2 гнездо процессора (CPU)

3 разъемы модулей памяти (DIMM\_1, DIMM\_2, DIMM\_3, DIMM\_4)

4 разъем питания (PW\_12V\_A1)

5 разъемы накопителя SATA (SATA2, SATA3)



6 разъемы накопителя SATA (SATA0, SATA1)

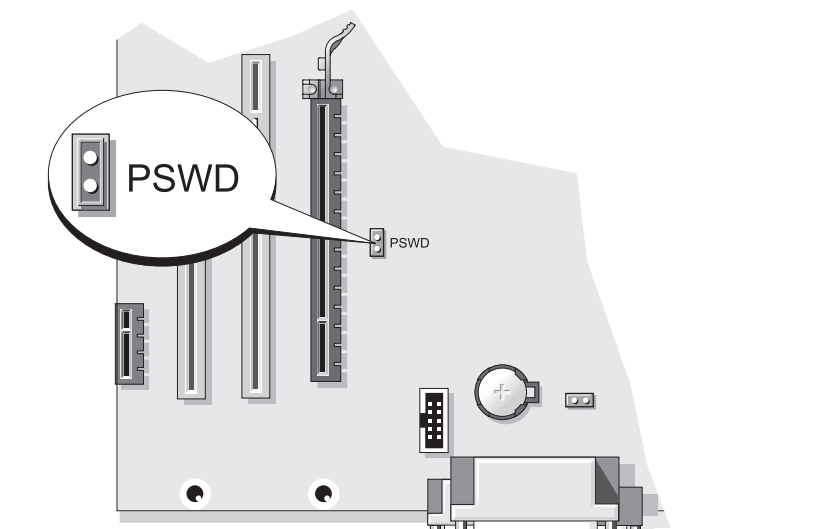

7	разъем передней панели (FRONTPANEL)	8	разъем питания (POWER1)	9	разъем переключателя защиты корпуса от вскрытия (INTRUDER)
10	перемычка сброса CMOS (RTCST)	11	гнездо аккумулятора (BATTERY)	12	внутренний USB (USB1)
13	разъем PCI Express x16 (SLOT1)	14	индикатор резервного питания (AUX_PWR_LED)	15	разъем PCI (SLOT2)
16	разъем PCI Express x1 (SLOT4)	17	перемычка пароля (PSWD)	18	разъем PCI (SLOT3)
19	разъем дисководов гибких дисков (DSKT)	20	разъем последовательного порта (PS2/SER2)	21	дополнительный разъем DVI-платы (DVI_HDR)
22	разъем вентилятора (FAN_CPU)				

## Установка перемычек



### Компьютер с корпусом Mini-Tower



Переключатель	Настройка	Описание
PSWD		Функция защиты с помощью пароля включена (по умолчанию).
		Защита с помощью пароля выключена.

 с установленными переключателями
  с не установленными переключателями

## Настольный компьютер

-  **ПРЕДУПРЕЖДЕНИЕ.** Перед тем как приступить к выполнению операций данного раздела, выполните указания по безопасности, описанные в *Информационном руководстве по продуктам.*
-  **ПРЕДУПРЕЖДЕНИЕ.** Во избежание поражения электрическим током перед снятием крышки всегда отсоединяйте компьютер от электрической розетки.
-  **ВНИМАНИЕ.** Будьте осторожны, открывая крышку компьютера; убедитесь, что открытие крышки не приводит к отключению кабелей от системной платы.

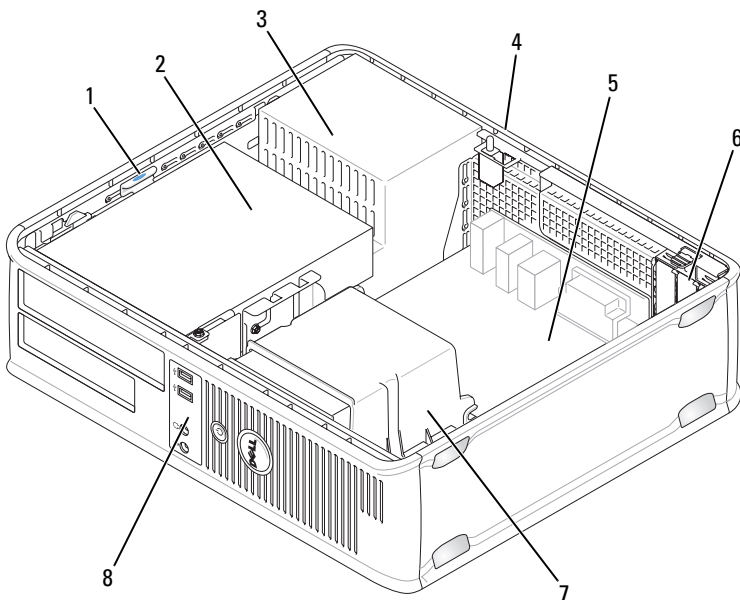



- |   |  |   |                              |   |                    |
|---|--|---|------------------------------|---|--------------------|
| 1 | защелка дисководов                                       | 2 | оптический дисковод          | 3 | блок питания       |
| 4 | переключатель защиты корпуса от вскрытия (дополнительно) | 5 | системная плата              | 6 | слоты для плат (3) |
| 7 | блок радиатора   | 8 | передняя панель ввода/вывода |   |                    |

### Компоненты системной платы

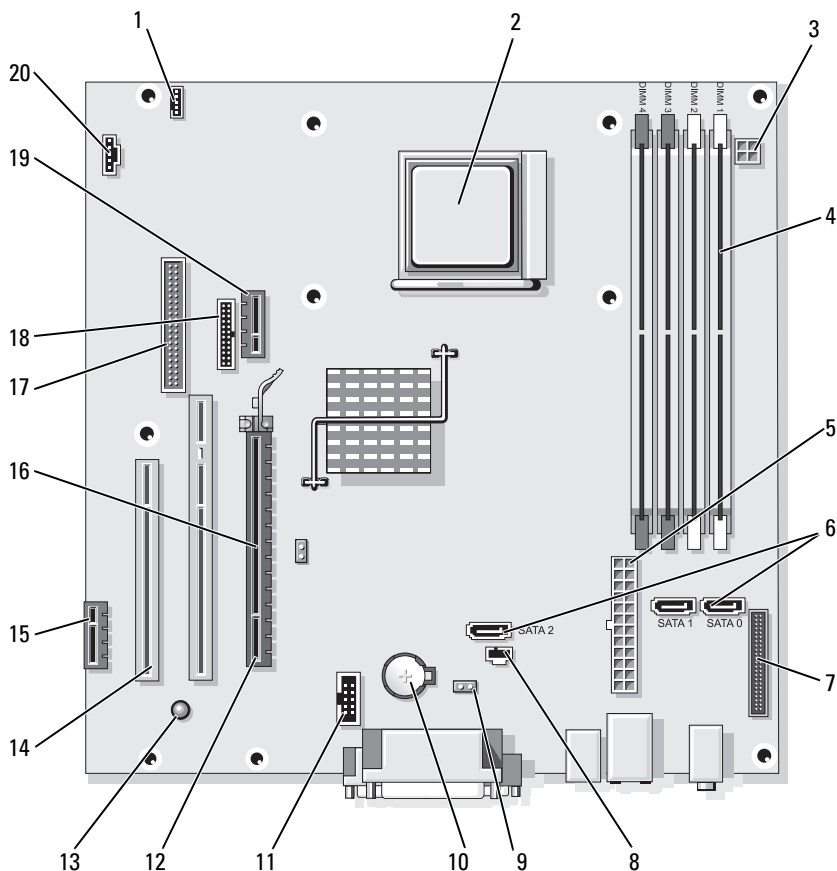



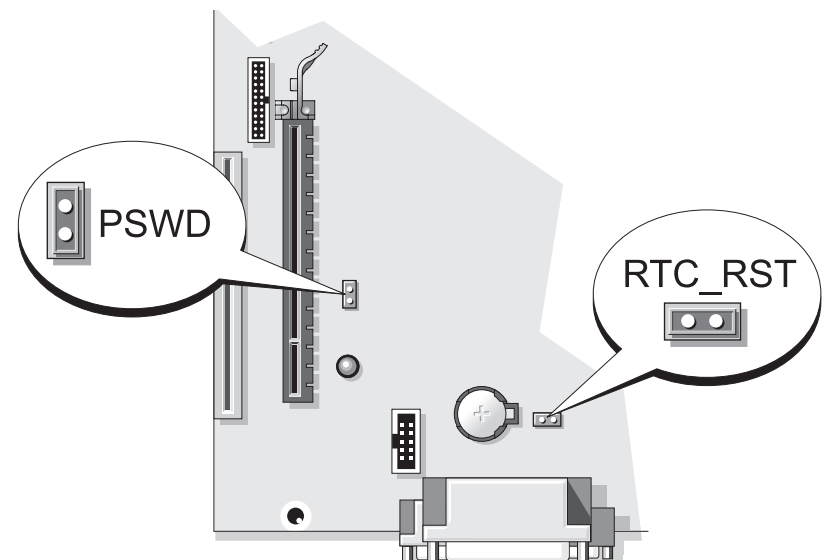

1	разъем динамика (INT_SPKR)	2	гнездо процессора (CPU)	3	разъем питания (PW_12V_A1)
4	разъемы модулей памяти (DIMM_1, DIMM_2, DIMM_3, DIMM_4)	5	разъем питания (POWER1)	6	разъемы дисководов SATA (SATA0, SATA1, SATA2)
7	разъем передней панели (FRONTPANEL)	8	разъем переключателя защиты корпуса от вскрытия (INTRUDER)	9	перемычка сброса CMOS (RTCST)
10	гнездо аккумулятора (BATTERY)	11	внутренний USB (USB1)	12	разъем PCI Express x16 (SLOT1)
13	индикатор резервного питания (AUX_PWR_LED)	14	разъемы платы PCI (SLOT2, SLOT3)	15	разъем PCI Express x1 (SLOT4)
16	перемычка пароля (PSWD)	17	разъем дисковода гибких дисков (DSKT)	18	разъем последовательного порта (PS2/SER2)
19	дополнительный разъем DVI-платы (DVI_HDR)	20	разъем вентилятора (FAN_CPU)		

## Установка перемычек

### Настольный компьютер



Перемычка	Настройка	Описание
PSWD		Функция защиты с помощью пароля включена (по умолчанию).
		Защита с помощью пароля выключена.

 с установленными перемычками       с неустановленными перемычками

### Компактный компьютер

**⚠ ПРЕДУПРЕЖДЕНИЕ.** Перед тем как приступить к выполнению операций данного раздела, выполните указания по безопасности, описанные в *Информационном руководстве по продуктам*.

**⚠ ПРЕДУПРЕЖДЕНИЕ.** Во избежание поражения электрическим током перед снятием крышки всегда отсоединяйте компьютер от электрической розетки.

**➔ ВНИМАНИЕ.** Будьте осторожны, открывая крышку компьютера; убедитесь, что открытие крышки не приводит к отключению кабелей от системной платы.

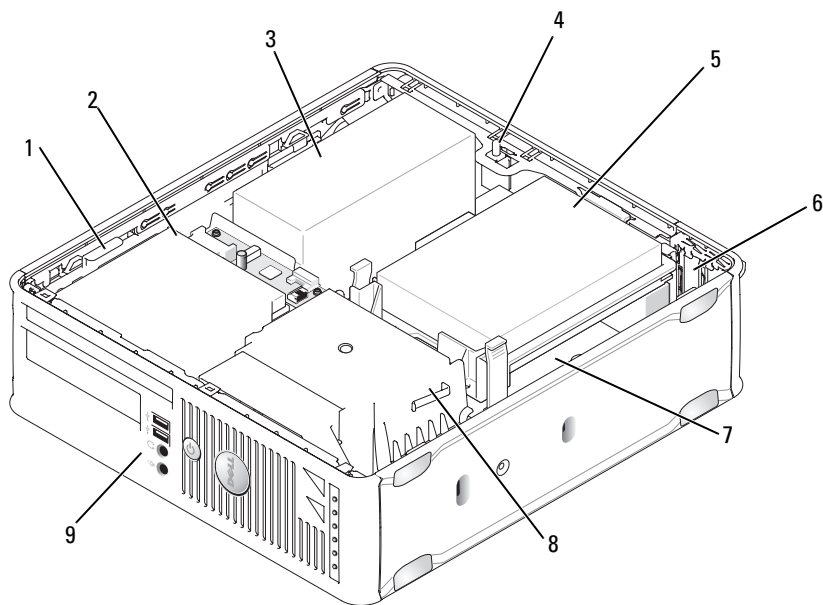

- |   |  |   |                              |   |                              |
|---|--|---|------------------------------|---|------------------------------|
| 1 | защелка дисковода  | 2 | оптический дисковод          | 3 | блок питания                 |
| 4 | переключатель защиты корпуса от вскрытия (дополнительно) | 5 | накопитель на жестких дисках | 6 | слоты для плат (2)           |
| 7 | системная плата  | 8 | блок радиатора               | 9 | передняя панель ввода/вывода |

## Компоненты системной платы

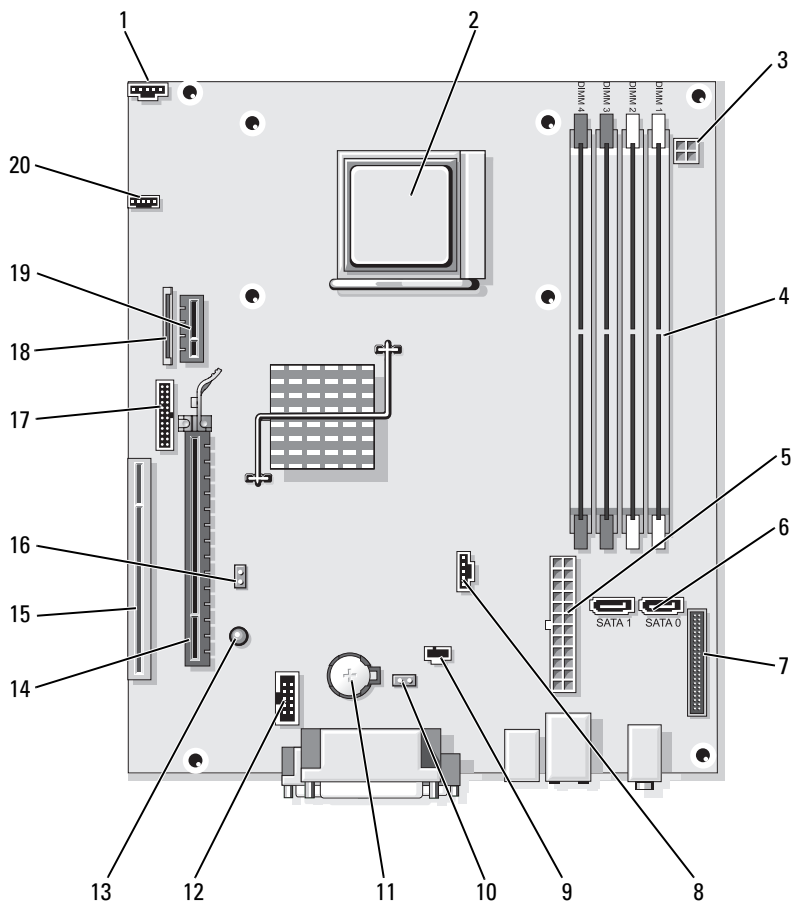



- |   |   |   |                         |   |  |
|---|---|---|-------------------------|---|--|
| 1 | разъем вентилятора (FAN_CPU)                            | 2 | гнездо процессора (CPU) | 3 | разъем питания (PW_12V_A1)             |
| 4 | разъемы модулей памяти (DIMM_1, DIMM_2, DIMM_3, DIMM_4) | 5 | разъем питания (POWER1) | 6 | разъемы накопителя SATA (SATA0, SATA1) |

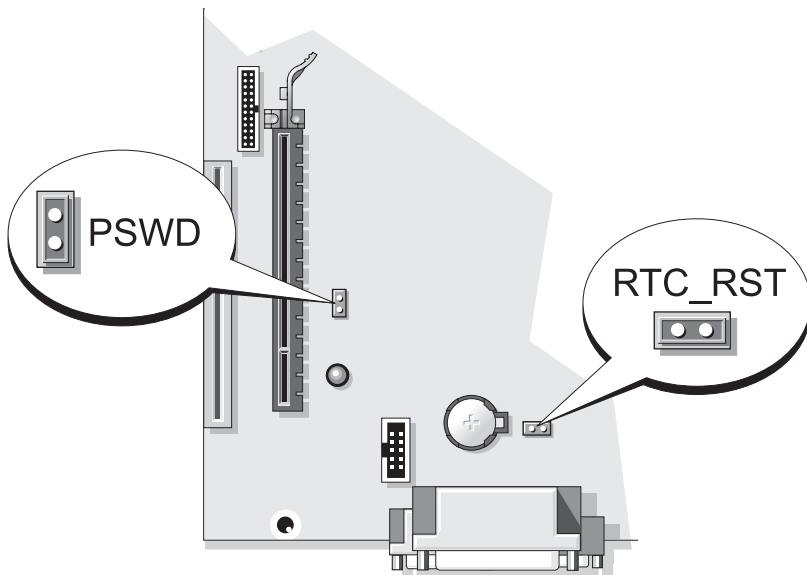

7	разъем передней панели (FRONTPANEL)	8	разъем вентилятора (FAN_HDD)	9	разъем переключателя защиты корпуса от вскрытия (INTRUDER)
10	перемычка сброса CMOS (RTCRST)	11	гнездо аккумулятора (BATTERY)	12	внутренний USB (USB1)
13	индикатор режима ожидания (AUX_PWR_LED)	14	разъем PCI Express x16 (SLOT1)	15	разъем PCI (SLOT2)
16	перемычка пароля (PSWD)	17	разъем последовательного порта (PS2/SER2)	18	разъем тонкого дисковода гибких дисков (DSKT)
19	дополнительный разъем DVI-платы (DVI_HDR)	20	разъем динамика (INT_SPKR)		

## Установка перемычек

### Компактный компьютер



Перемычка	Настройка	Описание
PSWD		Функция защиты с помощью пароля включена (по умолчанию).
		Защита с помощью пароля выключена.

 с установленными перемычками       с неустановленными перемычками

## Устранение неисправностей

Корпорация Dell предоставляет целый ряд средств, которые призваны помочь, если компьютер в процессе работы поведет себя не так, как ожидалось. Последнюю информацию о поиске и устранению неисправностей см. на узле поддержки Dell по адресу [support.dell.com](http://support.dell.com).

При возникновении неполадок, для устранения которых требуется помощь компании Dell, составьте детальное описание неполадки, запишите сигнальные коды или цветовые схемы диагностики; укажите ниже экспресс-код техобслуживания и метку производителя; затем обратитесь в компанию Dell из того же места, где находится компьютер. Контактную информацию Dell см. в интерактивном *Руководстве пользователя*.

Пример кода экспресс-техобслуживания и метки производителя см. в разделе «Источники информации» на стр. 305.

Код экспресс-обслуживания (Express Service Code): \_\_\_\_\_

Метка производителя: \_\_\_\_\_

## Dell Diagnostics



**ПРЕДУПРЕЖДЕНИЕ.** Перед тем как приступить к выполнению операций данного раздела, выполните указания по безопасности, описанные в *Информационном руководстве по продуктам*.

### Когда использовать программу Dell Diagnostics

Если при работе на компьютере возникают неполадки, выполните тесты, указанные в разделе «Устранение неисправностей» интерактивного *Руководства пользователя*, и запустите программу Dell Diagnostics, прежде чем обращаться за консультацией в службу технической поддержки Dell. Контактную информацию Dell см. в интерактивном *Руководстве пользователя*.



**ВНИМАНИЕ.** Программа Dell Diagnostics работает только на компьютерах марки Dell™.

Войдите в программу настройки системы (инструкции см. в разделе «Программа настройки системы» в электронном *Руководстве пользователя*), проверьте информацию о конфигурации компьютера и убедитесь, что устройство, которое требуется протестировать, отображается в настройках системы и является активным.

Запустите программу Dell Diagnostics с жесткого диска или с носителя *Drivers and Utilities* (Драйверы и утилиты).

### Запуск программы Dell Diagnostics с жесткого диска

Программа Dell Diagnostics находится в скрытом разделе Diagnostic Utility жесткого диска.





**ПРИМЕЧАНИЕ.** Если на дисплее компьютера отсутствует изображение, обратитесь в компанию Dell (дополнительную информацию см. в электронном руководстве пользователя).

- 1 Выключите компьютер. Включите (или перезагрузите) компьютер.
- 2 Когда появится логотип DELL™, немедленно нажмите клавишу <F12>.



**ПРИМЕЧАНИЕ.** Если будет получено сообщение о том, что разделы утилиты диагностики не найдены, запустите программу Dell Diagnostics с дополнительного компакт-диска *Drivers and Utilities* (Драйверы и утилиты).

Если эти клавиши нажаты слишком поздно и появился экран с логотипом операционной системы, дождитесь появления рабочего стола Microsoft® Windows®. Затем выключите компьютер и повторите попытку.

- 3 При появлении списка загрузочных устройств выделите **Boot to Utility Partition** (Отобразить программу раздела при загрузке) и нажмите <Enter>.
- 4 Когда появится **Main Menu** (Главное меню) программы Dell Diagnostics, выберите тест для запуска.

### **Запуск программы Dell Diagnostics с компакт-диска Drivers and Utilities (Драйверы и утилиты)**

- 1 Вставьте носитель *Drivers and Utilities* (Драйверы и утилиты).
- 2 Выключите и перезагрузите компьютер.

При появлении логотипа DELL™ сразу нажмите <F12>.

Если вы не успели нажать эту клавишу и появился экран с логотипом операционной системы, дождитесь появления рабочего стола Microsoft Windows. Затем выключите компьютер и повторите попытку.



**ПРИМЕЧАНИЕ.** Последующие шаги изменяют последовательность загрузки только на один раз. В следующий раз загрузка компьютера будет выполняться в соответствии с устройствами, указанными в программе настройки системы.

- 3 При появлении списка загрузочных устройств выберите оптический дисковод и нажмите клавишу <Enter>.
- 4 В меню загрузки компакт-диска выберите список для параметра оптического дисковода.

- 5 В появившемся меню выберите параметр для загрузки с оптического дисковода.
- 6 Введите 1 для открытия меню носителя *Drivers and Utilities* (Драйверы и утилиты).
- 7 Введите 2 для запуска программы Dell Diagnostics.
- 8 В нумерованном списке выберите **Run the 32 Bit Dell Diagnostics** (Запуск 32-разрядной программы Dell Diagnostics). Если в списке имеется несколько версий, выберите подходящую для вашего компьютера.
- 9 Когда появится **Main Menu** (Главное меню) программы Dell Diagnostics, выберите тест для запуска.

### Главное меню Dell Diagnostics

- 1 После загрузки программы Dell Diagnostics и появления окна **Main Menu** (Главное меню) нажмите кнопку для выбора нужного параметра.

Параметр	Функция
Express Test (Экспресс-тест)	Быстрое тестирование устройств. Этот тест обычно продолжается 10-20 минут и не требует вашего участия. Выполните <b>Express Test</b> (Экспресс-тест) в первую очередь, чтобы увеличить вероятность быстрого обнаружения проблемы.
Extended Test (Расширенный тест)	Полная проверка устройств. Обычно занимает более часа и периодически требует от вас ответов на вопросы.
Custom Test (Настраиваемый тест)	Тестирование выбранного устройства. Вы можете настроить тесты, которые хотите запустить.
Symptom Tree (Дерево симптомов)	Список наиболее часто встречающихся признаков, с помощью которого вы можете выбрать тест, исходя из особенностей возникшей проблемы.

- 2 Если во время теста возникла проблема, появится сообщение с кодом ошибки и описанием проблемы. Запишите эту информацию и выполните инструкции на экране.  
  
Если вам не удалось устранить ошибку, обратитесь в корпорацию Dell. Контактную информацию Dell см. в интерактивном *Руководстве пользователя*.



**ПРИМЕЧАНИЕ.** Метка производителя компьютера отображается в верхней части экрана каждого теста. При обращении в корпорацию Dell служба технической поддержки потребует от вас указать Метку производителя.

- 3 Если тест запущен с помощью параметров **Custom Test** (Настраиваемый тест) или **Symptom Tree** (Дерево симптомов), подробную информацию можно получить на соответствующих вкладках, описание которых приведено в следующей таблице.

Вкладка	Функция
Results (Результаты)	Результаты тестов и выявленные ошибки.
Errors (Ошибки)	Выявленные ошибки, их коды и описание проблемы.
Help (Справка)	Описание тестов и требования для их запуска.
Configuration (Конфигурация)	Аппаратная конфигурация выбранного устройства. Программа Dell Diagnostics получает информацию о конфигурации всех устройств из программы настройки системы, памяти и различных внутренних тестов, а затем отображает ее как список устройств в левой части экрана. В списке устройств могут отсутствовать имена некоторых компонентов компьютера или подключенных к нему устройств.
Parameters (Параметры)	Можно настраивать тест путем изменения его настроек.

- 4 По завершении проверок, если программа Dell Diagnostics запущена с носителя *Drivers and Utilities* (Драйверы и утилиты) (дополнительный), выньте компакт-диск или DVD-диск.
- 5 Закройте окно теста, чтобы вернуться в **Main Menu** (Главное меню). Чтобы выйти из программы Dell Diagnostics и перезагрузить компьютер, закройте окно **Main Menu** (Главное меню).

## Системные индикаторы

Индикатор питания может сообщать о наличии неполадки.

Индикатор питания	Описание проблемы	Варианты решения
Горит зеленым	Питание есть, компьютер работает нормально.	Не требуется.
Мигает зеленым	Компьютер работает в режиме энерго-сбережения.	Нажмите кнопку питания, передвиньте мышь или нажмите любую клавишу на клавиатуре.
Несколько раз мигает зеленым и выключается	Возникла ошибка конфигурации.	См. раздел «Диагностические светодиоды» на стр. 357, чтобы определить неполадку.
Горит желтым	Программа Dell Diagnostics выполняет тест или устройство на системной плате установлено или неисправно.	Если работает программа Dell Diagnostics, подождите окончания тестирования.  См. раздел «Диагностические светодиоды» на стр. 357, чтобы определить неполадку.  Если компьютер не загружается, обратитесь в корпорацию Dell за консультацией. Контактную информацию Dell см. в электронном <i>Руководстве пользователя</i> .
Мигает желтым	Сбой источника питания или системной платы.	См. раздел «Диагностические светодиоды» на стр. 357, чтобы определить неполадку.  См. раздел «Проблемы, связанные с питанием» в электронном <i>Руководстве пользователя</i> .
Постоянный зеленый и звуковые сигналы во время теста POST	Обнаружена неполадка во время выполнения программы BIOS.	Описание звуковых сигналов диагностики см. в разделе «Звуковые сигналы» на стр. 363. Также см. раздел «Диагностические светодиоды» на стр. 357, чтобы определить неполадку.

Индикатор питания	Описание проблемы	Варианты решения
Постоянный зеленый цвет индикатора питания, отсутствие звукового сигнала и видеосигнала во время проверки POST	Возможно, поврежден монитор или видеоплата, либо она неправильно установлена.	См. раздел «Диагностические светодиоды» на стр. 357, чтобы определить неполадку.
Постоянный зеленый цвет индикатора питания, отсутствие звукового сигнала, однако компьютер «зависает» во время самопроверки после включения питания	Возможно, неисправно устройство, встроенное в системную плату.	См. раздел «Диагностические светодиоды» на стр. 357, чтобы определить неполадку. Если неполадка не определена, обратитесь в службу технической поддержки Dell за консультацией. Контактную информацию Dell см. в электронном <i>Руководстве пользователя</i> .

## Диагностические светодиоды



 **ПРЕДУПРЕЖДЕНИЕ.** Перед тем как приступить к выполнению операций данного раздела, выполните указания по безопасности, описанные в *Информационном руководстве по продуктам*.

Для поиска и устранения неисправностей на передней панели компьютера имеется четыре индикатора с метками «1», «2», «3» и «4». Индикаторы могут быть зеленого цвета или могут не гореть. Когда компьютер запускается нормально, световой код изменится после завершения загрузки. Если часть теста POST загрузки системы пройдена успешно, все четыре индикатора зеленые. Если во время теста POST найдена неисправность компьютера, по световому коду можно определить, в каком месте остановлен процесс.

 **ПРИМЕЧАНИЕ.** Работа индикаторов диагностики может отличаться в зависимости от типа системы. Индикаторы диагностики могут располагаться как по вертикали, так и по горизонтали.



Индикаторы	Описание проблемы	Предлагаемое решение
① ② ③ ④	Компьютер находится в нормальном <i>выключенном</i> состоянии, или произошла ошибка загрузки BIOS.  Индикаторы диагностики не загораются после успешной перезагрузки операционной системы компьютера.	Подключите компьютер к работающей электрической розетке и нажмите кнопку питания.
① ② ③ ④	Возможно, сбой BIOS, компьютер находится в режиме восстановления.	Запустите утилиту BIOS Recovery, дождитесь окончания восстановления и перезагрузите компьютер.
① ② ③ ④	Возможно, произошел сбой процессора.	Переустановите процессор и перезагрузите компьютер.

Индикаторы	Описание проблемы	Предлагаемое решение
	<p>Модули памяти обнаружены, но возникает ошибка памяти.</p>	<ul style="list-style-type: none"> <li>• Если установлен один модуль памяти, извлеките его, установите еще раз (для получения информации об извлечении и установке модулей памяти см. электронное <i>Руководство пользователя</i>) и перезагрузите компьютер.</li> <li>• Если установлено несколько модулей памяти, выньте их, установите один модуль и перезагрузите компьютер. Если компьютер загрузится нормально, установите следующий модуль. Продолжайте, пока не найдете модуль, вызывающий сбой, или пока не установите все модули без ошибки.</li> <li>• Если возможно, установите в компьютер правильно работающие модули памяти такого же типа.</li> <li>• Если не удастся устранить неисправность, обратитесь в корпорацию Dell.</li> </ul>

Индикаторы	Описание проблемы	Предлагаемое решение
	<p>Возможно, произошел сбой видеоплаты.</p>	<ul style="list-style-type: none"> <li>• Если установлена видеоплата, выньте ее и установите заново. Затем перезагрузите компьютер.</li> <li>• Если проблема не устранена, установите заведомо работающую видеоплату и перезагрузите компьютер.</li> <li>• Если не удастся устранить неисправность или на компьютере установлена встроенная видеоплата, обратитесь в корпорацию Dell за технической поддержкой. Контактную информацию Dell см. в электронном <i>Руководстве пользователя</i>.</li> </ul>
	<p>Возможно, произошел сбой дисководов гибких дисков или жесткого диска.</p>	<p>Подсоедините заново все кабели питания и данных, затем перезагрузите компьютер.</p>
	<p>Возможно, произошел сбой USB-устройства.</p>	<p>Заново установите все USB-устройства, проверьте соединение кабелей, затем перезагрузите компьютер.</p>



Индикаторы	Описание проблемы	Предлагаемое решение
	<p>Не обнаружено модулей памяти.</p>	<ul style="list-style-type: none"> <li>• Если установлен один модуль памяти, извлеките его, установите еще раз (для получения информации об извлечении и установке модулей памяти см. электронное <i>руководство пользователя</i>) и перезагрузите компьютер.</li> <li>• Если установлено несколько модулей памяти, выньте их, установите один модуль и перезагрузите компьютер. Если компьютер загрузится нормально, установите следующий модуль. Продолжайте, пока не найдете модуль, вызывающий сбой, или пока не установите все модули без ошибки.</li> <li>• Если возможно, установите в компьютер правильно работающие модули памяти такого же типа.</li> <li>• Если неполадка не исчезает, обратитесь в Dell за технической поддержкой. Контактную информацию Dell см. в электронном <i>Руководстве пользователя</i>.</li> </ul>

Индикаторы	Описание проблемы	Предлагаемое решение
	<p>Модули памяти обнаружены, но есть ошибка конфигурации или совместимости памяти.</p>	<ul style="list-style-type: none"> <li>• Убедитесь, что в инструкциях отсутствуют специальные требования для типа модуля памяти/разъема.</li> <li>• Проверьте, совместимы ли установленные модули памяти с компьютером.</li> <li>• Если неполадка не исчезает, обратитесь в Dell за технической поддержкой. Контактную информацию Dell см. в электронном <i>Руководстве пользователя</i>.</li> </ul>
	<p>Произошел сбой. Этот шаблон также отображается во время запуска программы настройки системы и, возможно, не означает наличие проблемы (см. раздел «Программа настройки системы» в электронном <i>Руководстве пользователя</i> компьютером).</p>	<ul style="list-style-type: none"> <li>• Убедитесь, что кабели от жесткого диска и оптического дисковода надежно подсоединены к системной плате.</li> <li>• Прочитайте сообщение на экране компьютера.</li> <li>• Если неполадка не исчезает, обратитесь в Dell за технической поддержкой. Контактную информацию Dell см. в электронном <i>Руководстве пользователя</i>.</li> </ul>
	<p>По завершении выполнения команды POST все четыре индикатора диагностики на некоторое время загорятся зеленым, а затем погаснут. Это означает нормальное рабочее состояние.</p>	<p>Нет.</p>

## Звуковые сигналы

Во время запуска, если монитор не может отобразить ошибки или проблемы, компьютер может издавать последовательность звуковых сигналов. Эта последовательность, или звуковой код, указывает на проблему.

Если во время запуска компьютер выдает звуковые сигналы:

- 1 Запишите последовательность звуковых сигналов.
- 2 См. раздел «Dell Diagnostics» на стр. 352 для определения более серьезной причины.
- 3 Обратитесь в службу технической поддержки Dell. Контактную информацию Dell см. в интерактивном *Руководстве пользователя*.

Код	Причина
2 коротких, 1 долгий	Ошибка контрольной суммы BIOS
1 долгий, 2 коротких	Ошибка теста памяти (неисправность памяти при определении объема памяти)
1 длинный, 3 коротких, 2 коротких	Память отсутствует
1 короткий	Нажата клавиша <F12>

## Разрешение проблем несовместимости программного обеспечения и оборудования

Если во время запуска операционной системы устройство не обнаружено или обнаружено с неправильной конфигурацией, то для устранения ошибок несовместимости можно использовать программу для устранения неполадок оборудования.

### Windows Vista

- 1 Нажмите кнопку **Пуск**  и выберите пункт **Справка и поддержка**.
- 2 Введите `hardware troubleshooter` (поиск и устранение неисправностей оборудования) в поле поиска и нажмите клавишу <Enter>, чтобы начать поиск.

В окне результатов поиска выберите пункт, содержащий наилучшее описание проблемы, и выполните действия по устранению неисправности.

## Windows XP

- 1 Нажмите кнопку **Пуск**→ **Справка и поддержка**.
- 2 Введите `hardware troubleshooter` (поиск и устранение неисправностей оборудования) в поле поиска и нажмите клавишу <Enter>, чтобы начать поиск.
- 3 В разделе **Устранение проблемы** выберите **Поиск и устранение неисправностей оборудования**.
- 4 В списке **Поиск и устранение неисправностей оборудования** выберите пункт, содержащий наилучшее описание проблемы, нажмите кнопку **Далее** и выполните действия по устранению неисправности.

## Восстановление операционной системы



В операционной системе Microsoft Windows имеется функция восстановления системы, которая позволяет восстановить предыдущее рабочее состояние операционной системы компьютера (без изменения файлов данных), если изменения в оборудовании, программном обеспечении или другие параметры системы нарушили стабильную работу компьютера. Информацию об использовании функции восстановления системы см. в разделе Центр справки и поддержки Windows.



**ВНИМАНИЕ.** Регулярно создавайте резервные копии данных. Восстановление системы не отслеживает изменения в файлах данных и не восстанавливает эти файлы.

## Windows Vista

### Запуск функции восстановления системы

- 1 Нажмите кнопку **Пуск** .
- 2 В поле поиска введите `System Restore` (Восстановление системы) и нажмите кнопку <Enter>.  
 **ПРИМЕЧАНИЕ.** Может появиться окно **Контроль учетных записей пользователей**. Если вы являетесь администратором, выберите **Продолжить**. В противном случае обратитесь к администратору для продолжения необходимой операции.
- 3 Нажмите кнопку **Далее** и выполните оставшиеся инструкции на экране.

В случае если восстановление системы не устранил проблему, можно отменить последнее восстановление системы.

### **Отмена последнего восстановления системы**

 **ВНИМАНИЕ.** Перед отменой последнего восстановления системы сохраните и закройте все открытые файлы и выйдите из всех открытых программ. Не изменяйте, не открывайте и не удаляйте файлы и программы до завершения восстановления системы.

- 1 Нажмите кнопку **Пуск** .
- 2 В поле поиска введите System Restore (Восстановление системы) и нажмите кнопку <Enter>.
- 3 Нажмите кнопку **Отменить последнее восстановление** и затем кнопку **Далее**.

### **Windows XP**

#### **Создание точки восстановления**

- 1 Нажмите кнопку **Пуск** и выберите **Справка и поддержка**.
- 2 Щелкните **Восстановление системы**.
- 3 Следуйте инструкциям на экране.

#### **Восстановление более раннего рабочего состояния компьютера**

 **ВНИМАНИЕ.** Перед восстановлением более раннего рабочего состояния компьютера сохраните и закройте все открытые файлы и выйдите из всех открытых программ. Не изменяйте, не открывайте и не удаляйте файлы и программы до завершения восстановления системы.

- 1 Нажмите кнопку **Пуск**, выберите **Все программы** → **Стандартные** → **Служебные**, а затем нажмите кнопку **Восстановление системы**.
- 2 Выберите **Восстановление более раннего состояния компьютера** и нажмите кнопку **Далее**.
- 3 Щелкните дату календаря, которой должна соответствовать восстановленная система.

На экране **Выбор контрольной точки восстановления** отображается календарь, в котором можно выбрать точки восстановления. Все даты с доступными точками восстановления выделяются в календаре жирным шрифтом.

- 4 Выберите точку восстановления и нажмите кнопку **Далее**.

Если на какую-то дату имеется только одна точка восстановления, она выбирается автоматически. Если доступно несколько точек, выберите нужную.

- 5 Нажмите кнопку **Далее**.

Экран **Восстановление завершено** появляется после того, как функция восстановления системы завершит сбор данных, и затем компьютер выполнит перезагрузку.

- 6 После того, как компьютер перезагрузится, нажмите кнопку **ОК**.

Чтобы сменить точку восстановления, повторите действия с другой точкой или отмените восстановление.

#### **Отмена последнего восстановления системы**



**ВНИМАНИЕ.** Перед отменой последнего восстановления системы сохраните и закройте все открытые файлы и выйдите из всех открытых программ. Не изменяйте, не открывайте и не удаляйте файлы и программы до завершения восстановления системы.

- 1 Нажмите кнопку **Пуск**, выберите **Все программы**→ **Стандартные**→ **Служебные**, а затем нажмите кнопку **Восстановление системы**.
- 2 Нажмите кнопку **Отменить последнее восстановление** и затем кнопку **Далее**.
- 3 Нажмите кнопку **Далее**.  
Появится экран **Восстановление системы**, и компьютер перезагрузится.
- 4 После того, как компьютер перезагрузится, нажмите кнопку **ОК**.

#### **Включение восстановления системы.**

Если вы переустанавливаете Windows XP на жесткий диск, где свободно менее 200 МБ, эта функция автоматически отключается. Чтобы проверить, включена ли функция System Restore:

- 1 Нажмите кнопку **Пуск** и выберите **Панель управления**.
- 2 Щелкните **Производительность и обслуживание**.
- 3 Нажмите **Система**.
- 4 Выберите вкладку **Восстановление системы**.
- 5 Убедитесь в том, что флажок **Отключить восстановление системы** снят.

## Переустановка операционной системы Microsoft Windows

Инструкции по переустановке операционной системы см. в следующем разделе, который относится к операционной системе, установленной на компьютере.

### Windows Vista

Переустановка может занять 1-2 часа. После переустановки операционной системы необходимо будет установить драйверы устройств, антивирусные и другие программы.

- 1 Сохраните и закройте все открытые файлы и выйдите из всех программ.
- 2 Вставьте носитель *Operating System* (Операционная система).
- 3 Выберите **Выход**, если появится сообщение *Install Windows* (Установка Windows).
- 4 Перезапустите компьютер.

При появлении логотипа DELL™ сразу нажмите <F12>.

 **ПРИМЕЧАНИЕ.** Если клавиша нажата с опозданием и появился экран с логотипом операционной системы, дождитесь появления рабочего стола Microsoft® Windows®, затем выключите компьютер и повторите попытку.

 **ПРИМЕЧАНИЕ.** Последующие шаги изменяют последовательность загрузки только на один раз. В следующий раз загрузка компьютера будет выполняться в соответствии с устройствами, указанными в программе настройки системы.

- 5 При появлении списка загрузочных устройств выделите пункт **CD/DVD/CD-RW Drive** (Дисковод компакт-дисков/DVD-дисков/дисков CD-RW) и нажмите клавишу <Enter>.
- 6 Нажмите любую клавишу, чтобы **выполнить загрузку с компакт-диска**.
- 7 Для завершения установки следуйте инструкциям, появляющимся на экране.

## Windows XP

- ➔ **ВНИМАНИЕ.** Следует использовать Windows XP Service Pack 1 или более позднюю версию при переустановке операционной системы.

### Перед началом

Если выполняется переустановка операционной системы Microsoft Windows с целью устранения проблемы с установленным драйвером, сначала попробуйте использовать функцию отката драйвера устройства (дополнительную информацию см в разделе «Использование функции отката драйвера устройства в Windows» на стр. 372). Если с помощью функции отката драйвера устройства не удалось решить проблему, воспользуйтесь приложением восстановления системы (дополнительную информацию см. в разделе «Восстановление операционной системы» на стр. 364) для приведения операционной системы компьютера к исходному состоянию, в котором она находилась до установки нового драйвера устройства.

- ➔ **ВНИМАНИЕ.** Перед установкой сделайте резервные копии всех файлов данных на первичном жестком диске. Обычно первичным является тот жесткий диск, который компьютер обнаруживает первым.

Чтобы переустановить Windows XP, необходимо следующее:

- Диск Dell™ *Operating System* (Операционная система)
- Диск Dell *Drivers and Utilities* (Драйверы и утилиты)

-  **ПРИМЕЧАНИЕ.** На носителе *Drivers and Utilities* (Драйверы и утилиты) содержатся драйверы, установленные при сборке компьютера. Используйте носитель *Drivers and Utilities* (Драйверы и утилиты) для загрузки необходимых драйверов.

Чтобы переустановить Windows XP, выполните следующие шаги.

Переустановка может занять 1-2 часа. После переустановки операционной системы необходимо будет установить драйверы устройств, антивирусные и другие программы.

- ➔ **ВНИМАНИЕ.** Компакт-диск *Operating System* (Операционная система) предоставляет различные параметры для переустановки Windows XP. При выполнении этих вариантов могут быть перезаписаны файлы и могут быть затронуты программы, установленные на жестком диске. Поэтому не переустанавливайте Windows XP, пока представитель службы технической поддержки Dell не порекомендует вам сделать это.





**ВНИМАНИЕ.** Во избежание конфликтов с Windows XP отключите любое антивирусное программное обеспечение, установленное на вашем компьютере до переустановки Windows XP. Инструкции см. в документации, поставляемой в комплекте с программным обеспечением.

### **Загрузка с компакт-диска *Operating System* (Операционная система)**

- 1 Сохраните и закройте все открытые файлы и выйдите из всех программ.
- 2 Вставьте носитель *Operating System* (Операционная система). Нажмите **Выход**, если появится сообщение Install Windows XP (Установите Windows XP).
- 3 Перезапустите компьютер.
- 4 Нажмите <F12> сразу после появления логотипа DELL™.  
Если появился значок операционной системы, дождитесь появления рабочего стола Windows, завершите работу компьютера и повторите попытку.
- 5 С помощью клавиш со стрелками выберите **CD-ROM** и нажмите клавишу <Enter>.
- 6 Когда появится сообщение Press any key to boot from CD (Нажмите любую клавишу для загрузки с компакт-диска), нажмите любую клавишу.

### **Установка Windows XP**

- 1 При появлении экрана **Windows XP Setup** (Установка Windows XP) нажмите <Enter> для выбора **To set up Windows now** (Установить Windows сейчас).
- 2 Прочитайте **Лицензионное соглашение Microsoft Windows** и нажмите клавишу <F8>, если принимаете его условия.
- 3 Если на компьютере уже установлена операционная система Windows XP и необходимо восстановить текущие данные Windows XP, введите **r** для выбора параметра восстановления и выньте носитель.
- 4 Если вы хотите установить новую копию Windows XP, нажмите клавишу <Esc>, чтобы выбрать этот параметр.
- 5 Нажмите <Enter> для выбора выделенного раздела (рекомендуется) и следуйте инструкциям, появляющимся на экране.

Появится экран **Windows XP Setup** (Установка Windows XP), и операционная система начнет копирование файлов и установку устройств. Компьютер автоматически перезагрузится несколько раз.

 **ВНИМАНИЕ.** При появлении следующего сообщения не нажимайте никакие клавиши: *Press any key to boot from CD* (Нажмите любую клавишу, чтобы выполнить загрузку с компакт-диска).

 **ПРИМЕЧАНИЕ.** Время, необходимое для завершения установки, зависит от размера жесткого диска и скорости вашего компьютера.

- 6 Когда появится экран **Язык и региональные стандарты**, выберите параметры для вашей зоны и щелкните **Далее**.
- 7 На экране **Настройка принадлежности программ** введите свое имя и название своей организации (необязательно) и нажмите кнопку **Далее**.
- 8 Введите имя компьютера (или примите предлагаемое имя) и пароль в окне **Имя компьютера и пароль администратора** и нажмите кнопку **Далее**.
- 9 При появлении окна **Сведения о модеме** введите необходимую информацию и нажмите кнопку **Далее**.
- 10 В окне **Настройка времени и даты** введите дату, время и часовой пояс и нажмите кнопку **Далее**.
- 11 При появлении окна **Сетевые параметры** нажмите **Обычные** и нажмите кнопку **Далее**.
- 12 При переустановке Windows XP Professional и появлении запроса на ввод дополнительных сведений о настройке сети введите их. Если вы не уверены в значениях параметров, подтвердите заданные по умолчанию параметры.

Windows XP начнет установку своих компонентов и настройку компьютера. Компьютер автоматически перезагрузится.

 **ВНИМАНИЕ.** При появлении следующего сообщения не нажимайте никакие клавиши: *Press any key to boot from CD* (Нажмите любую клавишу, чтобы выполнить загрузку с компакт-диска).

- 13 При появлении экрана **Вас приветствует Microsoft** нажмите кнопку **Далее**.

- 14 При появлении сообщения *How will this computer connect to the Internet?* (Выберите способ подключения компьютера к Интернету). щелкните **Отменить**.
- 15 При появлении экрана **Все готово для регистрации в Microsoft?** выберите **Позже**, а затем нажмите кнопку **Далее**.
- 16 При появлении экрана **Пользователи компьютера** можно ввести имена не более 5 пользователей.
- 17 Нажмите кнопку **Далее**.
- 18 Нажмите кнопку **Готово** для завершения установки и извлеките носитель.
- 19 Повторно установите соответствующие драйверы с носителя *Drivers and Utilities* (Драйверы и утилиты).
- 20 Переустановите антивирусное программное обеспечение.
- 21 Переустановите программы.



**ПРИМЕЧАНИЕ.** Чтобы повторно установить и активировать программы Microsoft Office или Microsoft Works Suite, потребуется номер ключа продукта, указанный на задней части конверта носителя Microsoft Office или Microsoft Works Suite.

## Использование компакт-диска *Drivers and Utilities* (Драйверы и утилиты)



**ВНИМАНИЕ.** На компакт-диске *Drivers and Utilities* (Драйверы и утилиты) могут содержаться драйверы для операционных систем, которых нет на компьютере. Убедитесь, что выполняется установка программного обеспечения, соответствующего данной операционной системе.

Многие драйверы (например, для клавиатуры) входят в состав операционной системы Microsoft Windows. Установка драйверов может потребоваться в следующих случаях.

- Обновление операционной системы
- Переустановка операционной системы
- Подключение или установка нового устройства

### Идентификация драйверов

Если возникли проблемы с каким-либо устройством, выясните, является ли драйвер источником проблем, и, если необходимо, обновите его.

## Windows Vista®

- 1 Нажмите кнопку **Пуск**  и щелкните правой кнопкой мыши **Компьютер**.
- 2 Выберите **Свойства** → **Диспетчер устройств**.



**ПРИМЕЧАНИЕ.** Может появиться окно **Контроль учетных записей пользователей**. Если вы являетесь администратором, выберите **Продолжить**. В противном случае обратитесь к администратору для продолжения.

Найдите в списке конфликтующее устройство с восклицательным знаком (помеченное желтым кружком с [!]) на значке устройства.

Если рядом с названием устройства отображается восклицательный знак, возможно, потребуется переустановить драйвер или установить новый драйвер (см. «Переустановка драйверов и утилит» на стр. 372).

## Windows® XP

- 1 Нажмите кнопку **Пуск** → **Панель управления**.
- 2 В разделе **Выберите категорию** выберите параметр **Производительность и обслуживание**, затем выберите **Система**.
- 3 В окне **Свойства системы** перейдите на вкладку **Оборудование** и выберите **Диспетчер устройств**.

## Переустановка драйверов и утилит



**ВНИМАНИЕ.** На веб-сайте поддержки Dell [support.dell.com](http://support.dell.com) и на компакт-диске *Drivers and Utilities* (Драйверы и утилиты) содержатся одобренные для использования на компьютерах Dell™ драйверы. Если установить драйверы, полученные из других источников, то компьютер может работать с ошибками.

## Использование функции отката драйвера устройства в Windows

Если после установки или обновления драйвера на компьютере возникнет проблема, используйте функцию отката драйвера устройства в Windows, чтобы заменить драйвер ранее установленной версией.

Если после отката драйвера проблема не исчезла, воспользуйтесь функцией восстановления системы (см. раздел «Восстановление операционной системы» на стр. 364), чтобы восстановить рабочее состояние компьютера, которое было до установки нового драйвера.

*Windows Vista.*

1 Нажмите кнопку **Пуск**  и щелкните правой кнопкой мыши **Компьютер**.

2 Выберите **Свойства**→ **Диспетчер устройств**.



**ПРИМЕЧАНИЕ.** Может появиться окно **Контроль учетных записей пользователей**. Если вы являетесь администратором, выберите **Продолжить**. В противном случае обратитесь к администратору для открытия Диспетчера устройств.

3 Щелкните правой кнопкой мыши устройство, для которого был установлен новый драйвер, и нажмите кнопку **Свойства**.

4 Выберите вкладку **Драйверы**→ **Откатить**.

#### *Windows XP.*

1 Нажмите кнопку **Пуск**→ **Мой компьютер**→ **Свойства**→ **Оборудование**→ **Диспетчер устройств**.

2 Щелкните правой кнопкой мыши устройство, для которого был установлен новый драйвер, и выберите **Свойства**.

3 Выберите вкладку **Драйверы** X **Откатить**.

#### **Переустановка драйверов вручную**

Распакуйте файлы драйвера на жесткий диск, как описано ранее, после чего выполните следующие действия.

#### *Windows Vista.*

1 Нажмите кнопку **Пуск**  и щелкните правой кнопкой мыши **Компьютер**.

2 Выберите **Свойства**→ **Диспетчер устройств**.



**ПРИМЕЧАНИЕ.** Может появиться окно **Контроль учетных записей пользователей**. Если вы являетесь администратором, выберите **Продолжить**. В противном случае обратитесь к администратору для открытия Диспетчера устройств.

3 Два раза щелкните тип устройства, для которого выполняется установка драйвера (например, **Audio** (Аудио) или **Video** (Видео)).

4 Дважды щелкните название устройства, для которого устанавливается драйвер.

5 Перейдите на вкладку **Драйвер**→ **Обновить драйвер**→ **Выполнить поиск драйверов на этом компьютере**.

- 6 Нажмите кнопку **Обзор**, чтобы найти каталог, в который ранее были скопированы файлы драйвера.
- 7 Когда появится сообщение о том, что найден подходящий драйвер, выберите его и нажмите кнопку→ **ОК**→ **Далее**.
- 8 Нажмите кнопку **Готово** и перезагрузите компьютер.

*Windows XP.*

- 1 Нажмите кнопку **Пуск**→ **Мой компьютер**→ **Свойства**→ **Оборудование**→ **Диспетчер устройств**.
- 2 Два раза щелкните тип устройства, для которого выполняется установка драйвера (например, **Аудио** или **Видео**).
- 3 Дважды щелкните название устройства, драйвер для которого вы устанавливаете.
- 4 Перейдите на вкладку **Драйвер**→ **Обновить драйвер**.
- 5 Выберите **Установка из указанного места**→ **Далее**.
- 6 Нажмите кнопку **Обзор**, чтобы найти каталог, в который ранее были скопированы файлы драйвера.
- 7 Когда появится имя соответствующего драйвера, нажмите кнопку **Далее**.
- 8 Нажмите кнопку **Готово** и перезагрузите компьютер.

# Указатель

## В

- веб-сайт поддержки, 309
- веб-сайт поддержки Dell, 309
- восстановление системы, 364

## Д

- диагностика
  - Dell Diagnostics, 352
  - звуковые сигналы, 363
- документация
  - безопасность, 306
  - гарантия, 306
  - информационное руководство по продуктам, 306
  - лицензионное соглашение конечного пользователя, 306
  - регулятивный, 306
  - Руководство пользователя, 306
  - электронная, 309
  - эргономика, 306
- драйверы
  - идентификация, 371
  - переустановка, 372

## З

- звуковые сигналы, 363

## И

- индикатор питания
  - диагностика неполадок, 356
- индикаторы
  - питание, 323, 329
  - система, 356
- инструкции по технике безопасности, 306
- информационное руководство по продуктам, 306
- информация о гарантии, 306
- информация о соответствии стандартам, 306
- информация об эргономике, 306

## К

- Компакт диск Drivers and Utilities (Драйверы и утилиты), 305
- Компакт-диск с операционной системой, 308
- Компакт-диски
  - операционная система, 308
- компьютер
  - восстановление предыдущего состояния, 364

конфликты  
несовместимости программного  
обеспечения и  
оборудования, 363

конфликты прерываний  
IRQ, 363

крышка  
открытие, 339  
снятие, 333

## Л

лицензионное соглашение  
конечного  
пользователя, 306

## М

материнская плата. *См.*  
системная плата

Метка производителя, 307

метки  
Microsoft Windows, 307  
метка производителя, 307

## Н

неполадки  
восстановление предыдущего  
состояния, 364

неполадки. *См. поиск и  
устранение  
неисправностей*

## О

оборудование  
Dell Diagnostics, 352  
звуковые сигналы, 363

операционная система  
повторная установка, 308

## П

переустановка  
Windows Vista, 367  
Windows XP, 368

питание  
индикатор, 323, 329

поиск и устранение  
неисправностей  
Dell Diagnostics, 352  
восстановление предыдущего  
состояния, 364  
звуковые сигналы, 363  
конфликты, 363  
системные индикаторы, 356  
ус, 363  
Центр справки и поддержки, 310

## Р

Руководство пользователя, 306

## С

системная плата, 341, 345, 349



сообщения об ошибках, 356  
звукковые сигналы, 363

## **У**

установка компонентов  
перед началом работы, 333  
устранение неполадок  
оборудования, 363

## **Ф**

файл справки  
Центр справки и поддержки  
Windows, 310

## **Ц**

Центр справки и  
поддержки, 310

## **D**

Dell Diagnostics, 352

## **W**

Windows Vista  
восстановление, 364  
переустановка, 367  
поиск и устранение  
неисправностей  
оборудования, 363  
Центр справки и поддержки, 310

## **Windows XP**

восстановление системы, 364  
Откат драйвера устройства, 372  
переустановка, 368  
повторная установка, 308  
поиск и устранение  
неисправностей  
оборудования, 363  
устранение неполадок  
оборудования, 363  
функция отката драйвера  
устройства, 372  
Центр справки и поддержки, 310



# Dell™ OptiPlex™ 740

## Stručná referenční příručka

**Modely DCSM, DCNE, DCCY**

# Poznámky, oznámenia a upozornenia



**POZNÁMKA:** POZNÁMKA uvádza dôležité informácie, ktoré umožňujú lepšie využitie počítača.



**OZNÁMENIE:** OZNÁMENIE naznačuje, že existuje riziko poškodenia hardvéru alebo straty údajov a ponúka spôsob, ako problému zabrániť.



**UPOZORNENIE:** UPOZORNENIE vystríha pred rizikom možného poškodenia majetku, osobného zranenia alebo smrti.

Ak ste si zakúpili počítač radu Dell™ n, odkazy na operačné systémy Microsoft® Windows®, ktoré sa nachádzajú v tomto dokumente, nemožno použiť.

---

Informácie v tejto príručke sa môžu zmeniť bez predchádzajúceho upozornenia.

© 2008 Dell Inc. Všetky práva vyhradené.

Akákolvek reprodukcia ktorejkoľvek časti tohto materiálu bez písomného povolenia spoločnosti Dell Inc. je prísne zakázaná.

Ochranné známky použité v texte: *Dell*, *OptiPlex* a logo *DELL* sú ochranné známky spoločnosti Dell Inc.; *Microsoft*, *Windows*, *Windows Vista* a *Windows Vista Start Button* sú registrované ochranné známky spoločnosti Microsoft Corporation.

Iné ochranné známky a obchodné názvy sa v tomto dokumente môžu použiť s cieľom označenia príslušných majiteľov vlastníacich tieto ochranné známky a obchodné názvy, ako aj s cieľom označenia názvov ich výrobkov. Spoločnosť Dell Inc. sa zrieka akéhokoľvek nároku na iné ochranné známky a obchodné názvy než tie, ktoré vlastní.

Modely DCSM, DCNE, DCCY

Január 2008

Č. dielu NX486

Rev. A01

# Obsah

<b>Hľadanie informácií</b> . . . . .	<b>383</b>
<b>Inštalácia počítača</b> . . . . .	<b>388</b>
<b>Zobrazenia systému</b> . . . . .	<b>392</b>
Počítač - miniveža — Pohľad spredu . . . . .	392
Počítač - miniveža — Zadný pohľad . . . . .	395
Počítač - miniveža — Konektory na zadnom paneli . . . . .	397
Stolný počítač — Pohľad spredu . . . . .	399
Stolný počítač — Pohľad zozadu . . . . .	401
Stolný počítač — Konektory na zadnom paneli . . . . .	402
Maloformátový počítač — pohľad spredu . . . . .	405
Malý počítač — pohľad zozadu . . . . .	407
Malý počítač — Konektory na zadnom paneli . . . . .	408
<b>Odpojenie krytu počítača</b> . . . . .	<b>410</b>
Než začnete . . . . .	410
Počítač - Miniveža . . . . .	412
Stolný počítač . . . . .	414
Malý Počítač . . . . .	416
<b>Vnútri počítača</b> . . . . .	<b>417</b>
Počítač - Miniveža . . . . .	417
Stolný počítač . . . . .	422
Malý počítač . . . . .	425
<b>Riešenie problémov</b> . . . . .	<b>428</b>
Dell Diagnostics . . . . .	429
Systémové kontrolky . . . . .	432
<b>Diagnostické kontrolky</b> . . . . .	<b>434</b>
Signalizačné kódy . . . . .	438
Riešenie nekompatibility softvéru a hardvéru . . . . .	439
Restoring Your Operating System (obnovenie operačného systému) . . . . .	440

Reinstalling Your Microsoft Windows Operating System . . . . .	442
Pomocou nosiča Ovládače a pomocné programy. . . . .	446
 Register . . . . .	 451

## Hľadanie informácií

**POZNÁMKA:** Niektoré funkcie alebo médiá nemusia byť dodávané s vaším počítačom. Niektoré funkcie alebo médiá možno nie sú v určitých krajinách dostupné.

**POZNÁMKA:** Ďalšie informácie môžu tvoriť súčasť dodávky vášho počítača.

### Čo hľadáte?

- Diagnostický program
- Ovládače
- Dokumentácia k počítaču
- Dokumentácia k zariadeniam
- Softvér systému pracovnej plochy (DSS)

### Kde to nájdete?

#### Médium Ovládače a pomocné programy

**POZNÁMKA:** Médium s *ovládačmi a nástrojmi* sa nemusí dodávať s počítačom, ale môže sa dodať na požiadanie.

Dokumentácia a ovládače sú už v počítači nainštalované. Médium s ovládačmi a nástrojmi *Drivers and Utilities* môžete použiť na preinštalovanie ovládačov (pozri „Pomocou nosiča Ovládače a pomocné programy“ Na strane 446), spustenie diagnostiky Dell (pozri „Dell Diagnostics“ Na strane 429), či otvoriť dokumentáciu.



Na CD disku (CD alebo DVD) sa môžu nachádzať súbory Readme s najnovšími informáciami o technických vylepšeniach vášho počítača alebo pokročilými technickými informáciami pre technikov a skúsených používateľov.

**POZNÁMKA:** Ovládače a aktualizovanú dokumentáciu môžete nájsť na stránke [support.dell.com](http://support.dell.com).

---

## Čo hľadáte?

- Záručné informácie
- Zmluvné podmienky (platí len pre USA)
- Bezpečnostné pokyny
- Regulačné informácie
- Ergonomické informácie
- Licenčná zmluva s koncovým používateľom

## Kde to nájdete?

### Dell™ Sprivodca informáciami o produkte



- 
- Odstraňovanie a výmena súčastí
  - Technické údaje
  - Konfigurácia systémových nastavení
  - Riešenie a odstraňovanie problémov

### Poživatel'ská príručka Dell™ OptiPlex™

*Centrum pomoci a podpory Microsoft Windows*

- 1 Kliknite na tlačidlo **Start**  (Spustiť) → **Help and Support** (Pomocník a technická podpora) → **Dell User and System Guides** (Používateľské a systémové príručky Dell) → **System Guides** (Systémové príručky).

- 2 Kliknite na *Príručku používateľ'a* pre váš počítač.

*Príručka používateľ'a* sa nachádza aj na voliteľ'nom médiu *Ovládače a pomocné programy*.



---

## Čo hľadáte?

- Servisný štítok a kód expresného servisu
- Štítok licencie Microsoft Windows

## Kde to nájdete?

### Servisný štítok a licencia Microsoft® Windows®

Tieto štítky sa nachádzajú na počítači.



- Servisný štítok použite na identifikáciu svojho počítača, ak používate stránku [support.dell.com](http://support.dell.com) alebo ak kontaktujete podporu.



- Zadaním Expresného servisného kódu nasmerujete váš hovor pri kontaktovaní podpory.

---

## Čo hľadáte?

- Preinštalovanie operačného systému

## Kde to nájdete?

### Médium Operačný systém

**POZNÁMKA:** Média *operačného systému* môžu byť voliteľné a nemusia byť dodávané s vaším počítačom.

Operačný systém je už na počítači nainštalovaný. Použitím média *Operačný systém* preinštalujete operačný systém vášho počítača. Pozri časť „Reinstalling Your Microsoft Windows Operating System“ Na strane 442.



Po preinštalovaní operačného systému môžete pomocou voliteľného média *Ovládače a pomocné programy* preinštalovať ovládače pre zariadenia dodané s počítačom.

Štítko s produktovým kľúčom operačného systému sa nachádza na počítači.

**POZNÁMKA:** Farba disku závisí od objednaného operačného systému.

---

## Čo hľadáte?

- Riešenia — Tipy a triky na riešenie problémov, články odborníkov, on-line kurzy a často kladené otázky
- Komunita — On-line diskusia s ostatnými zákazníkmi spoločnosti Dell
- Aktualizácie — Aktualizácia informácií pre časti ako pamäť, pevný disk a operačný systém
- Starostlivosť o zákazníkov — Kontaktné informácie, servisné hovory a stav objednávok, záručné informácie a informácie o opravách
- Servis a podpora — Stav servisných hovorov a história podpory, servisné zmluvy, on-line diskusie s oddelením technickej podpory
- Referencie — Dokumentácia k počítaču, detaily o konfigurácii vášho počítača, špecifikácie produktu a štúdie
- Stiahnutia — Schválené ovládače, opravy a softvérové aktualizácie
- Softvér systému pracovnej plochy (DSS) - Ak preinštalujete operačný systém počítača, mali by ste tiež preinštalovať (DSS). DDS poskytuje dôležité aktualizácie operačného systému a podporu pre 3,5 USB disketové mechaniky Dell™, procesory, optické jednotky a USB zariadenia DSS poskytuje dôležité aktualizácie operačného systému a podporu pre 3,5 USB disketové mechaniky Dell™, procesory, optické jednotky a USB zariadenia. Program DSS je potrebný na správne fungovanie vášho počítača Dell. Softvér automaticky rozpozná váš počítač a jeho operačný systém a nainštaluje príslušné aktualizácie pre vašu konfiguráciu.

## Kde to nájdete?

Stránka podpory Dell — [support.dell.com](http://support.dell.com)

**POZNÁMKA:** Na zobrazenie príslušnej podpornej stránky si vyberte svoj región a obchodný segment.

Stiahnutie Softvéru systému pracovnej plochy (DSS):

- 1 Prejdite na stránku [support.dell.com](http://support.dell.com), vyberte si región a obchodný segment a zadajte svoj servisný štítok.
- 2 Vyberte **Drivers & Downloads** (Ovládače a programy na stiahnutie) a kliknite na **Go** (Prejsť na).
- 3 Kliknite na váš operačný systém a dajte vyhľadávať kľúčové slová *Desktop System Software* (Softvér systému pracovnej plochy).

**POZNÁMKA:** Používateľské rozhranie stránky [support.dell.com](http://support.dell.com) sa mení v závislosti od vašich volieb.

---

## Čo hľadáte?

- Ako používať Windows Vista® alebo Windows® XP
- Ako pracovať s programami a súbormi
- Ako si prispôbiť pracovnú plochu

## Kde to nájdete?

### Centrum pomoci a podpory Windows

- 1 Prístup ku Podpore a pomoci pre systém Windows:
    - *In Windows Vista*, kliknite na Start  → Centrum pomoci a podpory Windows.
    - *In Windows XP*, kliknite na Start → Centrum pomoci a podpory Windows.
  - 2 Napíšte slovo alebo frázu, ktorá opisuje váš problém a kliknite na ikonu šípku.
  - 3 Kliknite na tému, ktorá sa týka vášho problému.
  - 4 Postupujte podľa pokynov na obrazovke.
- 

## Inštalácia počítača



**UPOZORNENIE:** Skôr než budete vykonávať akékoľvek kroky podľa tejto časti, prečítajte si bezpečnostné pokyny v *Informáciách o produkte*.



**OZNÁMENIE:** Ak má počítač nainštalovanú rozširovaciu kartu (napríklad kartu modemu), pripojte príslušný kábel ku karte, *nie* ku konektoru v zadnej časti počítača.



**OZNÁMENIE:** Ak chcete zabezpečiť, aby si počítač uchoval správnu prevádzkovú teplotu, neumiestňujte ho do prílišnej blízkosti steny alebo do úschovnej priehradky - v opačnom prípade by mohlo dochádzať k zablokovaniu prietoku vzduchu vďaka šasi počítača.



**POZNÁMKA:** Pred inštaláciou zariadení alebo softvéru, ktoré neboli dodané s týmto počítačom, si najprv prečítajte dokumentáciu dodávanú so zariadením alebo softvérom alebo kontaktujte predajcu a overte si, či je zariadenia alebo softvér kompatibilný s vaším počítačom a operačným systémom.

Ak chcete počítač správne nainštalovať, musíte presne dodržať celý postup. Pozri príslušné obrázky k jednotlivým pokynom.

➔ **OZNÁMENIE:** Nepoužívajte súčasne myš PS/2 a myš USB.

- 1 Pripojte klávesnicu a myš.

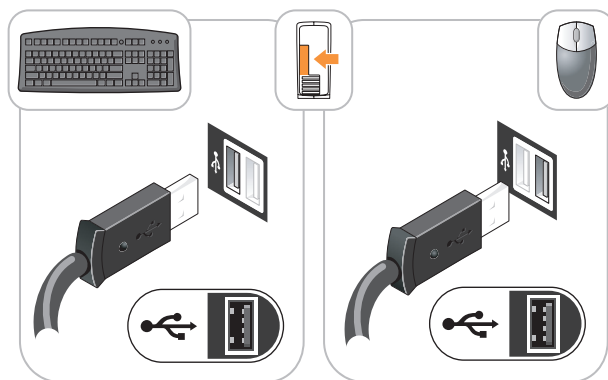

➔ **OZNÁMENIE:** Do konektora sieťového adaptéra nezapájajte konektor telefónnej linky. Napätie na telefónnej linke môže sieťový adaptér poškodiť.

- 2 Zapojte telefónnu linku alebo sieťový kábel.

Do sieťového konektora zapojte sieťový kábel a nie telefónnu linku. Ak máte voliteľný modem, zapojte telefónnu linku do neho.

- 3 Monitor zapojte prostredníctvom LEN JEDNÉHO z nasledujúcich káblov: biely DVI kábel alebo modrý VGA kábel (do jedného počítača nezapájajte oba káble naraz).

Vyrovnajte a jemne vložte kábel monitora tak, aby sa kolíky konektora neohli. Upevnite ručné skrutky na konektoroch kábla.

 **POZNÁMKA:** Niektoré monitory majú konektor obrazu pod zadnou časťou obrazovky. Umiestnenie konektora zistíte v dokumentácii k monitoru.

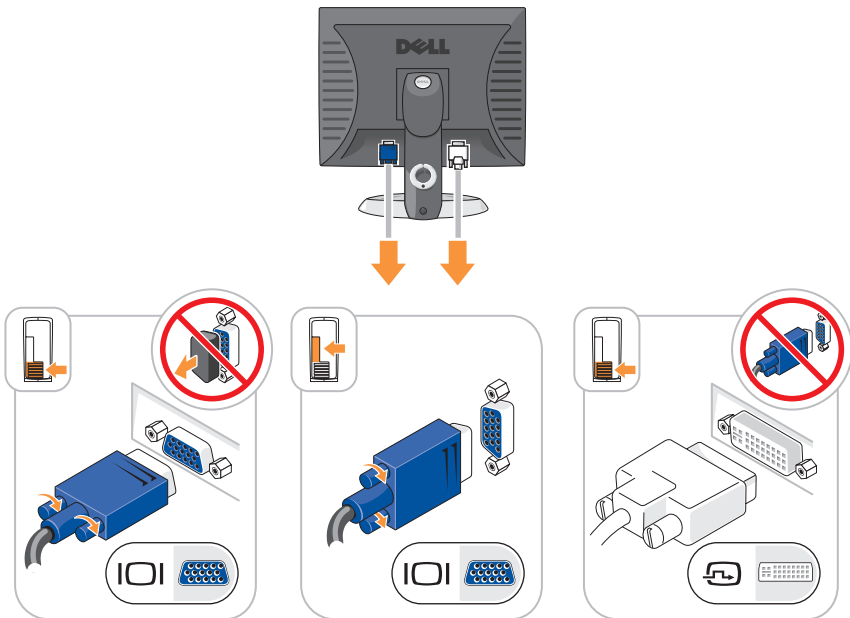

#### 4 Pripojte reproduktory.

➔ **OZNÁMENIE:** Ručne nastavte volič napájacieho napätia (na zadnej strane počítača, ak je ním počítač vybavený) na napätie, ktorého hodnota je najbližšia napätiu v miestnej sieti, inak môže dôjsť k poškodeniu počítača.

➔ **OZNÁMENIE:** V Japonsku sa prepínač vol'by napätia musí nastaviť do polohy 115 V aj napriek tomu, že napätie striedavého prúdu v Japonsku je 100 V.

✍ **POZNÁMKA:** Váš počítač môže, ale nemusí byť vybavený voličom vstupného napätia.

#### 5 Skontrolujte, či je prepínač vol'by napätia nastavený správne (podľa krajiny).

Váš počítač má ručný prepínač napätia. Počítače s prepínačom napätia na zadnom paneli sa musia ručne nastaviť na správne napätie.

- 6 Pripojte napájacie káble k počítaču, monitoru a zariadeniam a druhý koniec káblov pripojte do elektrickej zásuvky.

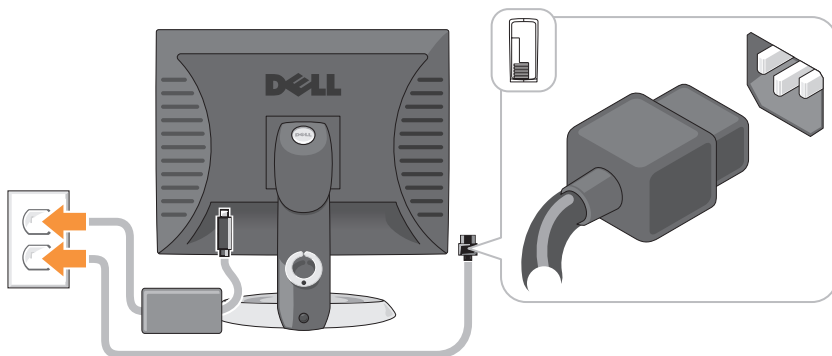

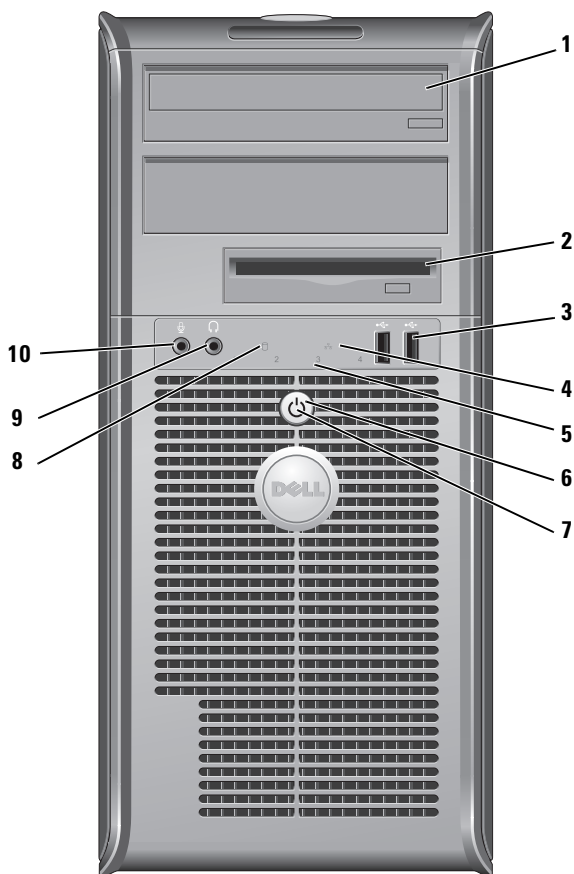

# Zobrazenia systému

## Počítač - miniveža — Pohľad spredu







- |          |  |   |
|----------|--|---|
| <b>1</b> | optická mechanika (voliteľné príslušenstvo)            | Do tejto šachty vložte optickú mechaniku (ak je podporovaná).   |
| <b>2</b> | panel pre disketovú jednotku (voliteľné príslušenstvo) | Môže obsahovať disketovú jednotku alebo voliteľnú čítačku pamäťových kariet.  |
| <b>3</b> | konektory rozhrania USB 2.0 (2)                        | <p>Predné USB konektory používajte pre zariadenia, ktoré pripájate príležitostne, ako napríklad joystick alebo fotoaparát, alebo zavádzateľné USB zariadenia (viac informácií o zavádzaní USB zariadenia nájdete v „System Setup Options“ (Možnosti nastavenia systému) v on-line User’s Guide (Používateľskej príručke).</p> <p>Na pripojenie zariadení, ktoré obvykle ostávajú zapojené (tlačiarne a klávesnice), odporúčame využiť zadné USB konektory.</p>  |
| <b>4</b> | kontrolka LAN  | Táto kontrolka označuje, že bolo vytvorené spojenie v rámci lokálnej počítačovej siete (LAN).   |
| <b>5</b> | diagnostické kontrolky                                 | Pomocou kontroliek môžete prostredníctvom diagnostického kódu odstrániť počítačový problém. Podrobnejšie informácie sú uvedené v časti „Diagnostické kontrolky“ Na strane 434.  |
| <b>6</b> | tlačidlo napájania                                     | <p>Stlačením tohto tlačidla zapnete počítač.</p> <p> <b>OZNÁMENIE:</b> Aby ste predišli strate údajov, nevypínajte počítač tlačidlom napájania. Namiesto toho vykonajte štandardné vypnutie operačného systému. Ďalšie informácie nájdete v online <i>Príručke používateľa</i> v časti „Vypnutie počítača“.</p> <p> <b>OZNÁMENIE:</b> Ak váš operačný systém disponuje aktivovaným režimom ACPI, po stlačení hlavného vypínača počítač uskutoční štandardné vypnutie operačného systému.</p> |

- 7** kontrolka napájania      Kontrolka napájania sa rozsvieti a bliká, alebo trvalo svieti, čím označuje rôzne prevádzkové stavy:
- Vypnutá — Počítač je vypnutý.
  - Svieti na zeleno — Počítač sa nachádza v normálnom prevádzkovom stave.
  - Bliká na zeleno — Počítač sa nachádza v režime úspory energie.
  - Bliká alebo svieti na žltó — Pozri „Problémy napájania“ v online *Príručke používateľa*.
- Ak chcete ukončiť úsporný režim, stlačte hlavný vypínač alebo použite klávesnicu, alebo myš (ak sú vo Windows Device Manager (Správca zariadení Windows) nakonfigurované ako zariadenia na obnovu činnosti). Podrobnejšie informácie o režimoch spánku a ukončení režimu úspory energie sú uvedené v časti „Riadenie napájania“ v online *Príručke používateľa*.
- Vysvetlenie svetelnej signalizácie, pomocou ktorej môžete odstrániť prípadné problémy s počítačom, je uvedené v časti „Systémové kontrolky“ Na strane 432.
- 8** kontrolka činnosti pevného disku      Kontrolka bliká ak počítač pristupuje k pevnému disku.
- 9** konektor slúchadiel      Na pripojenie slúchadiel a väčšiny reproduktorov použite konektor pre slúchadlá.
- 10** konektor mikrofónu      Na pripojenie mikrofónu použite konektor pre mikrofón.

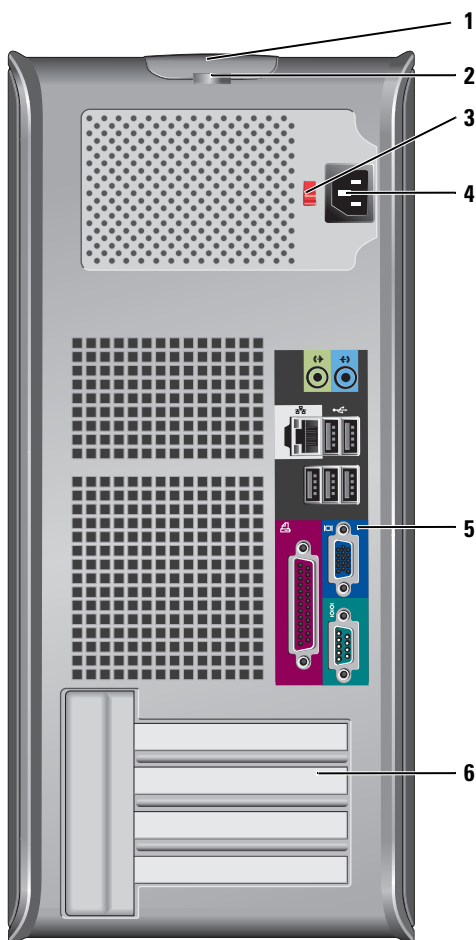
## Počítač - miniveža — Zadný pohľad



- 1** poistka na uvoľnenie krytu      Pomocou tejto poistky môžete otvoriť kryt počítača.
- 2** krúžok zámky      Vložte zámok a uzamknite kryt počítača.

- 3** prepínač výberu napätia      Váš počítač môže byť vybavený manuálnym voličom napájacieho napätia.
- Nastavte prepínač na hodnotu napätia, ktorá najviac zodpovedá striedavému prúdu dostupnému v danej lokalite. Predídete tak poškodeniu počítača následkom nesprávneho nastavenia prepínača.
-  **OZNÁMENIE:** V Japonsku sa prepínač vol'by napätia musí nastaviť do polohy 115 V aj napriek tomu, že napätie striedavého prúdu v Japonsku je 100 V.
- Taktiež skontrolujte, či monitor a pripojené zariadenia možno z hľadiska charakteristík prúdu vo vašej lokalite pripojiť ku zdroju elektrického prúdu.
- 4** konektor napájania      Zasuňte sieťový prívod.
- 5** konektory na zadnom paneli      Do príslušných konektorov zapojte sériové, USB alebo iné zariadenia. Pozri časť „Počítač - miniveža — Konektory na zadnom paneli“ Na strane 397.
- 6** zásuvky kariet (4)      Prístupové konektory pre nainštalované PCI a PCI Express karty.

## Počítač - miniveža — Konektory na zadnom paneli

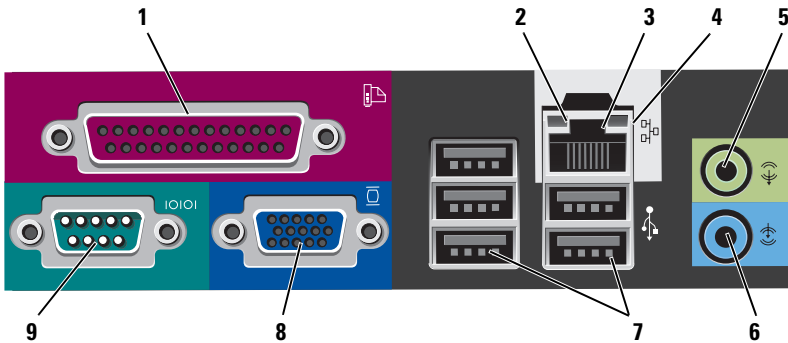

- 1 paralelný konektor

Do paralelného konektora pripojte paralelné zariadenie (napríklad tlačiareň). Ak disponujete USB tlačiarňou, pripojte ju do USB konektora.

**POZNÁMKA:** Integrovaný paralelný konektor sa automaticky zablokuje v prípade, ak počítač zistí nainštalovanú kartu obsahujúcu paralelný konektor, nakonfigurovaný na rovnakú adresu. Podrobnejšie pokyny nájdete v časti programu „Nastavenie systému“ v online *Príručke používateľa*.

- 2 kontrolky integrity spojenia

- Zelená — Medzi 10 Mb/s sieťou a počítačom existuje dobré spojenie.
- Oranžová — Medzi 100 Mb/s sieťou a počítačom existuje dobré spojenie.
- Žltá — Medzi 1 Gb/s (alebo 1 000 Mb/s) sieťou a počítačom existuje dobré spojenie.
- Vypnutá — Počítač nedokázal rozpoznať fyzické pripojenie k sieti.

- 3** konektor sieťového adaptéra
- Ak chcete pripojiť počítač do siete alebo k širokopásmovému zariadeniu, pripojte jeden koniec sieťového kábla k sieťovému konektoru alebo k sieti, alebo k širokopásmovému zariadeniu. Pripojte druhý koniec sieťového kábla ku konektoru sieťového adaptéra na zadnom paneli počítača. Ak začujete kliknutie, znamená to, že ste sieťový kábel riadne pripojili.
- POZNÁMKA:** Do sieťového konektora nepripájajte telefónny kábel.
- Na počítačoch so sieťovou kartou použite konektor na karte. Pokiaľ ide o pripojenie do siete, odporúčame, aby ste použili vodiče a konektory Kategórie 5. Ak je nevyhnutné použiť vodiče Kategórie 3, zabezpečte rýchlosť siete 10 Mb/s, čím súčasne zabezpečíte spoľahlivú prevádzku.
- 4** kontrolky činnosti siete
- Ak počítač prijíma a vysiela dáta, bliká nažlto. Vysoká vyťaženosť siete môže spôsobovať, že táto kontrolka bude „trvalo“ svietiť.
- 5** line-out konektor
- Zelený výstupný (line-out) konektor použite na pripojenie slúchadiel a väčšina typov reproduktorov so zabudovanými zosilňovačmi.
- Na počítačoch so zvukovou kartou použite konektor na karte.
- 6** konektor line-in
- Pomocou modrého vstupného konektora pripojte zariadenie na záznam/prehrávanie - napr. kazetový magnetofón, CD prehrávač alebo videorekordér.
- Na počítačoch so zvukovou kartou použite konektor na karte.
- 7** USB 2.0 konektory (5)
- USB konektory na zadnej strane použite pre zariadenia, ktoré obvykle ostávajú pripojené k počítaču ako napríklad tlačiareň alebo počítač.
- 8** videokonektor
- Zapojte kábel s vášho VGA kompatibilného monitora do modrého konektora.
- POZNÁMKA:** Ak ste si zakúpili voliteľnú grafickú kartu, tento konektor bude uzatvorený viečkom. Viečko neodstraňujte. Pripojte monitor do konektora na grafickej karte.
- POZNÁMKA:** Ak používate grafickú kartu, ktorá podporuje duálne monitory, použite y-kábel, ktorý tvorí súčasť dodávky vášho počítača.

- 9** sériový konektor      K sériovému portu pripojte sériové zariadenie (napr. ručný počítač). Predvolené označenia sú COM1 pre sériový konektor 1 a COM2 pre sériový konektor 2.

Podrobnejšie informácie nájdete v časti „Možnosti nastavenia systému“ v on-line *Príručke používateľa*.

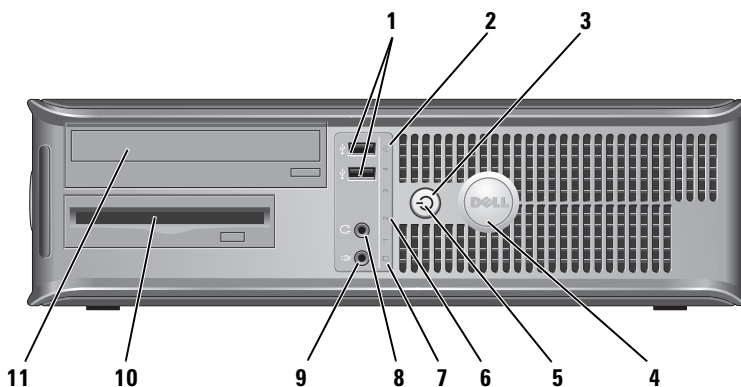

## Stolný počítač — Pohľad spredu



- 1** konektory rozhrania USB 2.0 (2)

Predné USB konektory používajte pre zariadenia, ktoré pripájate príležitostne, ako napríklad joystick alebo fotoaparát, alebo zavádzateľné USB zariadenia viac informácií o zavádzaní USB zariadenia nájdete v „System Setup Options“ (Možnosti nastavenia systému) v online User's Guide (Používateľskej príručke).

Na pripojenie zariadení, ktoré obvykle ostávajú zapojené (tlačiarne a klávesnice), odporúčame využiť zadné USB konektory.

- 2** kontrolka LAN Táto kontrolka označuje, že bolo vytvorené spojenie v rámci lokálnej počítačovej siete (LAN).
- 3** tlačidlo napájania Stlačením tohto tlačidla zapnete počítač.
-  **OZNÁMENIE:** Aby ste predišli strate údajov, nevypínajte počítač tlačidlom napájania. Namiesto toho vykonajte štandardné vypnutie operačného systému. Ďalšie informácie nájdete v online *Príručke používateľa* v časti „Vypnutie počítača“.
-  **OZNÁMENIE:** Ak váš operačný systém disponuje aktivovaným režimom ACPI, po stlačení hlavného vypínača počítač uskutoční štandardné vypnutie operačného systému.
- 4** znak Dell Tento znak si môžete natočiť podľa toho, ako máte orientovaný počítač. Ak chcete znak natočiť, chyt' te ho prstami za okraj, pevne ho stlačte a otočte. Na otočenie znaku môžete využiť aj otvor umiestnený pod spodnou časťou znaku.
- 5** kontrolka napájania Kontrolka napájania sa rozsvieti a bliká alebo trvalo svieti, čím označuje rôzne prevádzkové stavy:
- Vypnutá — Počítač je vypnutý.
  - Svieti na zeleno — Počítač sa nachádza v normálnom prevádzkovom stave.
  - Bliká na zeleno — Počítač sa nachádza v režime úspory energie.
  - Bliká alebo svieti na žltó — Pozri „Problémy napájania“ v on-line *Príručke používateľa*.
- Ak chcete ukončiť úsporný režim, stlačte hlavný vypínač alebo použite klávesnicu, alebo myš (ak sú vo Windows Device Manager (Správca zariadení Windows) nakonfigurované ako zariadenia na obnovu činnosti). Podrobnejšie informácie o režimoch spánku a ukončení režimu úspory energie sú uvedené v časti „Riadenie napájania“ v online *Príručke používateľa*.
- Vysvetlenie svetelnej signalizácie, pomocou ktorej môžete odstrániť prípadné problémy s počítačom, je uvedené v časti „Systémové kontroly“ Na strane 432.



- |           |   |  |
|-----------|---|--|
| <b>6</b>  | diagnostické kontrolky                      | Pomocou kontroliek môžete prostredníctvom diagnostického kódu odstrániť počítačový problém. Podrobnejšie informácie sú uvedené v časti „Diagnostické kontrolky“ Na strane 434. |
| <b>7</b>  | kontrolka činnosti pevného disku            | Kontrolka bliká ak počítač pristupuje k pevnému disku.   |
| <b>8</b>  | konektor slúchadiel                         | Na pripojenie slúchadiel a väčšiny reproduktorov použite konektor pre slúchadlá.   |
| <b>9</b>  | konektor mikrofónu                          | Na pripojenie mikrofónu použite konektor pre mikrofón.   |
| <b>10</b> | šachta pre mechaniku                        | V tejto šachte môže byť umiestnená floppy mechanika, čítačka pamäťových kariet, alebo druhý pevný disk.  |
| <b>11</b> | optická mechanika (voliteľné príslušenstvo) | Do tejto šachty vložte optickú mechaniku (ak je podporovaná).  |

## Stolný počítač — Pohľad zozadu

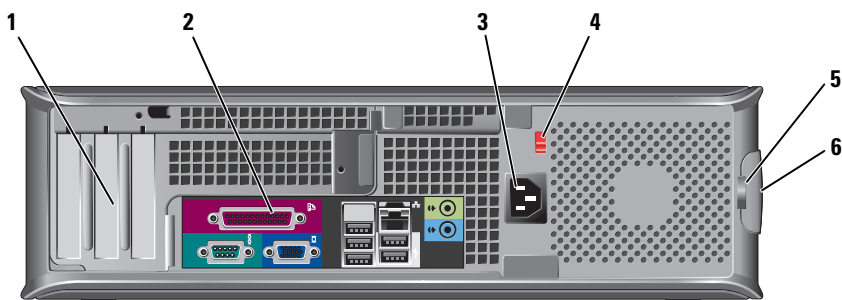

- |          |                            |  |
|----------|----------------------------|--|
| <b>1</b> | zásuvky kariet (3)         | Prístupové konektory pre nainštalované PCI a PCI Express karty.  |
| <b>2</b> | konektory na zadnom paneli | Zapojte sériové, USB a iné zariadenia do príslušných konektorov (pozri „Stolný počítač — Konektory na zadnom paneli“ Na strane 402). |
| <b>3</b> | konektor napájania         | Zasuňte sieťový prívod.  |

- 4 prepínač výberu napätia

**POZNÁMKA:** Na vašom počítači sa môže, ale nemusí na chádzať volič napájacieho napätia.

Váš počítač môže byť vybavený manuálnym voličom napájacieho napätia.

Nastavte prepínač na hodnotu napätia, ktorá najviac zodpovedá striedavému prúdu dostupnému v danej lokalite. Predídete tak poškodeniu počítača následkom nesprávneho nastavenia prepínača.

➡ **OZNÁMENIE:** V Japonsku sa prepínač vol'by napätia musí nastaviť do polohy 115 V aj napriek tomu, že napätie striedavého prúdu v Japonsku je 100 V.

Taktiež skontrolujte, či monitor a pripojené zariadenia možno z hľadiska charakteristík prúdu vo vašej lokalite pripojiť ku zdroju elektrického prúdu.

- 5 krúžok zámky

Vložte zámok a uzamknite kryt počítača.

- 6 poistka na uvoľnenie krytu

Umožňuje otvorenie krytu počítača.

## Stolný počítač — Konektory na zadnom paneli

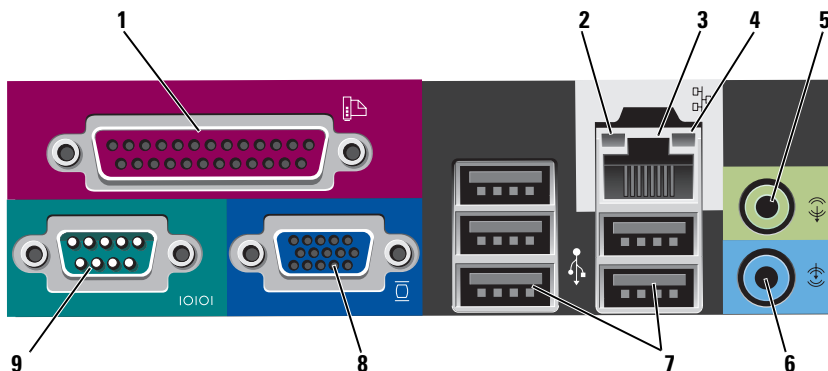

- 1** paralelný konektor
- Do paralelného konektora pripojte paralelné zariadenie (napríklad tlačiareň). Ak disponujete USB tlačiarňou, pripojte ju do USB konektora.
- POZNÁMKA:** Integrovaný paralelný konektor sa automaticky zablokuje v prípade, ak počítač zistí nainštalovanú kartu obsahujúcu paralelný konektor, nakonfigurovaný na rovnakú adresu. Podrobnejšie informácie nájdete v časti „Možnosti nastavenia systému“ v online *Príručke používateľa*.
- 2** kontrolky integrity spojenia
- Zelená — Medzi 10 Mb/s sieťou a počítačom existuje dobré spojenie.
  - Oranžová — Medzi 100 Mb/s sieťou a počítačom existuje dobré spojenie.
  - Žltá — Medzi 1 Gb/s (alebo 1 000 Mb/s) sieťou a počítačom existuje dobré spojenie.
  - Vypnutá — Počítač nedokázal rozpoznať fyzické pripojenie k sieti.
- 3** konektor sieťového adaptéra
- Ak chcete pripojiť počítač do siete alebo k širokopásmovému zariadeniu, pripojte jeden koniec sieťového kábla k sieťovému konektoru alebo k sieti, alebo k širokopásmovému zariadeniu. Pripojte druhý koniec sieťového kábla ku konektoru sieťového adaptéra na zadnom paneli počítača. Ak začujete kliknutie, znamená to, že ste sieťový kábel riadne pripojili.
- POZNÁMKA:** Do sieťového konektora nepripájajte telefónny kábel.
- Na počítačoch so sieťovou kartou použijete konektor na karte.
- Pokiaľ ide o pripojenie do siete, odporúčame, aby ste použili vodiče a konektory Kategórie 5. Ak je nevyhnutné použiť vodiče Kategórie 3, zabezpečte rýchlosť siete 10 Mb/s, čím súčasne zabezpečíte spoľahlivú prevádzku.
- 4** kontrolky činnosti siete
- Ak počítač prijíma a vysiela dáta, bliká nažltlo. Vysoká vyťaženosť siete môže spôsobovať, že táto kontrolka bude „trvalo“ svietiť.

- 5** line-out konektor Zelený výstupný (line-out) konektor použite na pripojenie slúchadiel a väčšiny typov reproduktorov so zabudovanými zosilňovačmi.  
Na počítačoch so zvukovou kartou použite konektor na karte.
- 6** konektor line-in Pomocou modrého vstupného konektora pripojte zariadenie na záznam/prehrávanie - napr. kazetový magnetofón, CD prehrávač alebo videorekordér.  
Na počítačoch so zvukovou kartou použite konektor na karte.
- 7** USB 2.0 konektory (5) USB konektory na zadnej strane použite pre zariadenia, ktoré obvykle ostávajú pripojené k počítaču ako napríklad tlačiareň alebo počítač.
- 8** videokonektor Zapojte kábel z VGA kompatibilného monitora do modrého konektora.  
**POZNÁMKA:** Ak ste si zakúpili voliteľnú grafickú kartu, tento konektor bude uzatvorený viečkom. Viečko neodstraňujte. Pripojte monitor do konektora na grafickej karte.  
**POZNÁMKA:** Ak používate grafickú kartu, ktorá podporuje duálne monitory, použite y-kábel, ktorý tvorí súčasť dodávky vášho počítača.
- 9** sériový konektor K sériovému portu pripojte sériové zariadenie (napr. ručný počítač). Predvolené označenia sú COM1 pre sériový konektor 1 a COM2 pre sériový konektor 2.  
**POZNÁMKA:** Ak používate voliteľný PS2/sériový adaptér, k dispozícii máte iba sériový konektor 2.  
Podrobnejšie informácie nájdete v časti „Možnosti nastavenia systému“ v on-line *Príručke používateľa*.

## Maloformátový počítač — pohľad spredu

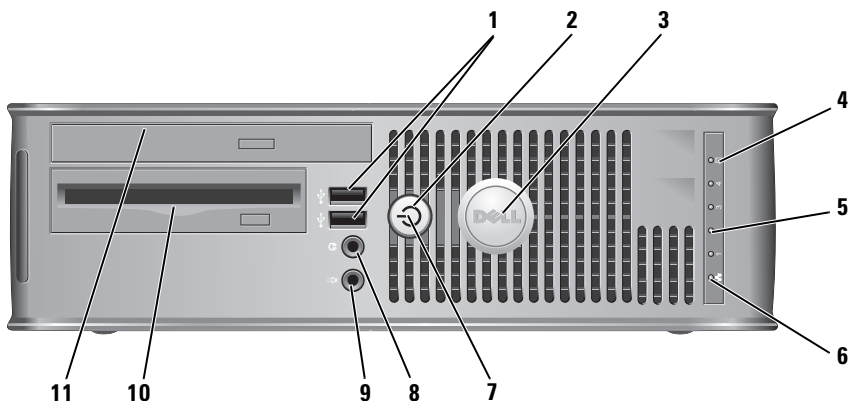

- 1 konektory rozhrania USB 2.0 (2)

Predné USB konektory používajte pre zariadenia, ktoré pripájate príležitostne, ako napríklad joystick alebo fotoaparát, alebo zavádzateľné USB zariadenia (viac informácií o zavádzaní USB zariadenia nájdete v „System Setup Options“ (Možnosti nastavenia systému) v on-line User’s Guide (Používateľskej príručke).

Na pripojenie zariadení, ktoré obvykle ostávajú zapojené (tlačiarne a klávesnice), odporúčame využiť zadné USB konektory.

- 2 tlačidlo napájania

Stlačením zapnete počítač.

**➡ OZNÁMENIE:** Aby ste predišli strate údajov, nevypínajte počítač tlačidlom napájania. Namiesto toho vykonajte štandardné vypnutie operačného systému. Ďalšie informácie nájdete v online *Príručke používateľa* v časti „Vypnutie počítača“.

**➡ OZNÁMENIE:** Ak váš operačný systém disponuje aktivovaným režimom ACPI, po stlačení hlavného vypínača počítač uskutoční štandardné vypnutie operačného systému.

- 3** znak Dell Tento znak si môžete natočiť podľa toho, ako máte orientovaný počítač. Ak chcete znak natočiť, chyt' te ho prstami za okraj, pevne ho stlačte a otočte. Na otočenie znaku môžete využiť aj otvor umiestnený pod spodnú časť ou znaku.
- 4** kontrolka aktivity pevného disku Kontrolka bliká ak počítač pristupuje k pevnému disku.
- 5** diagnostické kontrolky Pomocou kontroliek môžete prostredníctvom diagnostického kódu odstrániť počítačový problém. Podrobnejšie informácie sú uvedené v časti „Diagnostické kontrolky“ Na strane 434.
- 6** kontrolka LAN Táto kontrolka označuje, že bolo nadviazané pripojenie LAN (miestna sieť).
- 7** kontrolka napájania Kontrolka napájania sa rozsvieti a bliká alebo trvalo svieti, čím označuje rôzne prevádzkové stavy:
- Vypnutá — Počítač je vypnutý.
  - Svieti na zeleno — Počítač sa nachádza v normálnom prevádzkovom stave.
  - Bliká na zeleno — Počítač sa nachádza v režime úspory energie.
  - Bliká alebo svieti na žlt o — Pozri „Problémy napájania“ v on-line *Príručke používateľa*.
- Ak chcete ukončiť úsporný režim, stlačte hlavný vypínač alebo použite klávesnicu, alebo myš (ak sú vo Windows Device Manager (Správca zariadení Windows) nakonfigurované ako zariadenia na obnovu činnosti). Podrobnejšie informácie o režimoch spánku a ukončení režimu úspory energie sú uvedené v časti „Riadenie napájania“ v on-line *Príručke používateľa*.
- Výsvetlenie svetelnej signalizácie, pomocou ktorej môžete odstrániť prípadné problémy s počítačom, je uvedené v časti „Systémové kontrolky“ Na strane 432.
- 8** konektor slúchadiel Na pripojenie slúchadiel a väčšiny reproduktorov použite konektor pre slúchadlá.
- 9** konektor mikrofónu Na pripojenie mikrofónu použite konektor pre mikrofón.

- |  |   |
|--|---|
| <p><b>10</b> panel pre disketovú jednotku (voliteľné príslušenstvo)</p> <p><b>11</b> optická mechanika (voliteľné príslušenstvo)</p> | <p>Môže obsahovať doplnkovú tenkú disketovú jednotku alebo voliteľnú tenkú čítačku kariet.</p> <p>Vložte tenkú optickú mechaniku (ak je podporovaná) do tohto panela.</p> |
|--|---|

## Malý počítač — pohľad zozadu

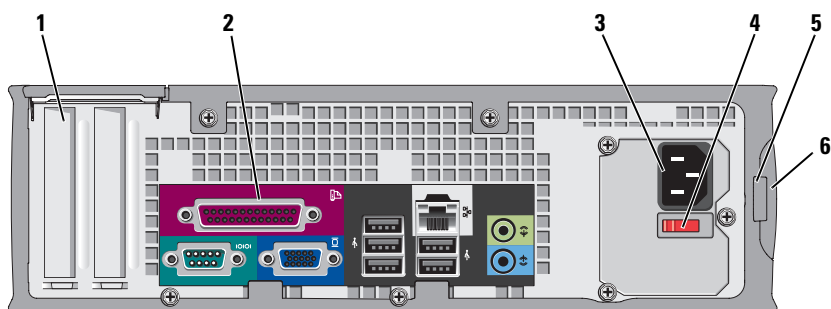

- |   |   |
|---|---|
| <p><b>1</b> zásuvky pre karty (2)</p> <p><b>2</b> konektory na zadnom paneli</p> <p><b>3</b> konektor napájania</p> | <p>Prístupové konektory pre nainštalované PCI a PCI Express karty.</p> <p>Zapojte sériové, USB a iné zariadenia do príslušných konektorov (pozri „Malý počítač — Konektory na zadnom paneli“ Na strane 408).</p> <p>Zasuňte sieťový prívod.</p> |
|---|---|

- 4** prepínač výberu napätia      Váš počítač môže byť vybavený manuálnym voličom napájacieho napätia. Nastavte prepínač na hodnotu napätia, ktorá najviac zodpovedá striedavému prúdu dostupnému v danej lokalite. Predídete tak poškodeniu počítača následkom nesprávneho nastavenia prepínača.
- ➔ **OZNÁMENIE:** V Japonsku sa prepínač vol'by napätia musí nastaviť do polohy 115 V aj napriek tomu, že napätie striedavého prúdu v Japonsku je 100 V.
- Taktiež skontrolujte, či monitor a pripojené zariadenia možno z hľadiska charakteristík prúdu vo vašej lokalite pripojiť ku zdroju elektrického prúdu.
- 5** krúžok zámky      Vložte zámok a uzamknite kryt počítača.
- 6** poistka na uvoľnenie krytu      Umožňuje otvorenie krytu počítača.

## Malý počítač — Konektory na zadnom paneli

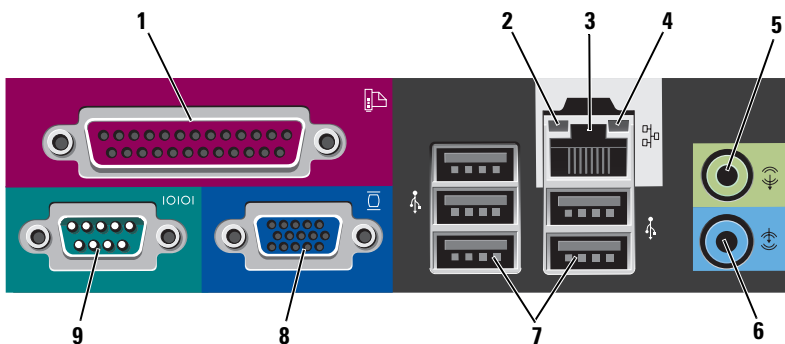

- 1** paralelný konektor      Do paralelného konektora pripojte paralelné zariadenie (napríklad tlačiareň). Ak disponujete USB tlačiarňou, pripojte ju do USB konektora.
- POZNÁMKA:** Integrovaný paralelný konektor sa automaticky zablokuje v prípade, ak počítač zistí nainštalovanú kartu obsahujúcu paralelný konektor, nakonfigurovaný na rovnakú adresu. Podrobnejšie informácie nájdete v časti „Možnosti nastavenia systému“ v on-line *Príručke používateľa*.



- 2** kontrolky integrity spojenia
- Zelená — Medzi 10 Mb/s sieťou a počítačom existuje dobré spojenie.
  - Oranžová — Medzi 100 Mb/s sieťou a počítačom existuje dobré spojenie.
  - Žltá — Medzi 1 Gb/s (alebo 1 000 Mb/s) sieťou a počítačom existuje dobré spojenie.
  - Vypnutá — Počítač nedokázal rozpoznať fyzické pripojenie k sieti.
- 3** konektor sieťového adaptéra
- Ak chcete pripojiť počítač do siete alebo k širokopásmovému zariadeniu, pripojte jeden koniec sieťového kábla k sieťovému konektoru alebo k sieti, alebo k širokopásmovému zariadeniu. Pripojte druhý koniec sieťového kábla ku konektoru sieťového adaptéra na zadnom paneli počítača. Ak začujete kliknutie, znamená to, že ste sieťový kábel riadne pripojili.
- POZNÁMKA:** Do sieťového konektora nepripájajte telefónny kábel.
- Na počítačoch so sieťovou kartou použite konektor na karte. Pokiaľ ide o pripojenie do siete, odporúčame, aby ste použili vodiče a konektory Kategórie 5. Ak je nevyhnutné použiť vodiče Kategórie 3, zabezpečte rýchlosť siete 10 Mb/s, čím súčasne zabezpečíte spoľahlivú prevádzku.
- 4** kontrolky činnosti siete
- Ak počítač prijíma a vysiela dáta, bliká nažltlo. Vysoká vytvárenosť siete môže spôsobovať, že táto kontrolka bude „trvalo“ svietiť.
- 5** line-out konektor
- Zelený výstupný (line-out) konektor použite na pripojenie slúchadiel a väčšiny typov reproduktorov so zabudovanými zosilňovačmi.
- Na počítačoch so zvukovou kartou použite konektor na karte.
- 6** konektor line-in
- Pomocou modrého vstupného konektora pripojte zariadenie na záznam/prehrávanie - napr. kazetový magnetofón, CD prehrávač alebo videorekordér.
- Na počítačoch so zvukovou kartou použite konektor na karte.
- 7** USB 2.0 konektory (5)
- USB konektory na zadnej strane použite pre zariadenia, ktoré obvykle ostávajú pripojené k počítaču ako napríklad tlačiareň alebo počítač.

- 8** video-konektor      Zapojte kábel s vášho VGA kompatibilného monitora do modrého konektora.  
**POZNÁMKA:** Ak ste si zakúpili voliteľnú grafickú kartu, tento konektor bude uzatvorený viečkom. Viečko neodstraňujte. Pripojte monitor do konektora na grafickej karte.  
**POZNÁMKA:** Ak používate grafickú kartu, ktorá podporuje duálne monitory, použite y-kábel, ktorý tvorí súčasť dodávky vášho počítača.
- 9** sériový konektor      K sériovému portu pripojte sériové zariadenie (napr. ručný počítač). Predvolené označenia sú COM1 pre sériový konektor 1 a COM2 pre sériový konektor 2.  
**POZNÁMKA:** Ak používate voliteľný PS2/sériový adaptér, k dispozícii máte iba sériový konektor 2.  
Podrobnejšie pokyny nájdete v časti programu „Nastavenie systému“ v online *Priručke používateľ'a*.

## Odpojenie krytu počítača

 **UPOZORNENIE:** Predtým než začnete vykonávať akékoľvek kroky podľa tejto časti, prečítajte si bezpečnostné pokyny v *Informáciách o produkte*.

 **UPOZORNENIE:** Ak sa chcete vyhnúť zásahu elektrickým prúdom, skôr než odpojíte kryt, odpojte počítač z elektrickej zásuvky.

### Než začnete

 **OZNÁMENIE:** V záujme zabráneniu straty údajov predtým, než vypnete počítač, uložte si a zatvorte všetky otvorené súbory a zatvorte všetky otvorené programy.

- 1 Vypnite operačný systém:
  - a Uložte a zatvorte všetky otvorené súbory, ukončíte všetky spustené programy, kliknite na tlačidlo **Start**  (Spustiť) a následne kliknite na možnosť **Shut Down** (Vypnúť počítač).
  - b V okne **Shut Down** vyberte voľbu **Shut down** (Vypnúť) z rozbalovacej ponuky, a potom kliknite na **OK**.  
Počítač sa vypne po ukončení vypínania operačného systému.
- 2 Skontrolujte vypnutie počítača a všetkých pripojených zariadení. Ak sa počítač a pripojené zariadenia automaticky nevypnú po vypnutí operačného systému, vypnite ich teraz

## Pred začatím prác vo vnútri počítača

Dodržiavaním nasledujúcich bezpečnostných pokynov sa vyhnete prípadnému poškodeniu počítača a zaistíte aj svoju osobnú bezpečnosť.



**UPOZORNENIE:** Predtým než začnete vykonávať akékoľvek kroky podľa tejto časti, postupujte podľa bezpečnostných pokynov v *Informáciách o produkte*.



**UPOZORNENIE:** S komponentmi a kartami zaobchádzajte opatrne. Nedotýkajte sa komponentov alebo kontaktov na karte. Kartu držte za okraje alebo za kovovú príchýtnú časť. Komponenty ako procesor držte za okraje a nie za nožičky.



**oznámenie:** Počítač môže opravovať len oprávnený servisný technik. Poškodenie v dôsledku servisu, ktorý nie je oprávnený spoločnosťou Dell, nespadá pod ustanovenia záruky.



**oznámenie:** Ak odpájate kábel, držte ho za konektor alebo pevnú časť zásuvky. Niektoré káble majú konektor zaistený záložkami; pred odpojením takéhoto kábla stlačte záložky. Konektory od seba odpájajte plynulým ťahom rovným smerom—zabráňte tým ohnutiu kolíkov. Skôr než kábel pripojíte, presvedčte sa, či sú oba konektory správne orientované a vyrovnané.

Aby ste sa vyhli poškodeniu počítača, skôr ako začnete s prácou vo vnútri počítača, vykonajte tieto kroky.

1 Vypnite počítač.



**oznámenie:** Pri odpájaní sieťového kábla najskôr odpojte tento kábel od počítača a následne zo sieťovej prípojky v stene.

2 Odpojte od počítača všetky telefónne alebo telekomunikačné káble.

3 Odpojte počítač a všetky pripojené zariadenia z elektrickej zásuvky a následne stlačte hlavný vypínač, čím uzemníte systémovú dosku.

4 Ak je to potrebné, odoberte stojan počítača (pokyny nájdete v dokumentácii k stojanu).



**UPOZORNENIE:** Ak sa chcete vyhnúť zásahu elektrickým prúdom, skôr než odpojíte kryt, odpojte počítač z elektrickej zásuvky.

5 Zložte kryt počítača:

- Zložte kryt miniveže (pozri časť „Počítač - Miniveža“ Na strane 412).
- Zložte kryt stolného počítača (pozri časť „Stolný počítač“ Na strane 414).
- Zložte kryt maloformátového počítača (pozri časť „Malý Počítač“ Na strane 416).

-  **OZNÁMENIE:** Kým sa dotknete akéhokol'vek komponentu vo vnútri počítača, uzemnite sa dotykcom nenatretého kovového povrchu - napríklad sa dotknite kovovej zadnej časti počítača. Počas práce sa pravidelne dotýkajte nenatretého kovového povrchu, aby sa rozptýlila statická električka, ktorá môže poškodiť vnútorné súčiastky.

## Počítač - Miniveža

 **UPOZORNENIE:** Predtým než začnete vykonávať akékoľvek kroky podľa tejto časti, postupujte podľa bezpečnostných pokynov v *Informáciách o produkte*.

 **UPOZORNENIE:** Aby ste predišli úrazu elektrickým prúdom, pred zložením krytu počítača vždy odpojte od elektrickej siete.

- 1 Postupujte podľa krokov uvedených v časti „Než začnete“ Na strane 410.
- 2 Ak ste do prstenca pre zámku na zadnom paneli nainštalovali zámku, odpojte ju.
- 3 Položte počítač nabok.
- 4 Pri zdvíhaní krytu posúvajte poistky na uvoľnenie krytu smerom vzad.
- 5 Uchopte strany krytu počítača, otočte kryt smerom nahor a ako body páky použite závesné čapy.
- 6 Odstráňte kryt zo závesných čapov a položte ho na povrch, na ktorom sa nepoškríabe.

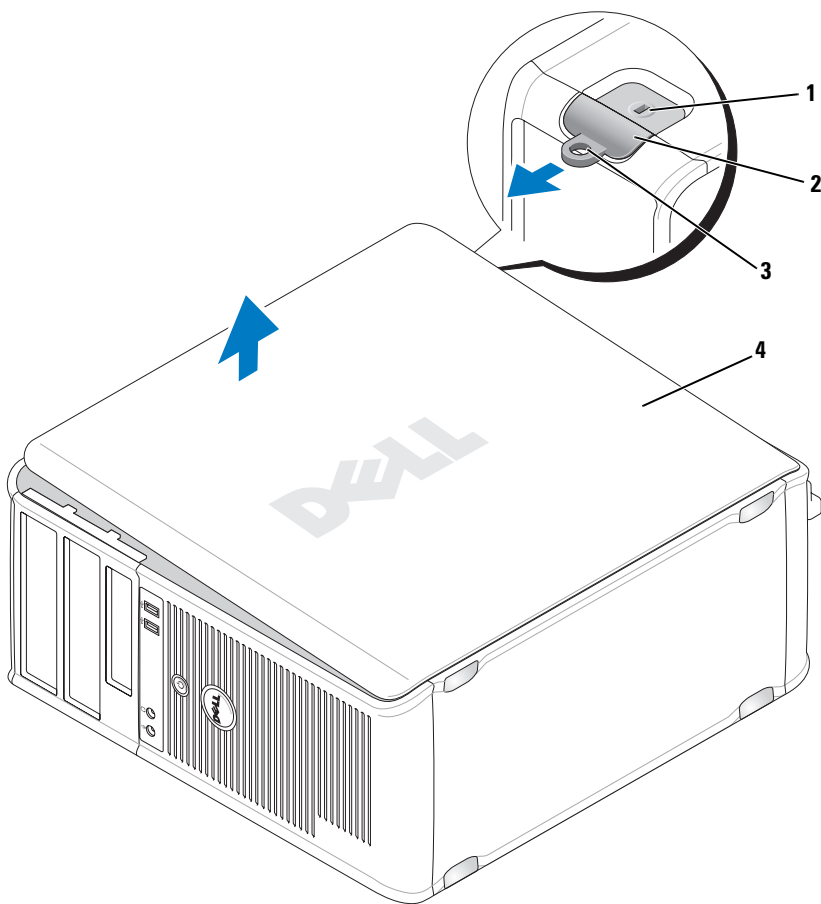

**1** zásuvka  
bezpečnostného kábla

**2** poistka na uvoľnenie  
krytu

**3** krúžok zámky

**4** kryt počítača

## Stolný počítač

 **UPOZORNENIE:** Predtým než začnete vykonávať akékoľvek kroky podľa tejto časti, postupujte podľa bezpečnostných pokynov v *Informáciách o produkte*.

 **UPOZORNENIE:** Aby ste predišli úrazu elektrickým prúdom, pred zložením krytu počítača vždy odpojte od elektrickej siete.

- 1 Postupujte podľa krokov uvedených v časti „Než začnete“ Na strane 410.
- 2 Ak ste do prstenca pre zámku na zadnom paneli nainštalovali zámku, odpojte ju.
- 3 Položte počítač nabok.
- 4 Pri zdvíhaní krytu posúvajte poistky na uvoľnenie krytu smerom vzad.
- 5 Uchopte strany krytu počítača, otočte kryt smerom nahor a ako body páky použite závesné čapy.
- 6 Odstráňte kryt zo závesných čapov a položte ho na povrch, na ktorom sa nepoškríabe.

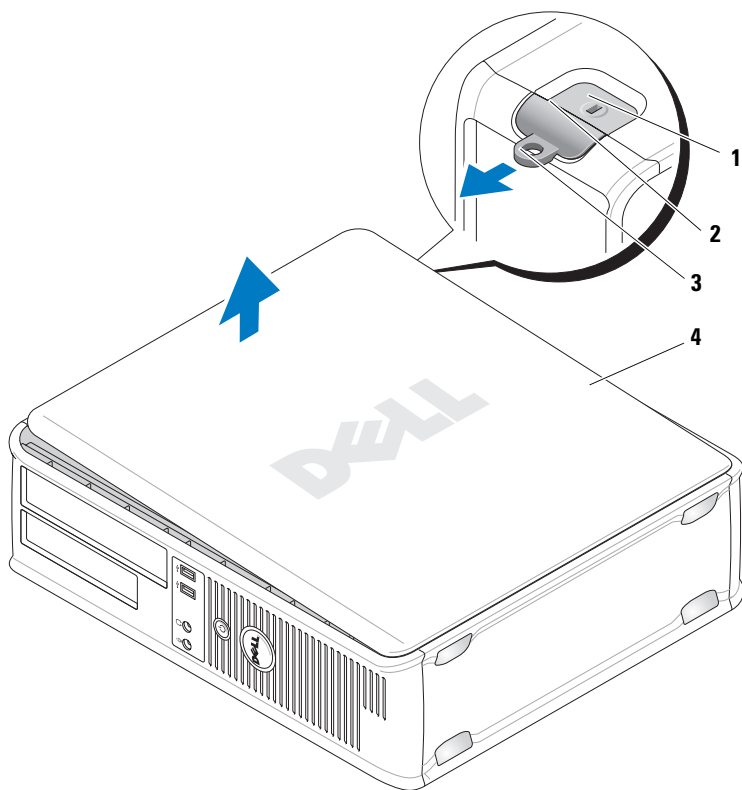

**1** zásuvka  
bezpečnostného kábla

**2** poistka na uvoľnenie  
krytu

**3** krúžok zámky

**4** kryt počítača

## Malý Počítač

 **UPOZORNENIE:** Predtým než začnete vykonávať akékoľvek kroky podľa tejto časti, postupujte podľa bezpečnostných pokynov v *Informáciách o produkte*.

 **UPOZORNENIE:** Aby ste predišli úrazu elektrickým prúdom, pred zložením krytu počítača vždy odpojte od elektrickej siete.

- 1 Postupujte podľa krokov uvedených v časti „Než začnete“ Na strane 410.
- 2 Ak ste do prstenca pre zámku na zadnom paneli nainštalovali zámku, odpojte ju.
- 3 Položte počítač nabok.
- 4 Pri zdvíhaní krytu posuňte západku dozadu.
- 5 Uchopte strany krytu počítača, otočte kryt smerom nahor a ako body páky použite závesné čapy.
- 6 Odstráňte kryt zo závesných čapov a položte ho na povrch, na ktorom sa nepoškriabe.

 **UPOZORNENIE:** Odvádzače tepla z grafickej karty sa môžu počas prevádzky zahriať na vysokú teplotu. Pred tým, než sa ich dotknete, ponechajte odvádzačom tepla dostatočný čas na vychladnutie.



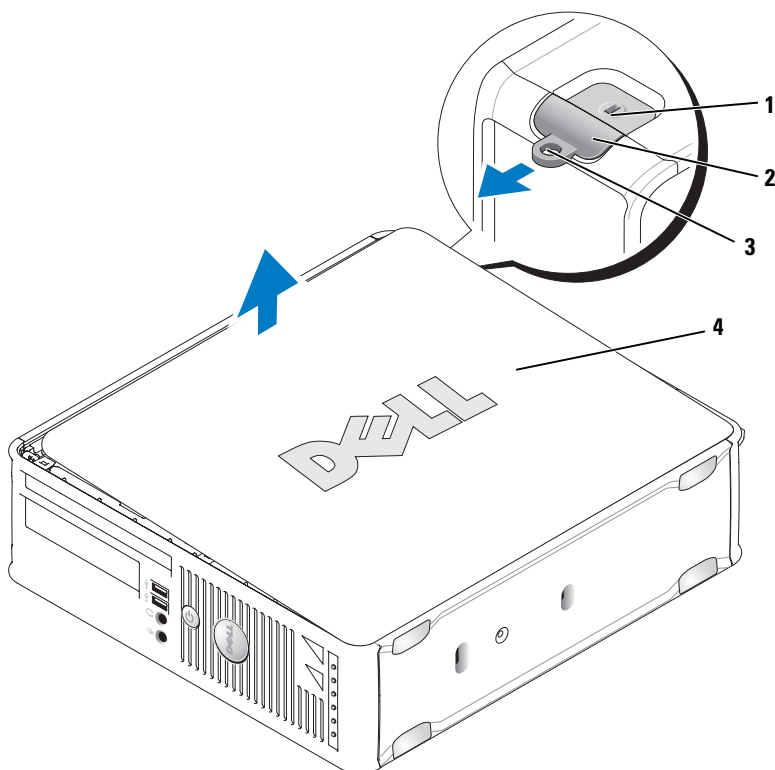

- 1 zásuvka bezpečnostného kábla      2 poistka na uvoľnenie krytu      3 krúžok zámky
- 4 kryt počítača

## Vnútri počítača

### Počítač - Miniveža

- !** **UPOZORNENIE:** Predtým než začnete vykonávať akékoľvek kroky podľa tejto časti, postupujte podľa bezpečnostných pokynov v *Informáciách o produkte*.
- !** **UPOZORNENIE:** Ak sa chcete vyhnúť zásahu elektrickým prúdom, skôr než odpojíte kryt, odpojte počítač z elektrickej zásuvky.

**➔ OZNÁMENIE:** Pri otváraní krytu postupujte opatrne, aby ste nechtiac neodpojili káble od systémovej dosky.

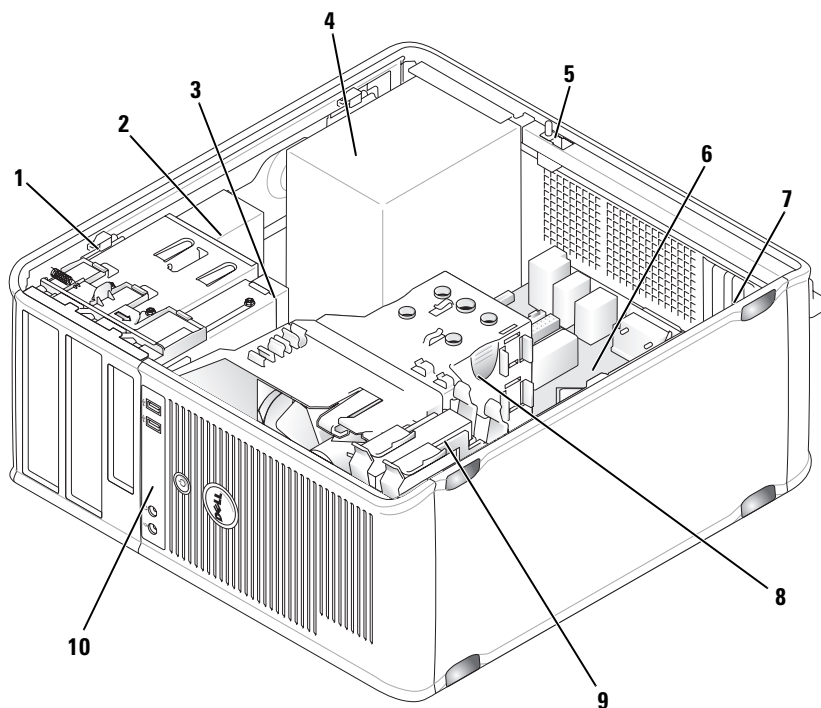

- |    |                               |   |  |   |                     |
|----|-------------------------------|---|--|---|---------------------|
| 1  | poistka na uvoľnenie jednotky | 2 | optická jednotka                       | 3 | disketová mechanika |
| 4  | napájanie                     | 5 | prepojka vniknutia do šasi (voliteľná) | 6 | systémová doska     |
| 7  | zásuvky kariet (4)            | 8 | sústava odvodu tepla                   | 9 | pevný disk          |
| 10 | predný I/O panel              |   |  |   |                     |

## Komponenty systémovej dosky

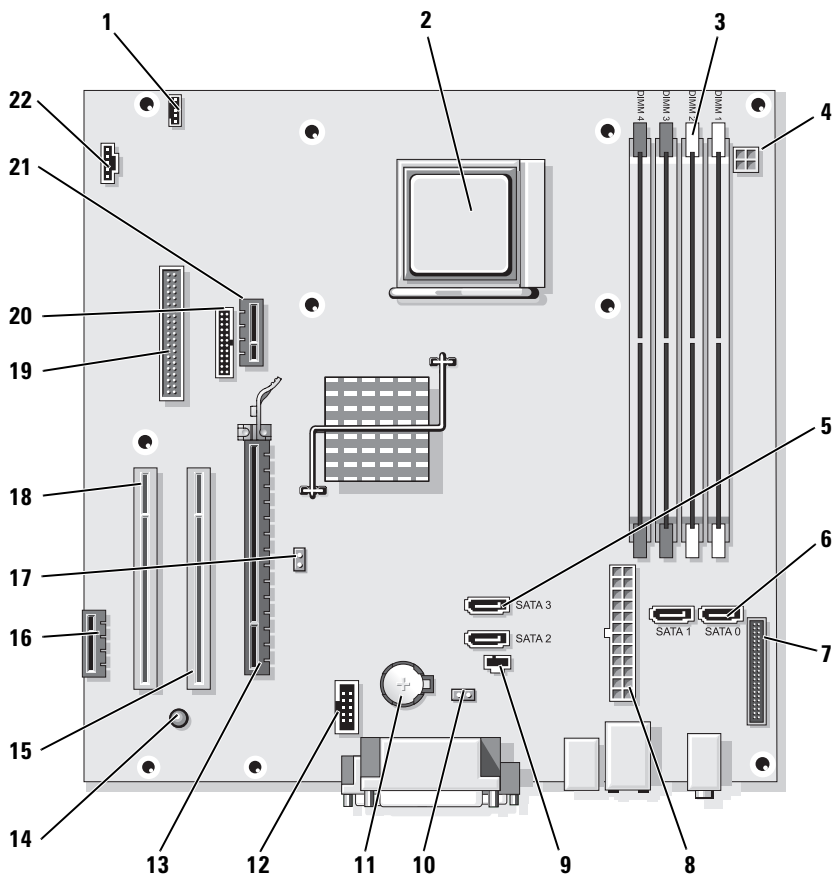

**1** konektor reproduktora (INT\_SPKR)

**2** soket procesora (CPU)

**3** konektory na pamäťové moduly (DIMM\_1, DIMM\_2, DIMM\_3, DIMM\_4)

**4** konektor napájania (PW\_12V\_A1)

**5** konektory pre SATA mechaniky (SATA2, SATA3)





**6** konektory pre SATA mechaniku (SATA0, SATA1)

- |           |  |           |  |           |  |
|-----------|--|-----------|--|-----------|--|
| <b>7</b>  | konektory na prednom paneli (FRONTPANEL) | <b>8</b>  | konektor napájania (POWER1)                    | <b>9</b>  | konektor prepájača narušenia šasi (INTRUDER) |
| <b>10</b> | prepajka resetovania CMOS (RTCST)        | <b>11</b> | soket batérie (BATTERY)                        | <b>12</b> | interné USB (USB1)                           |
| <b>13</b> | konektor PCI Express x16 (SLOT1)         | <b>14</b> | napájanie v pohotovostnom režime (AUX_PWR_LED) | <b>15</b> | konektor PCI (SLOT2)                         |
| <b>16</b> | konektor PCI Express x1 (SLOT4)          | <b>17</b> | prepajka pre heslo (PSWD)                      | <b>18</b> | konektor PCI (SLOT3)                         |
| <b>19</b> | konektory disketovej jednotky (DSKT)     | <b>20</b> | sériový konektor (PS2/SER2)                    | <b>21</b> | voliteľný konektor DVI-karty (DVI_HDR)       |
| <b>22</b> | konektor chladiča (FAN_CPU)              |           |  |           |  |

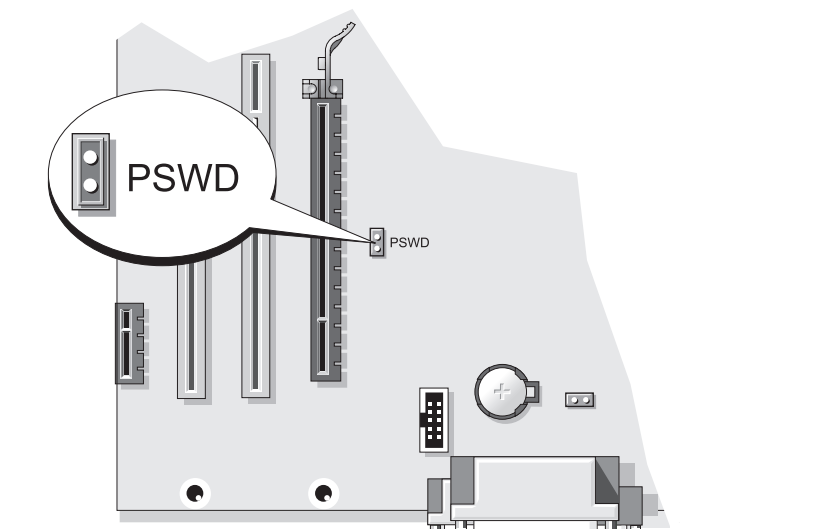
## Nastavenie prepojočův

### Počítač - miniveža



Prepojoč	Nastavenie	Charakteristika
PSWD		Funkcie hesla sú povolené (pôvodné nastavenie).
		Funkcia hesla je zakázaná.
 <i>prepojené</i>	 <i>neprepojené</i>	

## Stolný počítač

**!** **UPOZORNENIE:** Predtým než začnete vykonávať akékoľvek kroky podľa tejto časti, postupujte podľa bezpečnostných pokynov v *Informáciách o produkte*.

**!** **UPOZORNENIE:** Ak sa chcete vyhnúť zásahu elektrickým prúdom, skôr než odpojíte kryt, odpojte počítač z elektrickej zásuvky.

**➔** **OZNÁMENIE:** Pri otváraní krytu postupujte opatrne, aby ste nechtiac neodpojili káble od systémovej dosky.

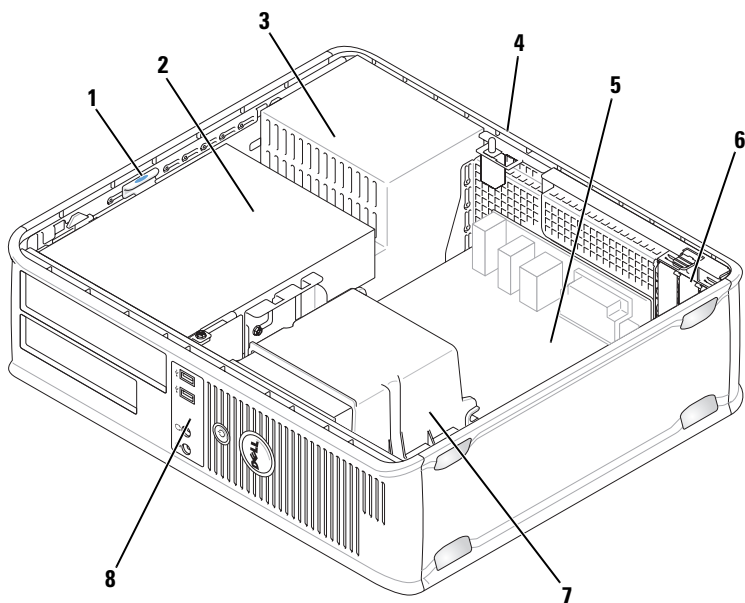

- |   |  |   |                  |   |                    |
|---|--|---|------------------|---|--------------------|
| 1 | poistka na uvoľnenie jednotky          | 2 | optická jednotka | 3 | napájanie          |
| 4 | prepojka vniknutia do šasi (voliteľná) | 5 | systémová doska  | 6 | zásuvky kariet (3) |
| 7 | sústava odvodu tepla                   | 8 | predný I/O panel |   |                    |

## komponenty systémovej dosky

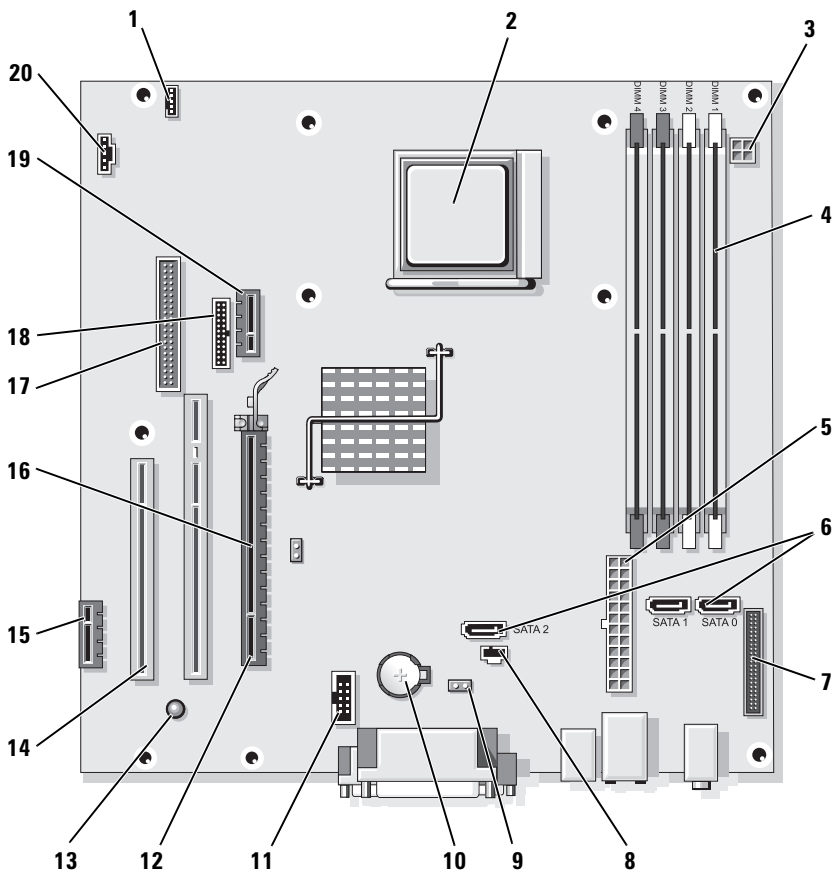

1 konektor reproduktora (INT\_SPKR)

2 soket procesora (CPU)

3 konektor napájania (PW\_12V\_A1)

4 konektory na pamäťové moduly (DIMM\_1, DIMM\_2, DIMM\_3, DIMM\_4)

5 konektor napájania (POWER1)

6 konektory pre SATA mechaniku (SATA0, SATA1, SATA2)

- |  |   |  |
|--|---|--|
| <b>7</b> konektory na prednom paneli (FRONTPANEL)        | <b>8</b> konektor prepojočača narušenia šasi (INTRUDER) | <b>9</b> prepojka resetovania CMOS (RTC_RST) |
| <b>10</b> soket batérie (BATTERY)                        | <b>11</b> interné USB (USB1)                            | <b>12</b> konektor PCI Express x16 (SLOT1)   |
| <b>13</b> napájanie v pohotovostnom režime (AUX_PWR_LED) | <b>14</b> PCI konektory (SLOT2, SLOT3)                  | <b>15</b> PCI Express x1 konektor (SLOT4)    |
| <b>16</b> prepojka pre heslo (PSWD)                      | <b>17</b> konektory disketovej jednotky (DSKT)          | <b>18</b> sériový konektor (PS2/SER2)        |
| <b>19</b> voliteľný konektor DVI-karty (DVI_HDR)         | <b>20</b> konektor chladiča (FAN_CPU)                   |  |

## Nastavenie prepojovačov



---

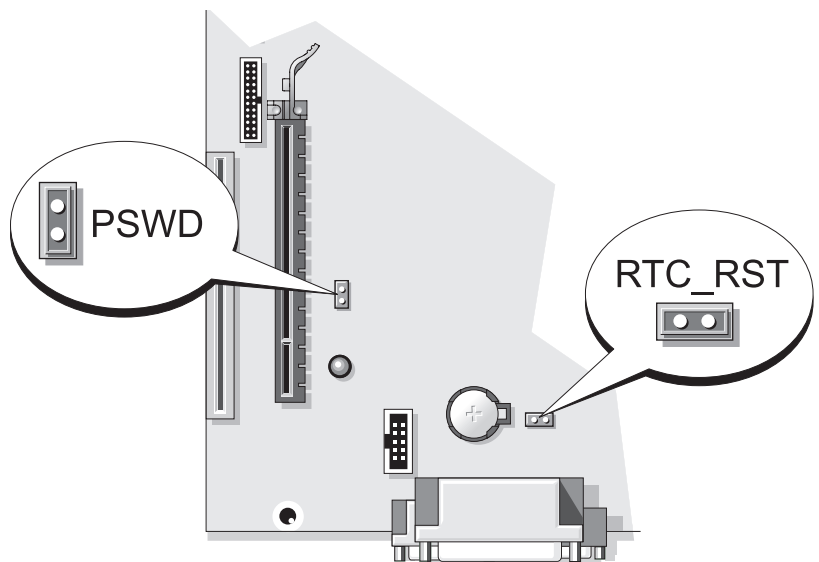

### Stolový počítač

---







Prepojovač	Nastavenie	Charakteristika
PSWD		Funkcie hesla sú povolené (pôvodné nastavenie).
		Funkcia hesla je zakázaná.

 *prepojené*     *neprepojené*

## Malý počítač

 **UPOZORNENIE:** Predtým než začnete vykonávať akékoľvek kroky podľa tejto časti, postupujte podľa bezpečnostných pokynov v *Informáciách o produkte*.

 **UPOZORNENIE:** Ak sa chcete vyhnúť zásahu elektrickým prúdom, skôr než odpojíte kryt, odpojte počítač z elektrickej zásuvky.

 **OZNÁMENIE:** Pri otváraní krytu postupujte opatrne, aby ste nechtiac neodpojili káble od systémovej dosky.

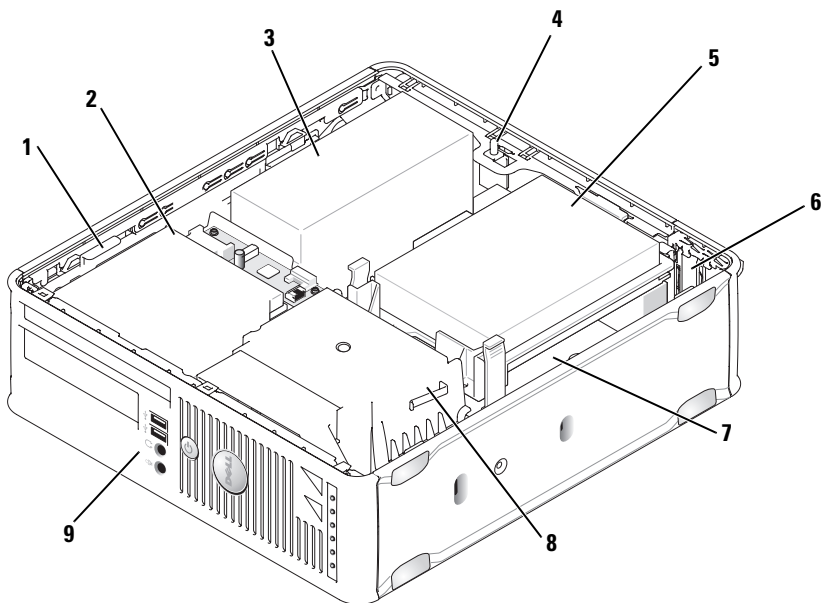

- |   |  |   |                      |   |                       |
|---|--|---|----------------------|---|-----------------------|
| 1 | poistka na uvoľnenie jednotky          | 2 | optická jednotka     | 3 | napájanie             |
| 4 | prepojka vniknutia do šasi (voliteľná) | 5 | pevný disk           | 6 | zásuvky pre karty (2) |
| 7 | systémová doska                        | 8 | sústava odvodu tepla | 9 | predný I/O panel      |

### komponenty systémovej dosky

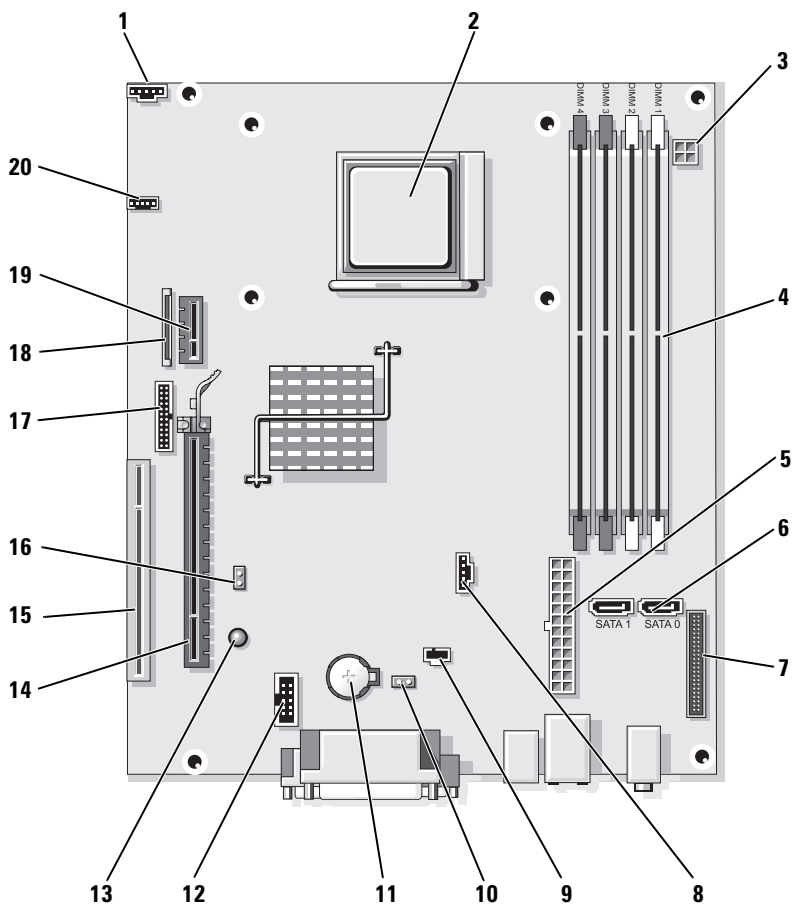

- |           |   |           |                                  |           |  |
|-----------|---|-----------|----------------------------------|-----------|--|
| <b>1</b>  | konektor chladiča (FAN_CPU)                                   | <b>2</b>  | soket procesora (CPU)            | <b>3</b>  | konektor napájania (PW_12V_A1)                       |
| <b>4</b>  | konektory na pamäťové moduly (DIMM_1, DIMM_2, DIMM_3, DIMM_4) | <b>5</b>  | konektor napájania (POWER1)      | <b>6</b>  | konektory pre SATA mechaniku (SATA0, SATA1)          |
| <b>7</b>  | konektory na prednom paneli (FRONTPANEL)                      | <b>8</b>  | konektor chladiča (FAN_HDD)      | <b>9</b>  | konektor prepájača narušenia šasi (INTRUDER)         |
| <b>10</b> | prepojka resetovania CMOS (RTCST)                             | <b>11</b> | soket batérie (BATTERY)          | <b>12</b> | interné USB (USB1)                                   |
| <b>13</b> | standby (AUX_PWR_LED)   | <b>14</b> | konektor PCI Express x16 (SLOT1) | <b>15</b> | konektor PCI (SLOT2)                                 |
| <b>16</b> | prepojka pre heslo (PSWD)                                     | <b>17</b> | sériový konektor (PS2/SER2)      | <b>18</b> | konektor (DSKT) štíhleho prevedenia floppy-mechaniky |
| <b>19</b> | voliteľný konektor DVI-karty (DVI_HDR)                        | <b>20</b> | konektor reproduktora (INT_SPKR) |           |  |

## Nastavenie prepojovačov

### Malý počítač

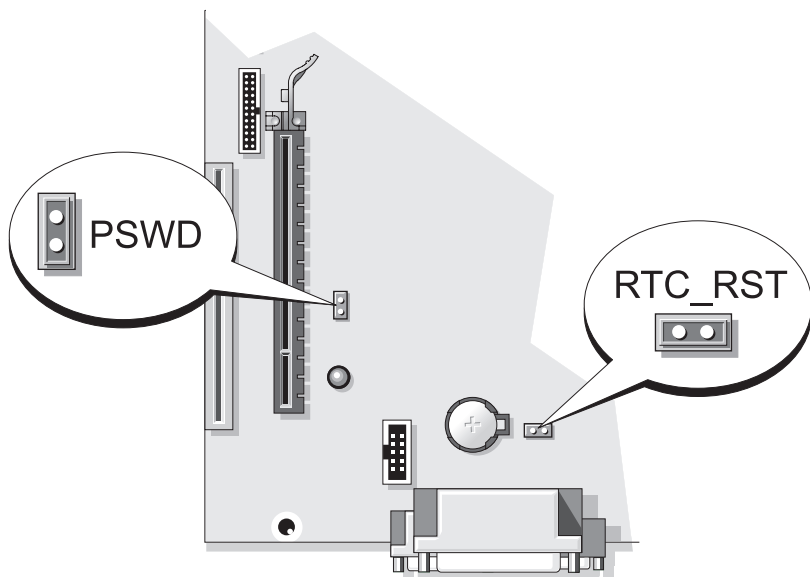

Prepojovač	Nastavenie	Charakteristika
PSWD		Funkcie hesla sú povolené (pôvodné nastavenie).
		Funkcia hesla je zakázaná.

*prepojené*    *neprepojené*

## Riešenie problémov

Spoločnosť Dell poskytuje viacero nástrojov, ktoré vám pomôžu v prípade, že počítač nepracuje tak, ako má. Najnovšie informácie o odstraňovaní problémov s počítačom nájdete na webovej stránke podpory Dell [support.dell.com](http://support.dell.com).

Pri problémoch s počítačom, ktoré vyžadujú pomoc od spoločnosti Dell, napíšte detailný popis chyby, zvukové kódy alebo vzor diagnostických kontroliek, poznamenajte si kód expresnej služby a číslo servisnej visačky uvedené nižšie a kontaktujte Dell z miesta, kde sa nachádza váš počítač. Kontaktné informácie o spoločnosti Dell nájdete v *Príručke používateľ'a*.

Príklad kódu expresnej služby a čísla servisnej visačky nájdete v časti „Hľadanie informácií“ Na strane 383.

Kód expresnej servisnej služby: \_\_\_\_\_

Servisný štítok: \_\_\_\_\_

## Dell Diagnostics



**UPOZORNENIE:** Predtým než začnete vykonávať akékoľvek kroky podľa tejto časti, postupujte podľa bezpečnostných pokynov v *Informáciách o produkte*.

### Kedy je potrebné použiť Dell Diagnostics

Ak máte problémy s vaším počítačom, skontrolujte ho podľa bodov uvedených v časti „Riešenie problémov“ v on-line *Príručke používateľ'a* a spustíte program Dell Diagnostics skôr než budete kvôli technickej podpore kontaktovať Dell. Kontaktné informácie o spoločnosti Dell nájdete v *Príručke používateľ'a*.



**OZNÁMENIE:** Dell Diagnostics funguje iba na počítačoch Dell™.

Vstúpte do nastavenia systému (pozri pokyny „System Setup Program“ vo vašej online *User's Guide* (Príručke pre používateľ'ov), prezrite konfiguračné nastavenia vášho počítača a overte, či je zariadenie, ktoré chcete testovať zobrazené v systéme a aktívne.

Dell Diagnostics môžete spustiť buď z pevného disku alebo z média *Ovládače a pomocné* programy voliteľ'né CD.

### Spustenie Dell Diagnostics z pevného disku

Program Dell Diagnostics je umiestnený na skrytej diagnostickej pomocnej partícii pevného disku.



**POZNÁMKA:** Ak váš počítač nezobrazuje obraz na obrazovke, kontaktujte spoločnosť Dell (pozrite si on-line *Používateľ'skú príručku*).

- 1 Vypnite počítač. Zapnite alebo reštartujte počítač.
- 2 Hneď po zobrazení loga DELL™ stlačte kláves <F12>.

 **POZNÁMKA:** Ak sa zobrazí správa, že nebola nájdená žiadna diagnostická pomocná partícia, spustíte program Dell Diagnostics z voliteľného CD *Ovládače a pomocné programy*.

Ak ste čakali príliš dlho a zobrazí sa logo operačného systému, počkajte, kým sa neobjaví pracovná plocha Microsoft® Windows®. Potom vypnite počítač a skúste znova.

- 3 Keď sa objaví zoznam zavádzacích zariadení, zvýraznite **Boot to Utility Partition** a stlačte <Enter>.
- 4 Keď sa objaví **Hlavná ponuka** Dell Diagnostics, zvol'te test, ktorý chcete spustiť.

### Spustenie Dell Diagnostics z CD média *Drivers and Utilities*,

- 1 Vložte médium *Drivers and Utilities*.
- 2 Vypnite a reštartujte počítač.

Keď sa objaví logo DELL, stlačte hneď kláves <F12>.

Ak čakáte na zobrazenie loga dlhý čas, počkajte, kým sa nezobrazí pracovná plocha Microsoft Windows. Potom vypnite počítač a skúste znova.

 **POZNÁMKA:** Nasledujúci krok zmení poradie zavádzania len jednorazovo. Počas nasledujúceho spustenia počítač zavádza systém podľa zariadení definovaných v programe nastavení systému

- 3 Keď sa objaví zoznam bootovacích zariadení, zvýraznite položku optickej jednotky a stlačte <Enter>.
- 4 Z bootovacieho menu na CD vyberte položku optickej jednotky.
- 5 Vyberte zo zobrazeného menu možnosť bootovania z optickej jednotky.
- 6 Zadaním 1 spustíte menu *Drivers and Utilities* (Ovládače a pomocné programy).
- 7 Zadaním 2 spustíte Dell Diagnostics.
- 8 Z očíslovaného zoznamu zvol'te **Run the 32 Bit Dell Diagnostics** (Spustiť 32 Bit Dell Diagnostics). Ak je v zozname uvedených niekoľko verzií, zvol'te tú, ktorá sa týka vášho počítača.
- 9 Keď sa objaví **Hlavné menu** programu Dell Diagnostics, zvol'te test, ktorý chcete spustiť.

## Dell Diagnostics Hlavná ponuka

- 1 Po zavedení programu Dell Diagnostics sa zobrazí obrazovka **Main Menu** (Hlavné menu). Kliknite na požadovanú možnosť.

Možnosť	Funkcia
Express Test (expresný test)	Rýchly test zariadení. Test obvykle trvá 10 až 20 minút a nevyžaduje od vás žiadne zásahy. Spustením <b>Express Test</b> (Expresný test) môžete rýchlo zistiť možné problémy.
Extended Test (rozšírený test)	Dôkladný test zariadení. Tento test obvykle trvá hodinu a dlhšie a vyžaduje od vás občasné odpovede.
Custom Test (vlastný test)	Testuje konkrétne zariadenie. Môžete si definovať test, ktorý chcete spustiť.
Symptom Tree (strom symptómov)	Vytvorí zoznam najčastejších príznakov a umožní vám zvoliť test, založený na príznaku vášho problému.

- 2 Ak sa v priebehu testu vyskytne problém, objaví sa hlásenie s kódom chyby a popisom problému. Kód chyby a popis problému si zapíšete a postupujete podľa pokynov na obrazovke.

Ak chybový stav nedokážete vyriešiť, obráťte sa na spoločnosť Kontaktné informácie o spoločnosti Dell nájdete v *Príručke používateľa*.



**POZNÁMKA:** Servisný štítek počítača sa nachádza vo vrchnej časti každej testovacej obrazovky. Ak budete kontaktovať spoločnosť Dell, technická podpora vás požiada o servisný štítek.

- 3 Ak spúšťate test zo skupiny volieb **Custom Test** (Vlastný test) alebo **Symptom Tree** (Strom symptómov), kliknutím na jednotlivé karty (popísané v tabuľke nižšie) získate ďalšie informácie.

Karta	Funkcia
Results (výsledky)	Zobrazí výsledky testu a všetky zistené chyby.
Errors (chyby)	Zobrazí stav chýb, kódy chýb a popis problému.
Help (Pomocník)	Zobrazuje popis testu a môže uvádzať požiadavky na spustenie testu.

<b>Karta</b>	<b>Funkcia (Pokračovanie)</b>
Configuration (konfigurácia)	Zobrazuje hardvérovú konfiguráciu vybraného zariadenia. Dell Diagnostics dostane informácie o konfigurácii všetkých zariadení z nastavenia systému, pamäte a rôznych interných testov a tieto informácie zobrazí v zozname zariadení v ľavej časti obrazovky. Zoznam zariadení nemusí obsahovať názvy všetkých komponentov nainštalovaných v počítači alebo všetkých zariadení pripojených k počítaču.
Parameters (parametre)	Test môžete formou zmeny nastavení testu upraviť.

- 4 Po ukončení testov Dell Diagnostics spustených z CD *Drivers and Utilities* média (voliteľne), vyberte CD či DVD.
- 5 Zatvorte testovaciu obrazovku a vráťte sa do **Hlavnej ponuky**. Ak chcete ukončiť Dell Diagnostics a reštartovať počítač, zatvorte obrazovku **Main Menu** (Hlavná ponuka).

## Systémové kontroly

Kontrolka napájania môže signalizovať problémy počítača.

<b>Kontrolka napájania</b>	<b>Popis problému</b>	<b>Navrhované riešenie</b>
Stále zelené svetlo	Napájanie je zapnuté a počítač funguje bez problémov.	Nevyžaduje žiadnu opravu.
Bliká zelené svetlo	Počítač sa teraz nachádza v úspornom režime.	Ak chcete počítač aktivovať, stlačte tlačidlo napájania, pohnite myšou alebo stlačte ľubovoľný kláves na klávesnici.
Niekoľkokrát zabliká zelenou farbou a potom sa vypne	Vyskytla sa chyba konfigurácie.	Pozri „Diagnostické kontroly“ Na strane 434 či bol daný problém nájdený.















<b>Kontrolka napájania</b>	<b>Popis problému</b>	<b>Navrhované riešenie</b>
Stále žlté svetlo	Program Dell Diagnostics testuje alebo sa vyskytla chyba zariadenia na systémovej karte alebo je zariadenie nesprávne nainštalované.	<p>Ak je spustený program Dell Diagnostics, počkajte, kým sa test neukončí.</p> <p>Pozri „Diagnostické kontrolky“ Na strane 434 či bol daný problém nájdený.</p> <p>Ak počítač nezavádza operačný systém, požiadajte spoločnosť Dell o technickú pomoc. Kontaktné informácie spoločnosti Dell nájdete v online <i>Príručke používateľa</i>.</p>
Bliká žltá farba	Zlyhalo napájanie prúdom alebo systémová karta.	<p>Pozri „Diagnostické kontrolky“ Na strane 434 či bol daný problém nájdený.</p> <p>Pozri „Problémy s napájaním“ v online <i>Príručke používateľa</i>.</p>
Stále zelené svetlo a zvukový signál v priebehu POST	V priebehu vykonávania BIOS bol nájdený problém.	<p>Diagnostický význam zvukových signálov, nájdete v časti „Signalizačné kódy“ Na strane 438. Navyše pozri „Diagnostické kontrolky“ Na strane 434 či bol daný problém nájdený.</p>
Stála zelená kontrolka napájania, žiadny zvukový signál a žiadny obraz v priebehu POST	Monitor alebo grafická karta sú chybné alebo nesprávne nainštalované.	<p>Pozri „Diagnostické kontrolky“ Na strane 434 či bol daný problém nájdený.</p>
Trvalo svietiaci zelená kontrolka a žiadny zvukový signál, avšak počítač sa počas POST zablokuje	Zariadenie integrované na systémovej karte môže byť chybné.	<p>Pozri „Diagnostické kontrolky“ Na strane 434 či bol daný problém nájdený. Ak problém nebol identifikovaný, požiadajte spoločnosť Dell o technickú pomoc. Kontaktné informácie spoločnosti Dell nájdete v on-line <i>Príručke používateľa</i>.</p>

## Diagnostické kontroly



 **UPOZORNENIE:** Pred začatím ktoréhokol'vek postupu v tejto kapitole sa oboznámte s bezpečnostnými upozoreniami v *Informáciách o produkte*.

Na pomoc pri odstraňovaní problémov má váš počítač štyri kontroly označené „1“, „2“, „3“ a „4“ na prednom paneli. Kontroly môžu byť vypnuté alebo svietiť na zeleno. Ak sa počítač spustí správne, vzorce alebo svetelné kódy sa menia, kým sa zavádzanie systému nedokončí. Ak časť zavádzania systému POST prebehne úspešne, všetky štyri kontroly svietia stálym zeleným svetlom. Ak sa vyskytnú v priebehu procesu POST chyby, vzorec na kontrolkách LED pomôže identifikovať, v ktorej časti procesu sa počítač zastavil.



 **POZNÁMKA:** Orientácia diagnostických kontroliek sa môže v závislosti od typu systému líšiť. Diagnostické kontroly môžu byť umiestnené buď vertikálne, alebo horizontálne.

Signalizácia kontroliek	Popis problému	Navrhované riešenie
   	Počítač bol normálne <i>vypnutý</i> alebo došlo k zlyhaniu systému BIOS.  Diagnostické kontroly sa po úspešnom zavedení operačného systému počítačom nerozsvietia.	Zapojte počítač do funkčnej elektrickej zásuvky a stlačte tlačidlo napájania.
   	Pravdepodobne zlyhal BIOS; počítač je v režime obnovy.	Spustíte pomôcku obnovenie BIOS-u, počkajte, kým sa obnovenie nedokončí a potom reštartujte počítač.
   	Pravdepodobne zlyhal procesor.	Procesor znova nainštalujte a reštartujte počítač.

Signalizácia kontroliek	Popis problému	Navrhované riešenie
	<p>Pamäťové moduly boli detekované, ale zlyhala pamäť.</p>	<ul style="list-style-type: none"> <li>• Ak máte nainštalovaný jeden pamäťový modul, reінštalujte ho a reštartujte počítač (V on-line Príručke používateľ a nájdete postup vyberania a nasadzovania modulu).</li> <li>• Ak sú nainštalované dva alebo viac pamäťových modulov, vyberte ich, nainštalujte jeden modul a reštartujte počítač. Ak počítač začne normálne, nainštalujte ďalší modul. Pokračujte, kým neidentifikujete chybný modul alebo nenainštalujete všetky moduly bez chyby.</li> <li>• Podľa možnosti nainštalujte do počítača správne fungujúcu pamäť rovnakého typu.</li> <li>• Ak problém pretrváva, obráťte sa na spoločnosť Dell.</li> </ul>

Signalizácia kontroliek	Popis problému	Navrhované riešenie
	Pravdepodobne sa vyskytla chyba grafickej karty.	<ul style="list-style-type: none"> <li>• Ak má počítač grafickú kartu, vyberte ju, opakujte inštaláciu a potom reštartujte počítač.</li> <li>• Ak problém naďalej trvá, inštalujte grafickú kartu, o ktorej viete, že je funkčná, a reštartujte počítač.</li> <li>• Ak problém pretrváva, alebo ak je v počítači integrovaná grafika, požiadať Dell o technickú pomoc. Kontaktné informácie o spoločnosti Dell nájdete v online <i>Príručke používateľ'a</i>.</li> </ul>
	Pravdepodobne sa vyskytla chyba disketovej mechaniky alebo pevného disku.	Znova zapojte všetky napájacie a dátové káble a reštartujte počítač.
	Pravdepodobne sa vyskytla chyba rozhrania USB.	Opätovne nainštalujte všetky USB zariadenia, skontrolujte káblové pripojenia a potom reštartujte počítač.

Signalizácia kontroliek	Popis problému	Navrhované riešenie
	<p>Neboli detekované žiadne pamäťové moduly.</p>	<ul style="list-style-type: none"> <li>• Ak máte nainštalovaný jeden pamäťový modul, reінštalujte ho a reštartujte počítač (V online Príručke používateľ a nájdete postup vyberania a nasadzovania modulu).</li> <li>• Ak sú nainštalované dva alebo viac pamäťových modulov, vyberte ich, nainštalujte jeden modul a reštartujte počítač. Ak počítač začne normálne, nainštalujte ďalší modul. Pokračujte, kým neidentifikujete chybný modul alebo nenainštalujete všetky moduly bez chyby.</li> <li>• Podľa možnosti nainštalujte do počítača správne fungujúcu pamäť rovnakého typu.</li> <li>• Ak problém pretrváva, požiadajte spoločnosť Dell o technickú pomoc. Kontaktné informácie o spoločnosti Dell nájdete v online Príručke používateľ a.</li> </ul>

Signalizácia kontroliek	Popis problému	Navrhované riešenie
	<p>Boli detekované pamäťové moduly, ale vyskytli sa chyby konfigurácie pamäte alebo kompatibility.</p>	<ul style="list-style-type: none"> <li>• Skontrolujte, či neexistujú zvláštne požiadavky na inštaláciu špeciálneho pamäťového modulu/pamäťového konektora.</li> <li>• Skontrolujte, či je modul, ktorý inštalujete, kompatibilný s počítačom.</li> <li>• Ak problém pretrváva, požiadajte spoločnosť Dell o technickú pomoc. Kontaktné informácie o spoločnosti Dell nájdete v online <i>Príručke používateľ'a</i>.</li> </ul>
	<p>Došlo k výskytu chyby. Tento vzor sa zobrazí aj vtedy, ak zadáte program system setup a nemusí znamenať výskyt problému (pozri „System Setup Program“ (program nastavenia systému) v online <i>Príručke používateľ'a</i>).</p>	<ul style="list-style-type: none"> <li>• Overte si, že káble z pevného a optického disku sú správne zapojené do systémovej dosky.</li> <li>• Prečítajte si hlásenie, ktoré sa zobrazí na monitore počítača.</li> <li>• Ak problém pretrváva, požiadajte spoločnosť Dell o technickú pomoc. Kontaktné informácie o spoločnosti Dell nájdete v online <i>Príručke používateľ'a</i>.</li> </ul>
	<p>Po ukončení POST sa pred vypnutím všetky štyri diagnostické kontrolky krátko rozsvietia, čím označia normálny prevádzkový stav.</p>	<p>Žiadne.</p>

## Signalizačné kódy

Ak monitor nedokáže zobrazit' chyby alebo problémy, pri spustení môže počítač niekoľkokrát pípnut'. Tieto signály, nazývané zvukové kódy identifikujú problémy.

Počítač vydáva signál pri spúšťaní:

- 1 Zapište zvukový signál.
- 2 Na identifikáciu závažnejších príčin si prečítajte časť „Dell Diagnostics“ Na strane 429.
- 3 Požiadajte spoločnosť Dell o technickú pomoc. Kontaktné informácie o spoločnosti Dell nájdete v *Príručke používateľa*.

Kód	Príčina
2 krátke, 1 dlhé	Chyba kontrolného súčtu BIOS-u
1 dlhé, 2 krátke	Chyba testu pamäte (chybná pamäť počas určovania veľkosti)
1 dlhé, 3 krátke, 2 krátke	žiadna pamäť
1 krátke	stlačenie klávesu <F12>

## Riešenie nekompatibility softvéru a hardvéru

Ak zariadenie nebolo detekované počas nastavenia operačného systému alebo je detekované, ale nesprávne nakonfigurované, môžete nekompatibilitu riešiť pomocou Poradcu pri problémoch s hardvérom.

### Windows Vista

- 1 Kliknite na **Start**  a potom na **Help and Support**.
- 2 Do poľa vyhľadávania problému vpište `hardware troubleshooter` (hl'adaný problém s hardvérom) stlačením tlačidla <Enter> spustíte vyhľadanie.

Vo výsledkoch vyhľadávania vyberte možnosť, ktorá najlepšie opisuje váš problém a pokračujte pri riešení problému podľa zostávajúcich krokov.

### Windows XP

- 1 Kliknite na **Start** (Štart) → **Help and Support** (Pomoc a podpora).
- 2 Do poľa vyhľadávania problému vpište `hardware troubleshooter` (hl'adanie problému s hardvérom) a stlačením <Enter> spustíte vyhľadanie.

- 3 V časti **Fix a Problem** (Riešenie problému) kliknite na **Hardware Troubleshooter** (Pomoc s riešením problémov s hardvérom).
- 4 V zozname **Hardware Troubleshooter** (Pomoc s riešením problémov s Hardvérom) vyberte možnosť, ktorá najbližšie opisuje váš problém a kliknite na **Next** (Ďalej) a pri riešení problému postupujte podľa zostávajúcich krokov.

## Restoring Your Operating System (obnovenie operačného systému)

Operačný systém Microsoft Windows XP ponúka možnosť obnovy systému, ktorá umožňuje vrátiť operačný systém do predchádzajúceho prevádzkového stavu (bez vplyvu na dátové súbory) v prípade, ak sa počítač v dôsledku hardvérových, softvérových a iných systémových zmien ocitne v nežiaducom stave. Informácie o použití obnovenia systému nájdete v Pomocníkovi Windows a Centre podpory

 **OZNÁMENIE:** Dátové súbory pravidelne zálohujte. Obnovenie systému nesleduje dátové súbory, ani ich neobnovuje.

### Windows Vista

#### Začíname s programom System Restore (Obnova systému)

- 1 Kliknite na **Start** (Štart) .
- 2 V pol'a **Start Search box** (Hľadaj) zadajte **System Restore** (Obnova systému) a stlačte <Enter>.

 **POZNÁMKA:** Malo by sa objaviť okno **User Account Control** (Nastavenie účtu používateľa). Ak ste administrátorom počítača pokračujte stlačením tlačidla **Continue** (Pokračovať); v opačnom prípade kontaktujte administrátora, aby ste mohli pokračovať v požadovanej činnosti.

- 3 Kliknite na **Next** (Ďalej) a pokračujte podľa zostávajúcich výziev na obrazovke.

V prípade, že by System Restore (Obnova systému) neriešila vzniknutý problém, môžete odvolať posledné obnovenie systému (vrátiť sa o krok späť).

#### Odvolanie ostatného obnovenia systému

 **OZNÁMENIE:** Skôr než zrušíte posledné obnovenie systému, uložte všetky otvorené súbory a ukončite všetky otvorené programy. Nenahradzujte, neotvárajte ani neodstraňujte žiadne súbory alebo programy, kým sa obnovenie systému neukončí.



- 1 Kliknite na **Start** (Štart) .
- 2 V pol'a **Start Search box** (Hľ'adaj) zadajte **System Restore** (Obnova systému) a stlačte <Enter>.
- 3 Kliknite na **Undo my last restoration** (Zrušiť posledné obnovenie) a kliknite na **Next** (Ďalej).

## Windows XP

### Vytvorenie obnovovacieho bodu

- 1 Kliknite na tlačidlo **Štart** a potom na príkaz **Help and Support** (Pomocník a technická podpora).
- 2 Kliknite na možnosť **System Restore** (Obnovenie systému).
- 3 Postupujte podľa pokynov na obrazovke.

### Obnovenie systému do skoršieho funkčného stavu



**OZNÁMENIE:** Skôr než obnovíte pôvodný stav činnosti počítača, uložte a zatvorte všetky otvorené súbory a ukončite otvorené programy. Nenahrádzajte, neotvárajte ani neodstraňujte žiadne súbory alebo programy, kým sa obnovenie systému neukončí.

- 1 Kliknite na tlačidlo **Start** (Spustiť), ukážte kurzorom na **All Programs** (Všetky programy) → **Accessories** (Príslušenstvo) → **System Tools** (Systémové nástroje) a potom na **System Restore** (Obnovenie systému).
- 2 Skontrolujte, či ste vybrali **Restore my computer to an earlier time** (Obnoviť počítač do predošlého stavu) a klepnite na **Next** (Ďalší).
- 3 Kliknite na dátum, na ktorý chcete obnoviť stav svojho počítača.  
Obrazovka **Select a Restore Point** (Zvoliť bod obnovenia) obsahuje kalendár, v ktorom si môžete vybrať bod obnovenia. Všetky dátumy a dostupné body obnovenia budú označené tučným písmom.
- 4 Vyberte obnovovací bod a kliknite na **Next** (Ďalej).  
Ak kalendár obsahuje len jeden obnovovací bod, automaticky sa vyberie. Ak sú k dispozícii dva a viac obnovovacích bodov, vyberte ten, ktorý chcete použiť.
- 5 Kliknite na **Next** (Ďalej).  
Objaví sa obrazovka **Restoration Complete** (Obnovenie bolo dokončené) ak systém ukončil zhromažďovanie dát a počítač sa reštartuje.

- 6 Po reštartovaní počítača kliknite na **OK**.

Ak chcete zmeniť obnovovací bod, zopakujte uvedený postup a použite iný bod alebo odvolajte obnovenie.

### ***Odvolať ostatného obnovenia systému***



**OZNÁMENIE:** Skôr než zrušíte posledné obnovenie systému, uložte všetky otvorené súbory a ukončíte všetky otvorené programy. Nenahradzujte, neotvárajte ani neodstraňujte žiadne súbory alebo programy, kým sa obnovenie systému neukončí.

- 1 Kliknite na tlačidlo **Start** (Spustiť), ukážte kurzorom na **All Programs** (Všetky programy) → **Accessories** (Príslušenstvo) → **System Tools** (Systémové nástroje) a potom kliknite na **System Restore** (Obnovenie systému).
- 2 Kliknite na **Undo my last restoration** (Zrušiť posledné obnovenie) a kliknite na **Next** (Ďalej).
- 3 Kliknite na **Next** (Ďalej).  
Objaví sa obrazovka **System Restore** (Obnovenie systému) a počítač sa reštartuje.
- 4 Po reštartovaní počítača kliknite na **OK**.

### ***Umožniť obnovenie systému***

Ak opätovne nainštalujete systém Windows XP s vol'ným miestom na pevnom disku menej než 200 MB, obnovenie systému sa automaticky zablokuje. Ako zistiť, či je obnovenie systému umožnené:

- 1 Kliknite na tlačidlo **Start** (Spustiť) a následne na **Control Panel** (Ovládací panel).
- 2 Kliknite na **Performance and Maintenance** (Výkon a údržba).
- 3 Kliknite na **System** (Systém).
- 4 Kliknite na kartu **System Restore** (Obnovenie systému).
- 5 Skontrolujte, či je nezaškrtnuté **Turn off System Restore** (Vypnúť obnovenie systému).

## **Reinstalling Your Microsoft Windows Operating System**

Ak chcete preinštalovať systém, riad'te sa pokynmi v nasledujúcej časti, ktorá odpovedá vášmu operačnému systému.

## Windows Vista

Opätovná inštalácia môže trvať 1 až 2 hodiny. Po opätovnej inštalácii operačného systému musíte tiež nainštalovať ovládače zariadenia, antivírusový program a ďalší softvér.

- 1 Uložte a zatvorte všetky otvorené súbory a ukončíte programy.
- 2 Vložte nosič *Operačný systém*.
- 3 Kliknite na **Exit** (Skončiť) ak sa zobrazí hlásenie **Install Windows XP** (Nainštalovať Windows XP).
- 4 Reštartujte počítač.

Keď sa objaví logo DELL, stlačte hneď kláves <F12>.



**POZNÁMKA:** Ak čakáte príliš dlho a zobrazí sa logo operačného systému, čakajte až do zobrazenia pracovnej plochy Microsoft® Windows®; potom vypnite počítač a skúste to znova.



**POZNÁMKA:** Nasledujúci krok zmení poradie zavádzania len jednorazovo. Pri ďalšom štarte sa systém do vášho počítača zavedie zo zariadení špecifikovaných v programových nastaveniach systému.

- 5 Keď sa objaví zoznam zavádzateľných zariadení, zvýraznite **CD/DVD/CD-RW** a stlačte <Enter>.
- 6 Pre zavedenie z disku CD stlačte ľubovoľný kláves.
- 7 Pri inštalácii sa riad'te pokynmi na obrazovke.

## Windows XP



**OZNÁMENIE:** Ak chcete preinštalovať váš systém, musíte použiť Windows XP Service Pack 1 alebo neskoršiu verziu.

## Skôr než začnete

Ak sa kvôli problému s novonainštalovaným ovládačom chystáte preinštalovať Microsoft Windows operačný systém, skúste najprv Device Driver Rollback (návrat k pôvodnému ovládaču) (pozri „Používanie Vrátenia zmien ovládačov zariadenia v systéme Windows“ Na strane 448 kde nájdete viac informácií). Ak sa pomocou funkcie vrátenia ovládača zariadenia problém vyriešiť nepodarí, pomocou obnovy systému (pozri „Restoring Your Operating System (obnovenie operačného systému)“ Na strane 440 kde nájdete viac informácií) vráťte operačný systém do stavu, v ktorom sa nachádzal predtým, než ste nainštalovali ovládač nového zariadenia.

-  **OZNÁMENIE:** Skôr než spustíte inštaláciu, zálohujte všetky dátové súbory na hlavný pevný disk. Pri klasických konfiguráciách pevných diskov je hlavný pevný disk ten, ktorý počítač detekuje ako prvý.

Na opätovnú inštaláciu systému Windows XP potrebujete tieto položky:

- Dell nosič *Operačný systém*
- Dell nosič *Drivers and Utilities* (ovládače a nástroje)

-  **POZNÁMKA:** Nosič *Drivers and Utilities* obsahuje ovládače nainštalované v čase skladania počítača. Požadované ovládače nainštalujte pomocou nosiča *Drivers and Utilities*.

Pri reinštalácii systému Windows XP postupujte podľa krokov v nasledujúcej časti a dodržiavajte ich poradie.

Opätovná inštalácia môže trvať 1 až 2 hodiny. Po opätovnej inštalácii operačného systému musíte tiež nainštalovať ovládače zariadenia, antivírusový program a ďalší softvér.

-  **OZNÁMENIE:** Nosič *Operačný systém* umožňuje opätovnú inštaláciu systému Windows XP. Možnosti dokážu prepísať súbory a ovplyvniť programy nainštalované na pevnom disku. Preto sa nepokúšajte o opätovnú inštaláciu systému Windows XP skôr, než vám ju navrhne technik spoločnosti Dell.

-  **OZNÁMENIE:** Aby ste sa vyhli konfliktom so systémom Windows XP, pred reinštaláciou vypnite každý nainštalovaný antivírusový softvér. Pokyny nájdete v dokumentácii k softvéru.

### **Bootovanie z nosiča *Operačný systém***

- 1 Uložte a zatvorte všetky otvorené súbory a ukončíte programy.
- 2 Vložte nosič *Operačný systém*. Kliknite na **Exit** (Ukončiť), ak sa objaví hlásenie **Install Windows XP**.
- 3 Reštartujte počítač.
- 4 Hneď po zobrazení loga **DELL™** stlačte kláves <F12>.  
Ak sa objaví logo operačného systému, počkajte až na pracovnú plochu Windows, vypnite počítač a pokus opakujte.
- 5 Pomocou klávesov so šípkami vyberte **CD-ROM** a stlačte <Enter>.
- 6 Ak sa objaví hlásenie **Press any key to boot from CD** (Stlačte ľubovoľný kláves na zavedenie z disku CD) stlačte ľubovoľný kláves.

## Nastavenie Windows XP

- 1 Keď sa objaví obrazovka **Windows XP Setup** (Nastavenie) stlačte <Enter> pre výber **To set up Windows** (Nastaviť) **now** (teraz).
- 2 Prečítajte si informácie v **licenčnej zmluve Microsoft Windows** a stlačte <F8> na potvrdenie zmluvy.
- 3 Ak počítač už má nainštalovaný systém Windows XP a chcete obnoviť aktuálne dáta zo systému Windows XP, napíšte **r** na výber možnosti opravy a vyberte disk CD.
- 4 Ak chcete nainštalovať novú kópiu systému Windows XP, stlačte <Esc> na výber možnosti.
- 5 Stlačte <Enter> na výber zvýrazneného segmentu (odporúčané) a postupujte podľa pokynov na obrazovke.

Objaví sa obrazovka **Windows XP Setup** a operačný systém začne kopírovať súbory a inštalovať zariadenia. Počítač sa automaticky niekoľkokrát reštartuje.



**OZNÁMENIE:** Ak sa objaví nasledujúce hlásenie, nestláčajte žiadny kláves: **Press any key to boot from CD** (Stlačte ľubovoľný kláves na zavedenie systému z disku CD).



**POZNÁMKA:** Čas potrebný na ukončenie inštalácie závisí od veľkosti pevného disku a rýchlosti počítača.

- 6 Ak sa objaví obrazovka **Regional and Language Options** (Regionálne a jazykové možnosti) vyberte nastavenie pre vašu krajinu a kliknite na **Next** (Ďalej).
- 7 Zadajte meno a názov organizácie (voliteľné) do **Personalize Your Software** (Personalizovať softvér) a kliknite na **Next** (Ďalej).
- 8 V okne **Computer Name and Administrator Password** (Názov počítača a heslo správcu), zadajte názov počítača (alebo ponechajte ten, ktorý vám je ponúknutý) a heslo a kliknite na **Next** (Ďalší).
- 9 Ak sa objaví obrazovka **Modem Dialing Information** (Informácie o modeme) zadajte požadované informácie a kliknite na **Next** (Ďalej).
- 10 Zadajte časové a dátumové pásmo do okna **Date and Time Settings** (Nastavenie času a dátumu) a kliknite na **Next** (Ďalej).
- 11 Ak sa objaví obrazovka **Networking Settings** (Sieťové nastavenia) kliknite na **Typical** (Typické) a na **Next** (Ďalej).

- 12 Ak opätovne inštalujete systém Windows XP Professional a budete požiadaní o ďalšie informácie, týkajúce sa konfigurácie siete, zadajte svoj výber. Ak si nie ste istí svojím nastavením, akceptujte počiatočné nastavenie.

Windows XP nainštaluje komponenty operačného systému a nakonfiguruje počítač. Počítač sa automaticky reštartuje.



**OZNÁMENIE:** Ak sa objaví nasledujúce hlásenie, nestláčajte žiadny kláves: `Press any key to boot from CD` (Stlačte ľubovoľný kláves na zavedenie systému z disku CD).

- 13 Ak sa objaví uvítacia obrazovka **Welcome to Microsoft** kliknite na **Next** (Ďalej).
- 14 Ak sa objaví hlásenie `How will this computer connect to the Internet?` (Ako je tento počítač pripojený na Internet?), kliknite na **Skip** (Preskočiť).
- 15 Ak sa objaví obrazovka **Ready to register with Microsoft?**, vyberte **No, not at this time** (Teraz nie) a kliknite na **Next** (Ďalej).
- 16 Ak sa objaví obrazovka **Who will use this computer?** môžete zadať päť používateľ'ov.
- 17 Kliknite na **Next** (Ďalej).
- 18 Kliknite na **Finish** (Dokončiť), čím ukončíte nastavenie a vyberte disk CD.
- 19 Príslušné ovládače nainštalujte pomocou *nosiča Drivers and Utilities* (Ovládače a pomocné programy).
- 20 Opätovne nainštalujte antivírusový softvér.
- 21 Reinštalujte programy.



**POZNÁMKA:** Ak chcete opätovne nainštalovať a aktivovať programy Microsoft Office alebo Microsoft Works Suite potrebujete číslo produktového kľúča, umiestnené na zadnej strane obalu disku CD Microsoft Office alebo Microsoft Works Suite.

## Pomocou nosiča Ovládače a pomocné programy



**OZNÁMENIE:** CD *Ovládače a pomocné programy* môže obsahovať ovládače, ktoré nie sú určené pre operačný systém na vašom počítači. Overtte si či inštalujete správne programové vybavenie pre váš počítač.

Mnoho ovládačov, ako je ovládač klávesnice, sú dodávané priamo s operačným systémom Microsoft Windows. Možno bude potrebné inštalovať ovládače ak:

- Aktualizujete operačný systém.
- Preinštalujete operačný systém.
- Pridávate alebo inštalujete nové zariadenie.

### Identifikujete ovládače

Pri prípadných problémoch so zariadením si zistite, či zdrojom problémov nie je ovládač a ak je to potrebné, ovládač aktualizujte.

#### Windows Vista®

- 1 Kliknite na Start  a pravým tlačidlom na Computer.
- 2 Kliknite na Vlastnosti → Správca zariadení.



**POZNÁMKA:** Malo by sa objaviť okno **User Account Control** (Nastavenie účtu používateľa). Ak ste administrátorom počítača, kliknite na **Pokračovať**, ak nie ste, kontaktujte administrátora aby ste mohli pokračovať.

Prejdite zoznamom a skontrolujte či nejaké zariadenie nemá pri sebe znak výkričníka (žltý kruh so znakom [!]) na ikone zariadenia).

Ak je pri názve zariadenia znak výkričníka, budete potrebovať preinštalovať existujúci ovládač alebo nainštalovať nový (pozri „Preinštalovanie ovládačov a pomocných programov“ Na strane 447).

#### Windows® XP

- 1 Kliknite na Start → Ovládací panel.
- 2 Vo Vyberte kategóriu vyberte Výkon a údržba a kliknite na Systém.
- 3 V okne Vlastnosti systému kliknite na záložku Hardvér a vyberte Správca zariadení.

### Preinštalovanie ovládačov a pomocných programov





**OZNÁMENIE:** Stránka podpory Dell [support.dell.com](http://support.dell.com) a CD *Ovládače a pomocné programy* obsahujú atestované ovládače počítačov Dell™. Váš počítač nemusí pracovať správne ak inštalujete ovládače z iných zdrojov.

## **Používanie Vrátenia zmien ovládačov zariadenia v systéme Windows**

Pri výskyte problému s počítačom po inštalácii alebo aktualizácii ovládača môžete použiť Vrátenie zmien ovládačov zariadenia na obnovu pôvodných ovládačov.

Ak možnosť Vrátenie zmeny ovládačov zariadenia nevyrieši vzniknutý problém použijete možnosť Obnova systému (pozri ) na návrat operačného systému do stavu pred inštaláciu nového ovládača „Restoring Your Operating System (obnovenie operačného systému)“ Na strane 440.

*Windows Vista:*

- 1 Kliknite na **Start**  a pravým tlačidlom na **Computer**.
- 2 Kliknite na **Vlastnosti** → **Správca zariadení**.  
 **POZNÁMKA:** Malo by sa objaviť okno **User Account Control** (Nastavenie účtu používateľ'a). Ak ste administrátorom počítača, kliknite na **Pokračovať**, ak nie ste, kontaktujte administrátora, aby ste mohli použiť Správca zariadení.
- 3 Pravým tlačidlom myši kliknite na zariadenie, pre ktoré bol nainštalovaný nový ovládač, a kliknite na **Properties** (Vlastnosti).
- 4 Kliknite na záložku **Ovládače** → **Vrátenie zmien ovládačov zariadenia**.



*Windows XP:*

- 1 Kliknite na **Start** → **Môj počítač** → **Vlastnosti** → **Hardvér** → **Správca zariadení**.
- 2 Pravým tlačidlom myši kliknite na zariadenie, pre ktoré bol nainštalovaný nový ovládač, a kliknite na **Properties** (Vlastnosti).
- 3 Kliknite na záložku **Ovládače** → **Vrátenie zmien ovládačov zariadenia**.

## **Manuálne preinštalovanie ovládačov**

Po rozbalení súborov ovládača na pevný disk, ako bolo opísané v predchádzajúcej časti:

*Windows Vista:*

- 1 Kliknite na **Start**  a pravým tlačidlom na **Computer**.
- 2 Kliknite na **Vlastnosti** → **Správca zariadení**.  
 **POZNÁMKA:** Malo by sa objaviť okno **User Account Control** (Nastavenie účtu používateľ'a). Ak ste administrátorom počítača, kliknite na **Pokračovať**, ak nie ste, kontaktujte administrátora aby ste mohli použiť Správca zariadení.



- 3 Dvakrát kliknite na typ zariadenia, pre ktoré inštalujete ovládač (napr. **Audio** alebo **Video**).
- 4 Dvakrát kliknite na meno zariadenia pre ktoré inštalujete ovládač.
- 5 Kliknite na záložku **Ovládač**→ **Aktualizovať ovládač**→ **Prechádzať počítač a nájsť vhodný ovládač**.
- 6 Kliknite na **Prehliadať** a nájdite umiestenie rozbalených ovládačov na pevnom disku.
- 7 Po zobrazení názvu vhodného ovládača naň kliknite→ **OK**→ **Další**.
- 8 Kliknite na **Ukončiť** a reštartujte počítač.

*Windows XP:*

- 1 Kliknite na **Start**→ **Môj počítač**→ **Vlastnosti**→ **Hardvér**→ **Správca zariadení**.
- 2 Dvakrát kliknite na typ zariadenia, pre ktoré inštalujete ovládač (napr. **Audio** alebo **Video**).
- 3 Dvakrát kliknite na meno zariadenia pre ktoré inštalujete ovládač.
- 4 Kliknite na záložku **Ovládač**→ **Aktualizovať ovládač**.
- 5 Kliknite na **Inštalujte zo zoznamu alebo určeného miesta (Rozšírené nastavenie)**→ **Ďalej**.
- 6 Kliknite na **Prehliadať** a nájdite umiestenie rozbalených ovládačov na pevnom disku.
- 7 Keď sa objaví meno správneho ovládača kliknite na **Ďalej**.
- 8 Kliknite na **Ukončiť** a reštartujte počítač.



# Register

## B

bezpečnostné pokyny, 384

## C

CD Ovládače a pomocné programy, 383

Centrum pomoci a podpory, 388

chybové hlásenia

  signalizačné kódy, 438

  systémové kontrolky, 432

## D

Dell Diagnostics, 429

diagnostika

  Dell Diagnostics, 429

  signalizačné kódy, 438

disky CD

  operačný systém, 386

Disky CD operačného systému, 386

dokumentácia

  bezpečnosť, 384

  ergonomika, 384

  Licenčná zmluva s koncovým užívateľom, 384

  on-line, 387

Používateľská príručka, 384

regulačné informácie, 384

Sprivodca informáciami o produkte, 384

záruka, 384

drivers

  reinstalling, 447

## E

ergonomické informácie, 384

## H

hardvér

  Dell Diagnostics, 429

  signalizačné kódy, 438

## I

inštalácia súčastí  
  než začnete, 410

IRQ konflikty, 439

## K

konflikty

  nekompatibilita softvéru a hardvéru, 439

kontrolka napájania, 400, 406  
diagnostika problémov s, 432

kontrolky  
napájanie, 400, 406  
systém, 432

kryt  
odpojenie, 410  
otváranie, 416

## L

Licenčná zmluva s koncovým  
užívateľom, 384

## O

odstraňovanie porúch  
obnoviť pôvodný stav, 440

odstraňovanie problémov  
Dell Diagnostics, 429  
konflikty, 439  
Poradca pri problémoch s ha, 439  
signalizačné kódy, 438  
systémové kontrolky, 432

operačný systém  
opätovná inštalácia, 386

ovládače  
identifikácia, 447

## P

počítač  
obnoviť pôvodný stav, 440

pomocný súbor  
Centrum pomoci a podpory  
Windows, 388

Poradca pri odstraňovaní  
problémov s hardvérom, 439

Používateľská príručka, 384

preinštalovanie  
Windows Vista, 443

problémy  
obnoviť pôvodný stav, 440

## R

regulačné informácie, 384

reinstalling  
Windows XP, 443

riešenie problémov  
Centrum pomoci a podpory, 388

## S

Servisný štítok, 385

signalizačné kódy, 438

Sprievodca informáciami o  
produkte, 384

stránka podpory, 387

Stránka podpory Dell, 387

System Restore, 440

systémová doska, 418, 423, 426

## W

### Windows Vista

- Hardware Troubleshooter  
(Odstraňovanie porúch  
hardvéru), 439
- preinštalovanie, 443
- System Restore, 440

### Windows XP

- Centrum pomoci a podpory, 388
- Odstraňovanie problémov s  
hardvérom, 439
- opätovná inštalácia, 386
- Poradca pri odstraňovaní  
problémov s hardvérom, 439
- reinstalling, 443
- System Restore, 440
- Vrátenie zmien ovládačov  
zariadenia, 448

## Z

- základná doska. *Pozri* systémová  
doska
- záručné informácie, 384



# Dell™ OptiPlex™ 740

## Navodila za hitro uporabo

**Modeli DCSM, DCNE, DCCY**

# Opombe, obvestila in opozorila



**OPOMBA:** OPOMBA označuje pomembne informacije, ki vam pomagajo bolje izkoristiti računalnik.



**OBVESTILO:** OBVESTILA označujejo možnost poškodb strojne opreme ali izgubo podatkov in svetujejo, kako se izogniti težavi.



**OPOZORILO:** OPOZORILA označujejo možnost poškodb lastnine, osebnih poškodb ali smrti.

Če ste kupili računalnik Dell™ n Series, lahko vse sklice na Microsoft® Windows® v tem dokumentu prezrete.

---

**Informacije v tem dokumentu se lahko spremenijo brez predhodnega obvestila.**

© 2008 Dell Inc. Vse pravice pridržane.

Vsakršno reproduciranje brez pisnega dovoljenja družbe Dell Inc. je strogo prepovedano.

Blagovne znamke, uporabljene v tem besedilu: Logotipi *Dell*, *OptiPlex* in *DELL* so blagovne znamke družbe Dell Inc.; *Microsoft*, *Windows*, *Windows Vista*, in gumb Start *Windows Vista* so registrirane blagovne znamke družbe Microsoft Corporation.

V tem dokumentu se lahko uporabljajo tudi druge blagovne znamke in imena, ki se nanašajo na osebe, katerih last so blagovne znamke ali imena, oziroma na njihove izdelke. Družba Dell Inc. zavrača vsakršno lastništvo blagovnih znamk in imen, razen tistih, ki so v njeni lasti.

Modeli DCSM, DCNE, DCCY

Januar 2008

P/N NX486

Rev. A01





# Kazalo

<b>Iskanje informacij</b> . . . . .	<b>459</b>
<b>Namestitev računalnika</b> . . . . .	<b>464</b>
<b>Zorni koti sistemov</b> . . . . .	<b>468</b>
Računalnik z mini ohišjem — pogled od spredaj . . . . .	468
Računalnik z mini ohišjem — pogled od zadaj . . . . .	471
Računalnik z mini ohišjem — konektorji na zadnji strani . . . . .	473
Namizni računalnik — pogled od spredaj . . . . .	475
Namizni računalnik — pogled od zadaj . . . . .	477
Namizni računalnik — konektorji na zadnji strani . . . . .	478
Računalnik dejavnika majhne oblike — pogled od spredaj . . . . .	480
Računalnik dejavnika majhnih oblik — pogled od zadaj . . . . .	483
Računalnik dejavnika majhnih oblik — priključki na zadnji plošči . . . . .	484
<b>Odstranjevanje pokrova računalnika</b> . . . . .	<b>486</b>
Preden začnete . . . . .	486
Računalnik z mini stolpom . . . . .	488
Namizni računalnik . . . . .	490
Računalnik dejavnika majhnih oblik . . . . .	492
<b>V računalniku</b> . . . . .	<b>493</b>
Računalnik z mini stolpom . . . . .	493
Namizni računalnik . . . . .	497
Računalnik dejavnika majhnih oblik . . . . .	501
<b>Odpravljanje težav</b> . . . . .	<b>504</b>
Diagnostika Dell . . . . .	505
Sistemske lučke . . . . .	508

<b>Diagnostične lučke</b> . . . . .	<b>510</b>
Kode piskov . . . . .	514
Reševanje nekompatibilnosti programske in strojne opreme . . . . .	514
Obnovitev operacijskega sistema . . . . .	515
Vnovična namestitev operacijskega sistema Microsoft Windows . . . . .	517
Uporaba medija z gonilniki in pripomočki. . . . .	521
Stvarno kazalo . . . . .	525

## Iskanje informacij

 **OPOMBA:** Nekatero funkcije ali mediji so izbirni in morda ne bodo priloženi računalniku. Nekatero funkcije ali mediji morda ne bodo na voljo v drugih državah.

 **OPOMBA:** Z računalnikom bodo morda prispelle dodatne informacije.

---

### Kaj iščete?

- diagnostične programe za računalnik
- gonilnike za računalnik
- Dokumentacija računalnika
- dokumentacijo za naprave
- Namizna sistemska programska oprema (DSS)

### Poglejte sem

#### Medij z gonilniki in pripomočki

**OPOMBA:** Medij z *gonilniki in pripomočki* je mogoče izbrati in vašemu računalniku morda ni priložen.

Dokumentacija in gonilniki so že nameščeni na računalnik. Medij z *gonilniki in pripomočki* lahko uporabite za vnovično namestitvev gonilnikov (oglejte si »Uporaba medija z gonilniki in pripomočki« na strani 521), za zagon aplikacije Dell Diagnostics (oglejte si »Diagnostika Dell« na strani 505) ali za dostopanje do vaše dokumentacije.



Medij (CD ali DVD) lahko vsebuje datoteke »Preberi me«, v katerih lahko najdete informacije o najnovjših tehničnih posodobitvah vašega računalnika ali napredno tehnično referenčno gradivo za tehnike in izkušene uporabnike.

**OPOMBA:** Posodobitve gonilnikov in dokumentacije lahko najdete na naslovu **support.dell.com**.

---

## Kaj iščete?

- Informacije o garanciji
- Pogoji (samo za ZDA)
- Navodila za varnost
- Informacije o pravilnostih
- Ergonomske informacije
- Licenčna pogodba končnega uporabnika

## Poglejte sem

### Priručnik z informacijami o sistemu Dell™



- 
- Navodila za odstranitev in zamenjavo delov
  - Tehnični podatki
  - Navodila za konfiguracijo sistemskih nastavitvev
  - Navodila za odpravljanje težav

### Uporabniški priročnik Dell™ OptiPlex™

*Središče za pomoč in podporo Microsoft Windows*

- 1** Kliknite Start  → Pomoč in podpora → Uporabniški in sistemski priročniki Dell → Sistemski priročniki.
- 2** Kliknite *Uporabniški priročnik* za vaš računalnik.

*Uporabniški priročnik je na voljo tudi na izbrinem mediju z *Gonilniki in pripomočki*.*

---

## Kaj iščete?

- Oznaka za storitve in koda za hitre storitve
- Licenčna oznaka Microsoft Windows

## Poglejte sem

### Oznaka s servisno številko in licenca Microsoft® Windows®

Te nalepke so v računalniku.



- Z oznako s servisno številko identificirajte računalnik ob uporabi spletne strani [support.dell.com](http://support.dell.com) ali ko se obrnete na podporo.



- Vnesite kodo za hitro servisiranje in usmerjajte klic med kontaktiranjem podpore.

---

## Kaj iščete?

- Navodila za ponovno namestitev operacijskega sistema

## Poglejte sem

### Medij z operacijskim sistemom

**OPOMBA:** Medij *operacijskega sistema* je lahko izbiran in morda ni priložen vašemu računalniku.

Operacijski sistem je že nameščen na računalnik. Za ponovno namestitev operacijskega sistema uporabite medij z *operacijskim sistemom*. Oglejte si »Vnovična namestitev operacijskega sistema Microsoft Windows« na strani 517.



Po vnovični namestitvi operacijskega sistema lahko za vnovično namestitev gonilnikov naprav, dobavljenih z računalnikom, uporabite izbirni medij z *gonilniki in pripomočki*.

Oznaka ključa izdelka operacijskega sistema se nahaja na računalniku.

**OPOMBA:** Barva medija je odvisna od naročenega operacijskega sistema.

---

## Kaj iščete?

- Rešitve — nasveti za odpravljanje napak, razlage serviserjev, pogosto zastavljena vprašanja in pripomočki za učenje v elektronski obliki
- Skupnost — elektronska razprava z drugimi strankami podjetja Dell
- Nadgradnje — informacije o nadgradnji delov, kot so pomnilnik, trdi disk in operacijski sistem
- Skrb za stranke — informacije o stiku, klic za storitve in status naročila, garancija in informacije o popravilu
- Storitve in podpora — status klica za storitve, zgodovina podpore, stik za storitve, elektronske razprave s tehnično podporo
- Reference — računalniška dokumentacija, podrobnosti konfiguracije računalnika, specifikacije izdelka in poročila
- Prenosi — potrjeni gonilniki, popravki in posodobitve programske opreme
- Programska oprema sistema namizja (DSS) — če na vaš računalnik ponovno namestite operacijski sistem, potem morate namestiti tudi pripomoček DSS. Pripomoček DSS omogoča namestitvev nujnih posodobitev vašega operacijskega sistema in nudi podporo za 3,5-palčne disketne pogone, procesorje, optične pogone in naprave USB Dell™. DSS je nujen za pravilno delovanje vašega računalnika Dell. Programska oprema samodejno zazna računalnik in operacijski sistem in namesti konfiguraciji primerne posodobitve.

---

## Poglejte sem

**Spletno mesto Dell za podporo — [support.dell.com](http://support.dell.com)**

**OPOMBA:** Izberite svoje področje ali segment delovanja, da si ogledate ustrezno mesto za podporo.

Za prenos namizne systemske programske opreme:

- 1** Obiščite spletno stran [support.dell.com](http://support.dell.com), izberite svoje geografsko ali delovno področje in vnesite oznako s serijsko številko.
- 2** Izberite **Drivers & Downloads** in pritisnite **Go**.
- 3** Izberite operacijski sistem in poiščite oznako *Namizna systemska programska oprema (DSS)*.

**OPOMBA:** Vmesnik spletnega mesta [support.dell.com](http://support.dell.com) se lahko glede na izbrane pogoje razlikuje.

Kaj iščete?	Poglejte sem
<ul style="list-style-type: none"> <li>• Uporaba programa Windows Vista® ali Windows® XP</li> <li>• Delo s programi in datotekami</li> <li>• Prilagajanje namizja</li> </ul>	<p><b>Središče za pomoč in podporo Windows</b></p> <p><b>1</b> Za dostop do pomoči in podpore programa Windows:</p> <ul style="list-style-type: none"> <li>• V programu Windows Vista kliknite Start  → Pomoč in podpora.</li> <li>• V programu Windows XP kliknite Start → Pomoč in podpora.</li> </ul> <p><b>2</b> Vtipkajte besedo ali izraz, ki najbolje opisuje vašo težavo in kliknite ikono puščice.</p> <p><b>3</b> Kliknite temo, ki opisuje vašo težavo.</p> <p><b>4</b> Sledite navodilom na zaslonu.</p>

## Namestitev računalnika

 **OPOZORILO:** Preden začnete izvajati katerega izmed postopkov v tem delu, sledite varnostnim navodilom v *Priročniku z informacijami o sistemu*.

 **OBVESTILO:** Če ima računalnik nameščeno razširitevno kartico (kot je modemska kartica), povežite ustrezen kabel s kartico in *ne* s priključkom na hrbtni plošči.

 **OBVESTILO:** Za vzdrževanje ustrezne temperature delovanja računalnika zagotovite, da ne postavite računalnika preblizu stene ali drugih predelkov za shranjevanje, ki lahko preprečijo kroženje zraka okoli ohišja.

 **OPOMBA:** Pred namestitvijo naprav ali programske opreme, ki ni prišla z računalnikom, preberite dokumentacijo te naprave ali programske opreme ali pa se obrnite na trgovca ter preverite, ali je ta naprava ali programska oprema združljiva z računalnikom.



Za ustrezno namestitvev računalnika morate končati vse korake. Oglejte si ustrezne slike, ki sledijo navodilom.

➔ **OBVESTILO:** Ne poskušajte istočasno delati s PS/2 miško in USB miško.

- 1 Priključite tipkovnico in miško.

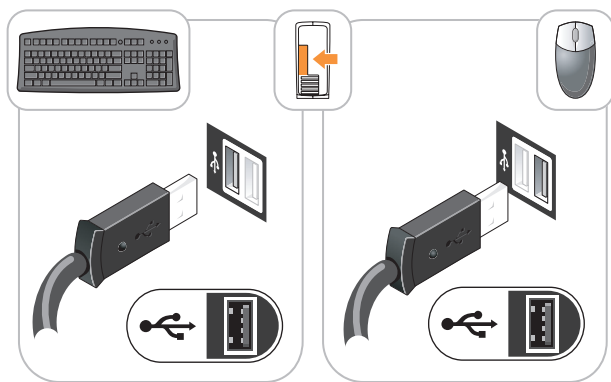

➔ **OBVESTILO:** V konektor omrežne kartice ne priključujte telefonskega kabla. Napetost telefonske komunikacije lahko poškoduje omrežno kartico.

- 2 Priključite telefonski ali omrežni kabel.

V omrežni priključek vstavite omrežni kabel, ne telefonskega. Če imate dodaten modem, vanj vključite telefonsko linijo.

- 3 Priključite monitor z uporabo SAMO ENEGA od naslednjih kablov: beli DVI-kabel ali modri VGA-kabel (na isti računalnik ne priključujte obeh kablov).

Poravnajte in nežno vstavite kabel monitorja, da ne upognete zatičev konektorja. Pritegnite vijake na konektorjih za kable.

 **OPOMBA:** Nekateri monitorji imajo konektor za video pod zadnjim delom zaslona. Oglejte si dokumentacijo, ki je prispela z monitorjem, za lokacije konektorjev.

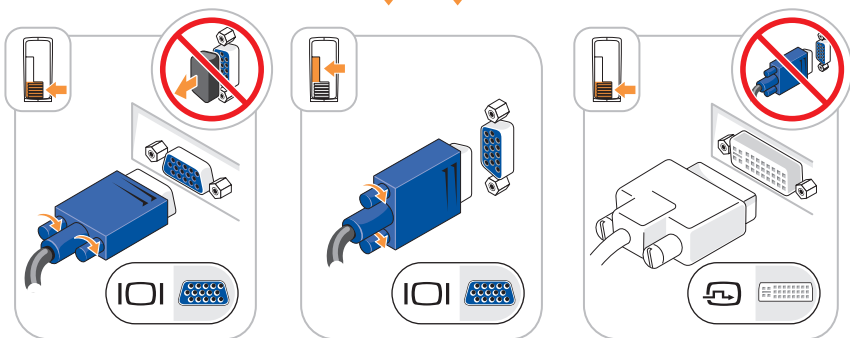
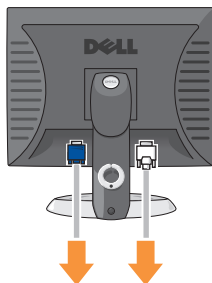

#### 4 Priključite zvočnike.

**OBVESTILO:** Za izogibanje okvaram računalnika nastavite ročno stikalo za izbiro napetosti (če je vaš računalnik opremljen s stikalom za izbiro napetosti, se ta nahaja na zadnji strani računalnika) na napetost, ki je najbolj podobna omrežni napetosti na vaši lokaciji.

**OBVESTILO:** Na Japonskem mora biti stikalo za izbiro napetosti nastavljen na 115-V položaj, čeprav napajanje iz omrežja, ki je na voljo na Japonskem, znaša 100 V.

**OPOMBA:** Ni nujno, da je na napajalnik vašega računalnika nameščeno stikalo za izbiro napetosti.

#### 5 Preverite, ali je stikalo za izbiro napetosti pravilno nastavljeno za vašo lokacijo.

Vaš računalnik je opremljen s stikalom za ročno izbiro napetosti. Računalniki s stikalom za izbiro napetosti na hrbtni plošči morajo biti ročno nastavljeni za delovanje pri pravilni napetosti delovanja.

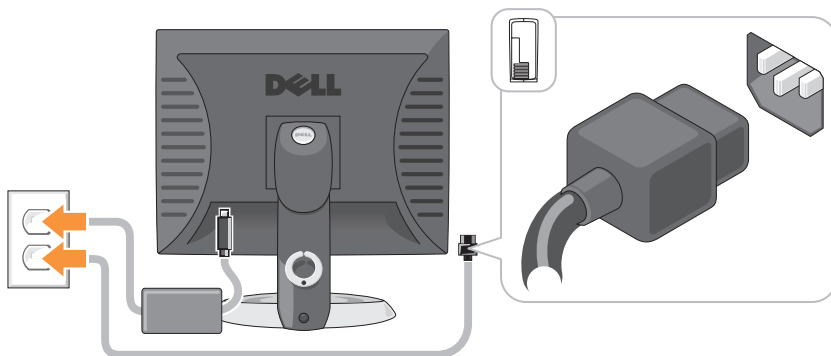

- 6 Priključite napajalne kable v računalnik, monitor in naprave in priključite druge konce napajalnih kablov v električne vtičnice.

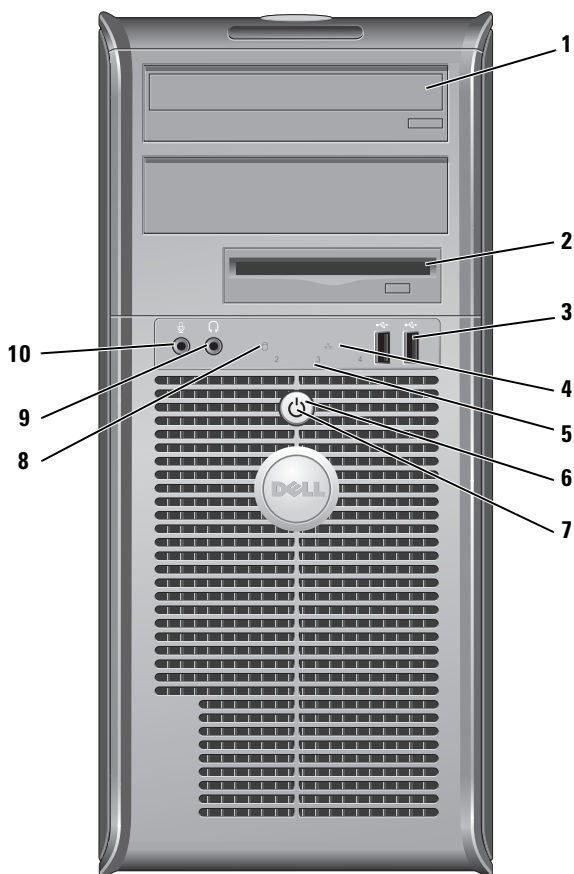

# Zorni koti sistemov

## Računalnik z mini ohišjem — pogled od spredaj



- 1** optični pogon (dodaten) V to ležišče vstavite optični pogon (če je podprt).
- 2** ležišče disketnega pogona (dodatno) Lahko vsebuje disketni pogon ali dodatni bralnik medijskih kartic.
- 3** USB 2.0 konektorji (2) Za naprave, ki jih priključite občasno, kot so igralne palice, fotoaparati ali zagonske naprave USB, uporabite priključke USB na sprednji strani (za več informacij o zagonu z naprave USB si oglejte »Namestitve sistema« v spletnem Uporabniškem priročniku).  
Priporočeno je, da uporabljate USB konektorje na zadnji strani za naprave, ki običajno ostanejo povezane, npr. tiskalniki in tipkovnice.
- 4** LAN indikatorska lučka Ta lučka označuje, da je vzpostavljena povezava lokalnega omrežja (LAN).
- 5** diagnostične lučke Uporabite te lučke kot pomoč pri odpravljanju težav računalnika, glede na diagnostično kodo. Za dodatne informacije si oglejte »Diagnostične lučke« na strani 510.
- 6** gumb za napajanje Za vklop računalnika pritisnite ta gumb.
-  **OBVESTILO:** Da ne bi izgubili podatkov, ne izključite računalnika z gumbom za napajanje. Namesto tega izvedite zaustavitev operacijskega sistema. Za več informacij si oglejte »Izklapljanje računalnika« v spletnem *Uporabniškem priročniku*.
-  **OBVESTILO:** Če ima operacijski sistem omogočen ACPI, bo računalnik, ob pritisku na gumb za napajanje, izvedel zaustavitev operacijskega sistema.

- 7** lučka napajanja Napajalna lučka sveti in utripa ali sveti neprekinjeno, s čimer označuje različne načine delovanja:
- Lučka ne sveti — računalnik je izklopljen.
  - Stalna zelena — računalnik je v stanju normalnega delovanja.
  - Utripajoča zelena — računalnik je v načinu varčevanja porabe.
  - Utripajoča ali stalna oranžna — za navodila si oglejte »Težave z napajanjem« spletnem *Uporabniškem priročniku*.
- Za izhod iz načina varčevanja porabe pritisnite gumb za napajanje ali uporabite tipkovnico ali miško, če sta v Upravitelju naprav Windows konfigurirani kot napravi za prebujanje. Za več informacij o stanjih mirovanja in izhodu iz načina varčevanja z energijo si oglejte »Upravljanje porabe« v spletnem *Uporabniškem priročniku*.
- Za opis kod lučk, ki vam lahko pomagajo pri odpravljanju težav računalnika, si oglejte »Sistemske lučke« na strani 508.
- 8** lučka aktivnosti pogona trdega diska Lučka pri dostopanju do diska utripa.
- 9** priključek za slušalke Za povezavo slušalk in večino vrst zvočnikov uporabite konektor za slušalke.
- 10** priključek za mikrofona Za povezavo mikrofona uporabite konektor za mikrofona.

## Računalnik z mini ohišjem — pogled od zadaj

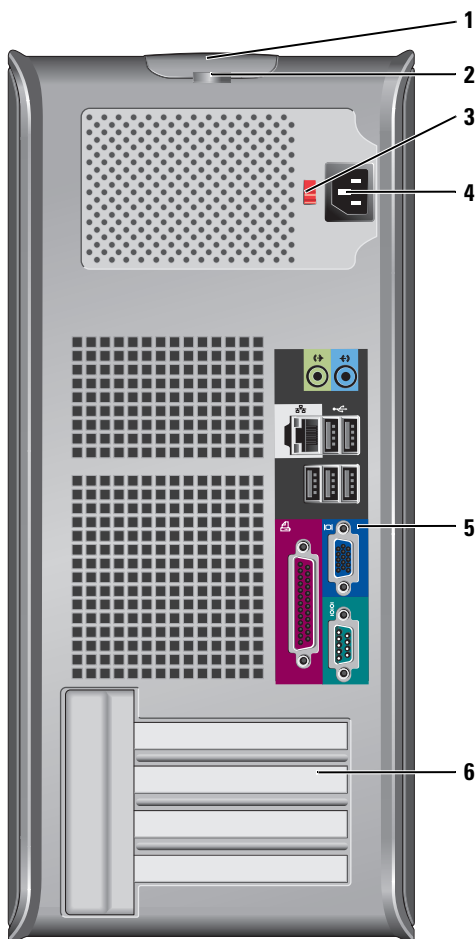

**1** zapah za sprostitev pokrova

Ta zapah vam omogoča, da odprete pokrov računalnika.

**2** obroč ključavnice

Vstavite ključavnico in tako zaklenite pokrov računalnika.

- 3** stikalo za izbiranje napetosti
- Vaš računalnik je lahko opremljen z ročnim stikalom za izbiro napetosti.
- Da bi se izognili poškodbam računalnika s stikalom za ročno izbiro napetosti, nastavite stikalo na napetost, ki je najbližja napetosti električnega omrežja na mestu, kjer uporabljate računalnik.
-  **OBVESTILO:** Na Japonskem mora biti stikalo za izbiro napetosti nastavljeno na 115-V položaj, čeprav napajanje iz omrežja, ki je na voljo na Japonskem, znaša 100 V.
- Prav tako zagotovite, da so monitor in priključene naprave električno določene, da lahko delujejo z napajanjem iz omrežja, ki je na voljo na vaši lokaciji.
- 4** konektor za napajanje
- Vstavite električni kabel.
- 5** konektorji hrbtne plošče
- Vključite serijske, USB in druge naprave v ustrezne konektorje. Oglejte si »Računalnik z mini ohišjem — konektorji na zadnji strani« na strani 473.
- 6** reže za kartice (4)
- Dostopni konektorji za vse nameščene kartice PCI in PCI Express.



## Računalnik z mini ohišjem — konektorji na zadnji strani

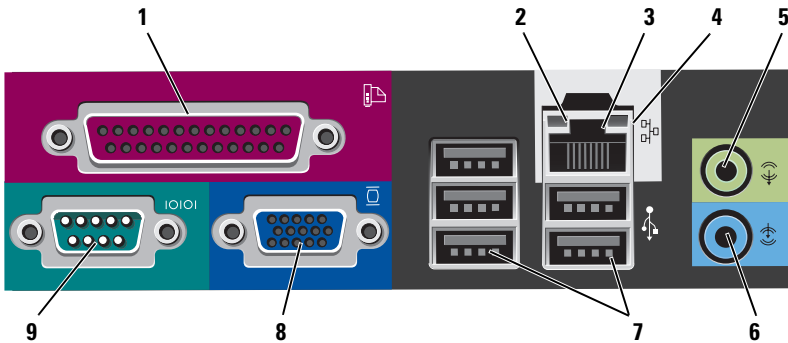

- 1 vzporedni priključek

Priključite vzporedno napravo, kot je tiskalnik, na vzporedni konektor. Če imate USB tiskalnik, ga priključite v USB konektor.

**OPOMBA:** Vgrajeni vzporedni konektor je samodejno onemogočen, če računalnik zazna nameščeno kartico, ki vsebuje vzporedni konektor, ki je konfiguriran na isti naslov. Za več informacij in navodila si oglejte »Program za namestitev sistema« v spletnem *Uporabniškem priročniku*.

- 2 lučka celovitosti povezav

- Zelena — med 10-Mbps omrežjem in računalnikom obstaja dobra povezava.
- Oranžna — med 100-Mbps omrežjem in računalnikom obstaja dobra povezava.
- Rumena — med 1000-Mbps (1-Gbps) omrežjem in računalnikom obstaja dobra povezava.
- Lučka ne sveti — računalnik ne zazna fizične povezave do omrežja.

- 3** konektor za omrežno kartico
- Priključite en del omrežnega kabla v omrežno vtičnico ali omrežno ali širokopasovno napravo, da priključite računalnik na omrežje ali na širokopasovno napravo. Priključite drug del omrežnega kabla v konektor za omrežno kartico na hrbtni plošči računalnika. Tlesk nakaže, da je omrežni kabel trdno pritrjen.
- OPOMBA:** Telefonskega kabla ne vkaplajte v konektor za omrežje.
- Pri računalnikih z omrežno kartico uporabite priključek na kartici.
- Priporočljivo je, da za omrežje uporabite napeljavo in konektorje kategorije 5. Če morate uporabiti napeljavo kategorije 3, spremenite hitrost omrežja na 10 Mbps, da zagotovite zanesljivo delovanje.
- 4** lučka aktivnosti omrežja
- Ko računalnik prenaša ali sprejema omrežne podatke, utripa rumena lučka. Gost omrežni promet lahko povzroči, da je ta lučka na izgled v stanju, ko neprekinjeno »sveti«.
- 5** konektor za izhodni vod
- Za priključitev slušalk in večino zvočnikov z vgrajenimi ojačevalci uporabite zeleni konektor za izhodni vod.
- Na računalnikih z zvočno kartico uporabite konektor na kartici.
- 6** konektor za vhodni vod
- Za priklop naprave za snemanje/predvajanje, kot je snemalnik kaset, CD-predvajalnik ali videosnemalnik, uporabite zaporedni konektor.
- Na računalnikih z zvočno kartico uporabite konektor na kartici.
- 7** USB 2.0 konektorji (5)
- Za naprave, ki ostanejo priklopljene (kot so tiskalniki, tipkovnice), uporabite konektorje USB na zadnji strani.
- 8** priključek za video
- Vklopite VGA-kabel iz monitorja, združljivega z VGA, v modri konektor.
- OPOMBA:** Če ste kupili neobvezno grafično kartico, bo ta konektor pokrit s pokrovom. Ne odstranite pokrova. Priključite monitor v konektor na grafični kartici.
- OPOMBA:** Če uporabljate grafično kartico, ki podpira dvojne monitorje, uporabite y-kabel, ki ste ga dobili z računalnikom.

**9** zaporedni priključek

Priključite zaporedno napravo, kot je ročna naprava, v zaporedna vrata. Privzeta cilja sta COM1 za zaporedni konektor 1 in COM2 za zaporedni konektor 2.

Za več informacij si oglejte »Program za namestitve sistema« v spletnem *Uporabniškem priročniku*.

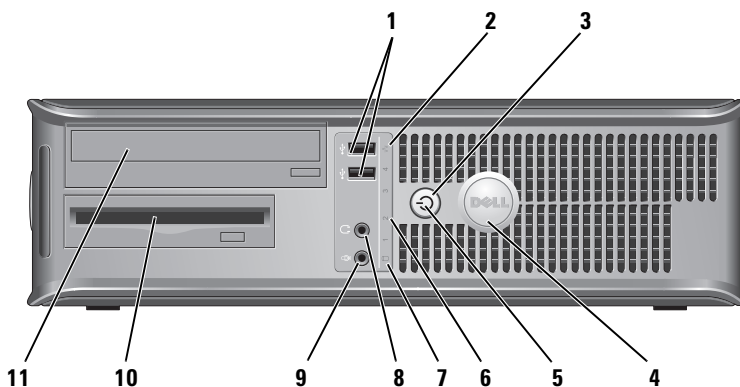

## Namizni računalnik — pogled od spredaj



**1** USB 2.0 konektorji (2)

Za naprave, ki jih priključite občasno, kot so igralne palice, fotoaparati, ali zagnoske naprave USB, uporabite priključke USB na sprednji strani (za več informacij o zagonu z naprave USB si oglejte »Program za namestitve Sistema« v spletnem *Uporabniškem priročniku*).

Priporočeno je, da uporabljate USB konektorje na zadnji strani za naprave, ki običajno ostanejo povezane, npr. tiskalniki in tipkovnice.

- 2** LAN indikatorska lučka Ta lučka označuje, da je vzpostavljena povezava lokalnega omrežja (LAN).
- 3** gumb za napajanje Za vklop računalnika pritisnite ta gumb.
-  **OBVESTILO:** Da ne bi izgubili podatkov, ne izključujte računalnika z gumbom za napajanje. Namesto tega izvedite zaustavitev operacijskega sistema. Za več informacij si oglejte »Izklapljanje računalnika« v spletnem *Uporabniškem priročniku*.
-  **OBVESTILO:** Če ima operacijski sistem omogočen ACPI, bo računalnik, ob pritisku na gumb za napajanje, izvedel zaustavitev operacijskega sistema.
- 4** Znak Dell Znak je mogoče obrniti skladno z usmeritvijo računalnika. Za sukanje položite prste okoli zunanjšega dela znaka, močno pritisnite in znak zasukajte. Znak lahko obračate tudi z režo, ki se nahaja blizu spodnjega dela znaka.
- 5** lučka napajanja Lučka napajanja zasveti in utripa ali ostane prižgana in s tem kaže različna stanja delovanja:
- Lučka ne sveti — računalnik je izklopljen.
  - Stalna zelena — računalnik je v stanju normalnega delovanja.
  - Utripajoča zelena — računalnik je v načinu varčevanja porabe.
  - Utripajoča ali stalna oranžna — za navodila si oglejte »Težave z napajanjem« v spletnem *Uporabniškem priročniku*.
- Za izhod iz načina varčevanja porabe pritisnite gumb za napajanje ali uporabite tipkovnico ali miško, če sta v Upravitelju naprav Windows konfigurirani kot napravi za prebujanje. Za več informacij o stanjih mirovanja in izhodu iz načina varčevanja z energijo si oglejte »Upravljanje porabe« v spletnem *Uporabniškem priročniku*.
- Za opis kod lučk, ki vam lahko pomagajo pri odpravljanju težav računalnika, si oglejte »Sistemske lučke« na strani 508.
- 6** diagnostične lučke Uporabite te lučke kot pomoč pri odpravljanju težav računalnika, glede na diagnostično kodo. Za dodatne informacije si oglejte »Diagnostične lučke« na strani 510.

- |           |                                      |   |
|-----------|--------------------------------------|---|
| <b>7</b>  | lučka aktivnosti pogona trdega diska | Lučka pri dostopanju do diska utripa.   |
| <b>8</b>  | priključek za slušalke               | Za povezavo slušalk in večino vrst zvočnikov uporabite konektor za slušalke.                      |
| <b>9</b>  | priključek za mikrofona              | Za povezavo mikrofona uporabite konektor za mikrofona.  |
| <b>10</b> | ležišče pogona                       | V to ležišče lahko vstavite izbirni disketni pogon, bralnik medijskih kartic ali drugi trdi disk. |
| <b>11</b> | optični pogon (dodaten)              | V to ležišče vstavite optični pogon (če je podprt).   |

## Namizni računalnik — pogled od zadaj

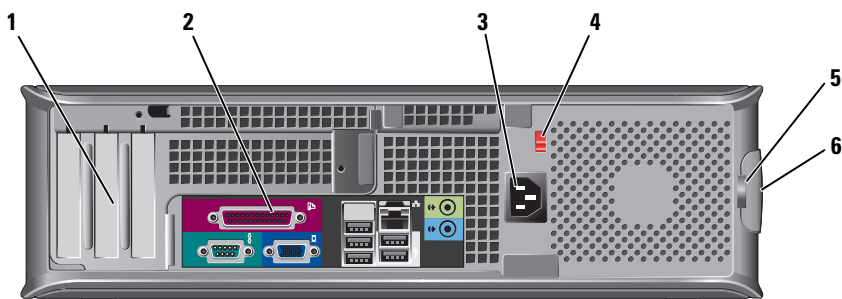

- |          |                          |   |
|----------|--------------------------|---|
| <b>1</b> | reže za kartice (3)      | Dostopni konektorji za vse nameščene kartice PCI in PCI Express.  |
| <b>2</b> | konektorji hrbtne plošče | V ustrezne priključke priklopite serijske, USB ali druge naprave (oglejte si »Namizni računalnik — konektorji na zadnji strani« na strani 478). |
| <b>3</b> | konektor za napajanje    | Vstavite električni kabel.  |

- 4 stikalo za izbiranje napetosti

**OPOMBA:** Ni nujno, da je vaš računalnik opremljen s stikalom za izbiro napetosti.

Vaš računalnik je lahko opremljen z ročnim stikalom za izbiro napetosti.

Da bi se izognili poškodbam računalnika s stikalom za ročno izbiro napetosti, nastavite stikalo na napetost, ki je najbližja napetosti električnega omrežja na mestu, kjer uporabljate računalnik.

➡ **OBVESTILO:** Na Japonskem mora biti stikalo za izbiro napetosti nastavljeno na 115-V položaj, čeprav napajanje iz omrežja, ki je na voljo na Japonskem, znaša 100 V.

Prav tako zagotovite, da so monitor in priključene naprave električno določene, da lahko delujejo z napajanjem iz omrežja, ki je na voljo na vaši lokaciji.

- 5 obroč ključavnice  
6 zapah za sprostitvev pokrova

Vstavite ključavnico in tako zaklenite pokrov računalnika.

Omogoča odpiranje pokrova računalnika.

## Namizni računalnik — konektorji na zadnji strani

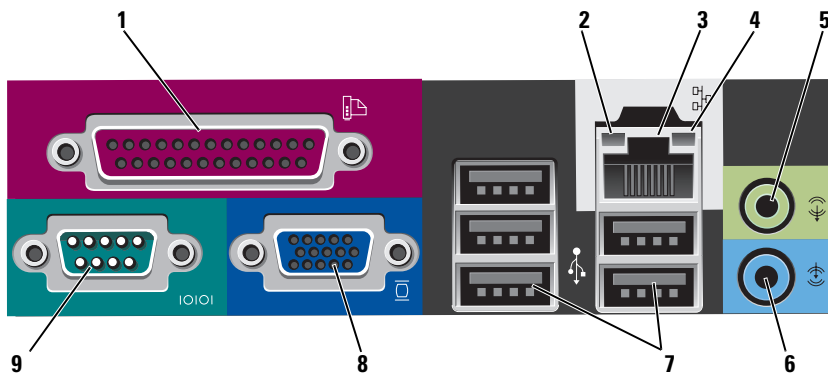



- 1** vzporedni priključek
- Priključite vzporedno napravo, kot je tiskalnik, na vzporedni konektor. Če imate USB tiskalnik, ga priključite v USB konektor.
- OPOMBA:** Vgrajeni vzporedni konektor je samodejno onemogočen, če računalnik zazna nameščeno kartico, ki vsebuje vzporedni konektor, ki je konfiguriran na isti naslov. Za več informacij si oglejte »Programi za namestitev sistema« v spletnem *Uporabniškem priročniku*.
- 2** lučka celovitosti povezav
- Zelena — med 10-Mbps omrežjem in računalnikom obstaja dobra povezava.
  - Oranžna — med 100-Mbps omrežjem in računalnikom obstaja dobra povezava.
  - Rumena — med 1000-Mbps (1-Gbps) omrežjem in računalnikom obstaja dobra povezava.
  - Lučka ne sveti — računalnik ne zazna fizične povezave do omrežja.
- 3** konektor za omrežno kartico
- Priključite en del omrežnega kabla v omrežno vtičnico ali omrežno ali širokopasovno napravo, da priključite računalnik na omrežje ali na širokopasovno napravo. Priključite drug del omrežnega kabla v konektor za omrežno kartico na hrbtni plošči računalnika. Tlesk nakaže, da je omrežni kabel trdno pritrjen.
- OPOMBA:** Telefonskega kabla ne vklaplajte v konektor za omrežje.
- Pri računalnikih z omrežno kartico uporabite priključek na kartici.
- Priporočljivo je, da za omrežje uporabite napeljavo in konektorje kategorije 5. Če morate uporabiti napeljavo kategorije 3, spremenite hitrost omrežja na 10 Mbps, da zagotovite zanesljivo delovanje.
- 4** lučka aktivnosti omrežja
- Ko računalnik prenaša ali sprejema omrežne podatke, utripa rumena lučka. Gost omrežni promet lahko povzroči, da je ta lučka na izgled v stanju, ko neprekinjeno »sveti«.
- 5** konektor za izhodni vod
- Za priključitev slušalk in večino zvočnikov z vgrajenimi ojačevalci uporabite zeleni konektor za izhodni vod.
- Na računalnikih z zvočno kartico uporabite konektor na kartici.

- 6** konektor za vhodni vod  
Za priklop naprave za snemanje/predvajanje, kot je snemalnik kaset, CD-predvajalnik ali videosnemalnik, uporabite zaporedni konektor.
- Na računalnikih z zvočno kartico uporabite konektor na kartici.
- 7** USB 2.0 konektorji (5)  
Za naprave, ki ostanejo priklopljene (kot so tiskalniki, tipkovnice), uporabite konektorje USB na zadnji strani.
- 8** priključek za video  
VGA-kabel iz monitorja, združljivega z VGA, vključite v modri priključek.
- OPOMBA:** Če ste kupili neobvezno grafično kartico, bo ta konektor pokrit s pokrovom. Ne odstranite pokrova. Priključite monitor v konektor na grafični kartici.
- OPOMBA:** Če uporabljate grafično kartico, ki podpira dvojne monitorje, uporabite y-kabel, ki ste ga dobili z računalnikom.
- 9** zaporedni priključek  
Priključite zaporedno napravo, kot je ročna naprava, v zaporedna vrata. Privzeta cilja sta COM1 za zaporedni konektor 1 in COM2 za zaporedni konektor 2.
- OPOMBA:** Na voljo je samo serijski konektor 2, če je uporabljen dodatni PS2/serijski adapter.
- Za več informacij si oglejte »Program za namestitev Sistema« v spletnem *Uporabniškem priročniku*.

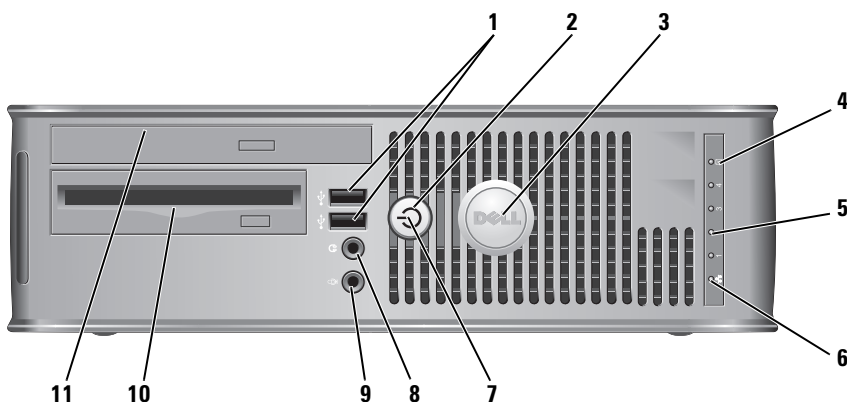
## Računalnik dejavnika majhne oblike — pogled od spredaj





- 1** USB 2.0 konektorji (2) Za naprave, ki jih priključite občasno, kot so igralne palice, fotoaparati ali zagonske naprave USB, uporabite priključke USB na sprednji strani (za navodila o zagonu z naprave USB si oglejte »Program za namestitev sistema« v spletnem *Uporabniškem priročniku*).
- Priporočeno je, da uporabljate USB konektorje na zadnji strani za naprave, ki običajno ostanejo povezane, npr. tiskalniki in tipkovnice.
- 2** gumb za napajanje Pritisnite za vklop računalnika.
-  **OBVESTILO:** Da ne bi izgubili podatkov, ne izključujte računalnika z gumbom za napajanje. Namesto tega izvedite zaustavitev operacijskega sistema. Za več informacij si oglejte »Izklapljanje računalnika« v spletnem *Uporabniškem priročniku*.
-  **OBVESTILO:** Če ima operacijski sistem omogočen ACPI, bo računalnik, ob pritisku na gumb za napajanje, izvedel zaustavitev operacijskega sistema.
- 3** Znak Dell Znak je mogoče obrniti skladno z usmeritvijo računalnika. Za sukanje položite prste okoli zunanjšega dela znaka, močno pritisnite in znak zasukajte. Znak lahko obračate tudi z režo, ki se nahaja blizu spodnjega dela znaka.
- 4** lučka za aktivnost trdega diska Lučka pri dostopanju do diska utripa.
- 5** diagnostične lučke Uporabite te lučke kot pomoč pri odpravljanju težav računalnika, glede na diagnostično kodo. Za dodatne informacije si oglejte »Diagnostične lučke« na strani 510.
- 6** LAN indikatorska lučka Ta lučka nakazuje, da je vzpostavljena povezava LAN (lokalno omrežje).

- 7** lučka napajanja Lučka napajanja zasveti in utripa ali ostane prižgana in s tem kaže različna stanja delovanja:
- Lučka ne sveti — računalnik je izklopljen.
  - Stalna zelena — računalnik je v stanju normalnega delovanja.
  - Utripajoča zelena — računalnik je v načinu varčevanja porabe.
  - Utripajoča ali stalna rumena — oglejte si »Težave z napajanjem« v spletnem *Uporabniškem priročniku*.
- Za izhod iz načina varčevanja porabe pritisnite gumb za napajanje ali uporabite tipkovnico ali miško, če sta v Upravitelju naprav Windows konfigurirani kot napravi za prebujanje. Za več informacij o stanjih mirovanja in izhodu iz načina varčevanja z energijo si oglejte »Upravljanje porabe« v spletnem *Uporabniškem priročniku*.
- Za opis kod lučk, ki vam lahko pomagajo pri odpravljanju težav računalnika, si oglejte »Sistemske lučke« na strani 508.
- 8** priključek za slušalke Za povezavo slušalk in večino vrst zvočnikov uporabite konektor za slušalke.
- 9** priključek za mikrofona Za povezavo mikrofona uporabite konektor za mikrofona.
- 10** ležišče disketnega pogona (dodatno) Lahko vsebuje dodaten tanek disketni pogon ali dodaten tanek bralnik medijskih kartic.
- 11** optični pogon (dodatni) V to ležišče vstavite tanek optični pogon (če je podprt).

## Računalnik dejavnika majhnih oblik — pogled od zadaj

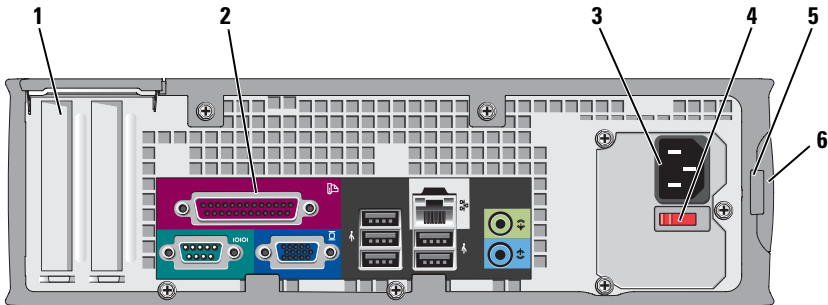

- 1** reži za kartice (2) Dostopni konektorji za vse nameščene kartice PCI in PCI Express.
- 2** konektorji hrbtné plošče V ustrezne priključke priklopite serijske, USB ali druge naprave (oglejte si »Računalnik dejavnika majhnih oblik — priključki na zadnji plošči« na strani 484).
- 3** konektor za napajanje Vstavite električni kabel.
- 4** stikalo za izbiranje napetosti Vaš računalnik je lahko opremljen z ročnim stikalom za izbiro napetosti. Da bi se izognili poškodbam računalnika s stikalom za ročno izbiro napetosti, nastavite stikalo na napetost, ki je najbližja napetosti električnega omrežja na mestu, kjer uporabljate računalnik.  
**➔ OBVESTILO:** Na Japonskem mora biti stikalo za izbiro napetosti nastavljeno na 115-V položaj, čeprav napajanje iz omrežja, ki je na voljo na Japonskem, znaša 100 V.  
Prav tako zagotovite, da so monitor in priključene naprave električno določene, da lahko delujejo z napajanjem iz omrežja, ki je na voljo na vaši lokaciji.
- 5** obroč ključavnice Vstavite ključavnico in tako zaklenite pokrov računalnika.
- 6** zapah za sprostitvev pokrova Omogoča odpiranje pokrova računalnika.

## Računalnik dejavnika majhnih oblik — priključki na zadnji plošči

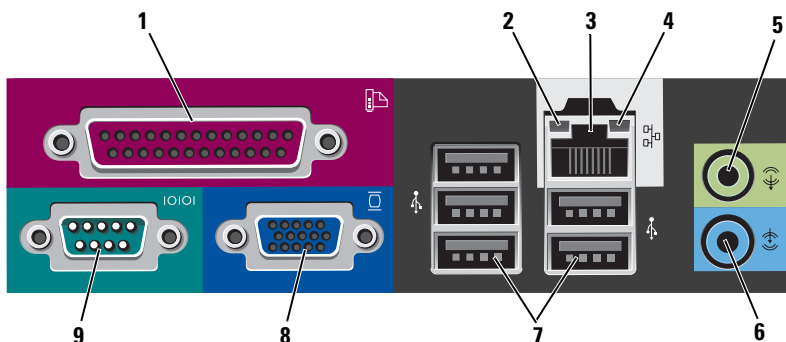

- 1 vzporedni priključek

Priključite vzporedno napravo, kot je tiskalnik, na vzporedni konektor. Če imate USB tiskalnik, ga priključite v USB konektor.

**OPOMBA:** Vgrajeni vzporedni konektor je samodejno onemogočen, če računalnik zazna nameščeno kartico, ki vsebuje vzporedni konektor, ki je konfiguriran na isti naslov. Za več informacij si oglejte »Program za namestitve sistema« v spletnem *Uporabniškem priročniku*.

- 2 lučka celovitosti povezav

- Zelena — med 10-Mbps omrežjem in računalnikom obstaja dobra povezava.
- Oranžna — med 100-Mbps omrežjem in računalnikom obstaja dobra povezava.
- Rumena — Med 1-Gbps (ali 1000-Mbps) omrežjem in računalnikom obstaja dobra povezava.
- Lučka ne sveti — računalnik ne zazna fizične povezave do omrežja.

- 3** konektor za omrežno kartico  
Priključite en del omrežnega kabla v omrežno vtičnico ali omrežno ali širokopasovno napravo, da priključite računalnik na omrežje ali na širokopasovno napravo. Priključite drug del omrežnega kabla v konektor za omrežno kartico na hrbtni plošči računalnika. Tlesk nakaže, da je omrežni kabel trdno pritrjen.  
**OPOMBA:** Telefonskega kabla ne vklaplajajte v konektor za omrežje.  
Pri računalnikih z omrežno kartico uporabite priključek na kartici.  
Priporočljivo je, da za omrežje uporabite napeljavo in konektorje kategorije 5. Če morate uporabiti napeljavo kategorije 3, spremenite hitrost omrežja na 10 Mbps, da zagotovite zanesljivo delovanje.
- 4** lučka aktivnosti omrežja  
Ko računalnik prenaša ali sprejema omrežne podatke, utripa rumena lučka. Gost omrežni promet lahko povzroči, da je ta lučka na izgled v stanju, ko neprekinjeno »sveti«.
- 5** konektor za izhodni vod  
Za priključitev slušalk in večino zvočnikov z vgrajenimi ojačevalci uporabite zeleni konektor za izhodni vod.  
Na računalnikih z zvočno kartico uporabite konektor na kartici.
- 6** konektor za vhodni vod  
Za priklop naprave za snemanje/predvajanje, kot je snemalnik kaset, CD-predvajalnik ali videosnemalnik, uporabite zaporedni konektor.  
Na računalnikih z zvočno kartico uporabite konektor na kartici.
- 7** USB 2.0 konektorji (5)  
Za naprave, ki ostanejo priklopljene (kot so tiskalniki, tipkovnice), uporabite konektorje USB na zadnji strani.
- 8** priključek za video  
Vklopite VGA-kabel iz monitorja, združljivega z VGA, v modri konektor.  
**OPOMBA:** Če ste kupili neobvezno grafično kartico, bo ta konektor pokrit s pokrovom. Ne odstranite pokrova. Priključite monitor v konektor na grafični kartici.  
**OPOMBA:** Če uporabljate grafično kartico, ki podpira dvojne monitorje, uporabite y-kabel, ki ste ga dobili z računalnikom.

- 9 zaporedni priključek Priključite zaporedno napravo, kot je ročna naprava, v zaporedna vrata. Privzeta cilja sta COM1 za zaporedni konektor 1 in COM2 za zaporedni konektor 2.

**OPOMBA:** Na voljo je samo serijski konektor 2, če je uporabljen dodatni PS2/serijski adapter.

Za več informacij si oglejte »Program za namestitev sistema« v spletnem *Uporabniškem priročniku*.

## Odstranjevanje pokrova računalnika

 **OPOZORILO:** Preden začnete izvajati katerega izmed postopkov v tem delu, sledite varnostnim navodilom v *Priročniku z informacijami o sistemu*.

 **OPOZORILO:** Za zaščito pred električnim udarom vedno odklopite računalnik iz električne vtičnice, preden odstranite pokrov.

### Preden začnete

 **OBVESTILO:** Preden izklopite računalnik, shranite in zaprite vse odprte datoteke in odidite iz vseh odprtih programov, da se izognete izgubi podatkov.

- 1 Zaustavite operacijski sistem:
  - a Shranite in zaprite vse odprte datoteke, zaključite delovanje vseh programov, kliknite gumb **Start**  in nato **Zaustavitev**.
  - b V oknu za **Zaustavitev** v spustnem meniju izberite možnost **Zaustavitev** in kliknite **V redu**.  
Računalnik se izklopi, ko se zaključi postopek zaustavitve operacijskega sistema.
- 2 Zagotovite, da so računalnik in vse priključene naprave izklopljeni. Če se računalnik in nanj priključene naprave ob zaustavitvi operacijskega sistema ne izklučijo samodejno, jih lahko sedaj izklopite.

### Preden začnete z delom znotraj računalnika

Uporabite naslednja varnostna navodila, da zaščitite računalnik pred poškodovanjem in zagotovite svojo lastno varnost.

 **OPOZORILO:** Preden začnete izvajati katerega izmed postopkov v tem delu, sledite varnostnim navodilom v *Priročniku z informacijami o sistemu*.



**OPOZORILO:** Z vsemi deli računalnika in razširitvenimi karticami ravnajte previdno. Ne dotikajte se delov ali stikov na kartici. Kartico prijemajte samo na robovih ali za kovinski nosilec. Komponento, kot je procesor, držite na robovih in za nožice.



**OBVESTILO:** Popravila na računalniku lahko izvaja le pooblaščen serviser. Škode zaradi servisiranja, ki ga Dell ni pooblastil, garancija ne pokriva.



**OBVESTILO:** Ko iztaknete kabel, ne vlecite kabla samega, temveč priključek na njem. Nekateri kabli imajo konektor z zaklopnimi jezički; če izklapljate to vrsto kabla, pritisnite notri na zaklopnih jezičkih, preden izklopite kabel. Ko izvlčete priključek, poskrbite, da bo poravnan, da se njegovi stiki ne poškodujejo ali zvijejo. Tudi preden priključite kabel, poskrbite, da bodo priključki na obeh straneh pravilno obrnjeni in poravnani.

Predn začnete z delom znotraj računalnika, izvedite naslednje korake, da se izognete poškodovanju računalnika.

1 Izključite računalnik.



**OBVESTILO:** Za izklapljanje omrežnega kabla najprej odklopite kabel iz računalnika in ga nato odklopite iz stenske vtičnice.

2 Odklopite vse telefonske ali telekomunikacijske linije iz računalnika.

3 Odklopite računalnik in vse priključene naprave iz električnih vtičnic in nato pritisnite gumb za napajanje, da ozemljite sistemsko ploščo.

4 Po potrebi odstranite stojalo računalnika (za navodila si oglejte dokumentacijo, ki ste jo dobili s stojalom).



**OPOZORILO:** Za zaščito pred električnim udarom vedno odklopite računalnik iz električne vtičnice, preden odstranite pokrov.

5 Odstranite prevleko računalnika:

- Odstranite pokrov računalnika dejavnika majhnih oblik (oglejte si »Računalnik z mini stolpom« na strani 488).
- Odstranite pokrov namiznega računalnika (oglejte si »Namizni računalnik« na strani 490).
- Odstranite pokrov računalnika dejavnika majhnih oblik (oglejte si »Računalnik dejavnika majhnih oblik« na strani 492).



**OBVESTILO:** Preden se dotaknete česarkoli znotraj računalnika, se ozemljite tako, da se dotaknete nebarvane kovinske površine, kot je kovina na zadnji strani računalnika. Medtem ko delate, se periodično dotikajte nebarvane kovinske površine, da se statična elektrika, ki lahko škodi notranjim delom, porazgubi.

## Računalnik z mini stolpom

 **OPOZORILO:** Preden začnete izvajati katerega izmed postopkov v tem delu, sledite varnostnim navodilom v *Priročniku z informacijami o sistemu*.

 **OPOZORILO:** Za zaščito pred električnim udarom pred odstranitvijo prevleke računalnik vedno izključite iz električne vtičnice.

- 1 Sledite postopkom v »Preden začnete« na strani 486.
- 2 Če ste skozi obroč ključavnice na hrbtni plošči namestili ključavnico, jo odstranite.
- 3 Računalnik položite na bok.
- 4 Potisnite zapah za sprostitev pokrova nazaj, ko dvignete pokrov.
- 5 Poprimite za stranice pokrova računalnika in ga dvignite s pomočjo tečajev po principu vzvoda.
- 6 Odstranite pokrov s tečajev in ga položite na nejedko podlago.



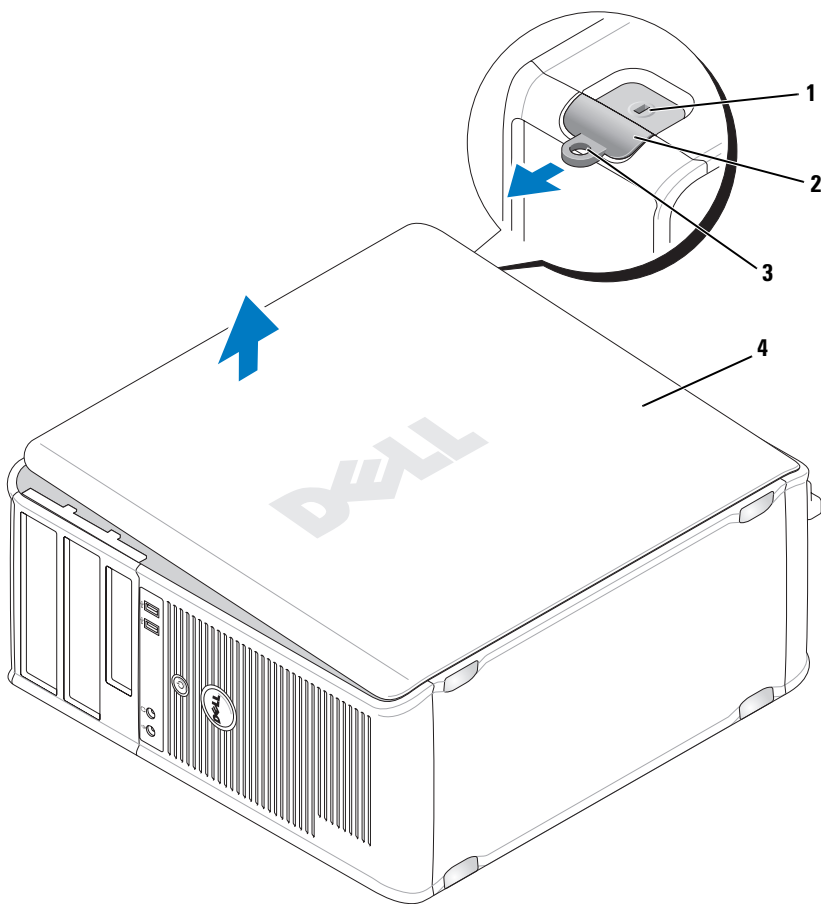

- 1** reža za varnostni kabel    **2** zapah za sprostitvev pokrova    **3** obroč ključavnice
- 4** pokrov računalnika

## Namizni računalnik



**OPOZORILO:** Preden začnete izvajati katerega izmed postopkov v tem delu, sledite varnostnim navodilom v *Priročniku z informacijami o sistemu*.



**OPOZORILO:** Za zaščito pred električnim udarom pred odstranitvijo prevleke računalnik vedno izključite iz električne vtičnice.

- 1 Sledite postopkom v »Preden začnete« na strani 486.
- 2 Če ste skozi obroč ključavnice na hrbtni plošči namestili ključavnico, jo odstranite.
- 3 Računalnik položite na bok.
- 4 Potisnite zapah za sprostitev pokrova nazaj, ko dvignete pokrov.
- 5 Poprimite za stranice pokrova računalnika in ga dvignite s pomočjo tečajev po principu vzvoda.
- 6 Odstranite pokrov s tečajev in ga položite na nejedko podlago.

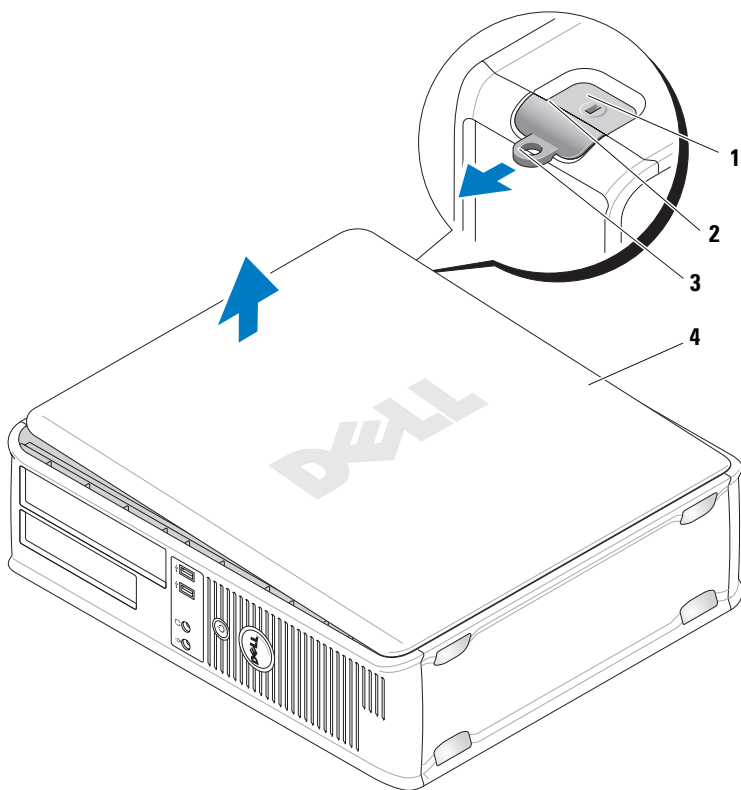

- 1** reža za varnostni kabel   **2** zapah za sprostitev pokrova   **3** obroč ključavnice  
**4** pokrov računalnika

## Računalnik dejavnika majhnih oblik

 **OPOZORILO:** Preden začnete izvajati katerega izmed postopkov v tem delu, sledite varnostnim navodilom v *Priročniku z informacijami o sistemu*.

 **OPOZORILO:** Za zaščito pred električnim udarom pred odstranitvijo prevleke računalnik vedno izključite iz električne vtičnice.

- 1 Sledite postopkom v »Preden začnete« na strani 486.
- 2 Če ste skozi obroč ključavnice na hrbtni plošči namestili ključavnico, jo odstranite.
- 3 Računalnik položite na bok.
- 4 Med odpiranjem pokrova potisnite zapah za odpiranje.
- 5 Poprimite za stranice pokrova računalnika in povlecite pokrov navzgor s pomočjo spodnjih zgibov.
- 6 Odstranite pokrov s tečajev in ga položite na nejedko podlago.

 **OPOZORILO:** Med običajnim delovanjem se lahko hladilna rebra grafične kartice zelo segrejejo. Pred dotikanjem zagotovite, da so se hladilna rebra grafične kartice dovolj ohladila.

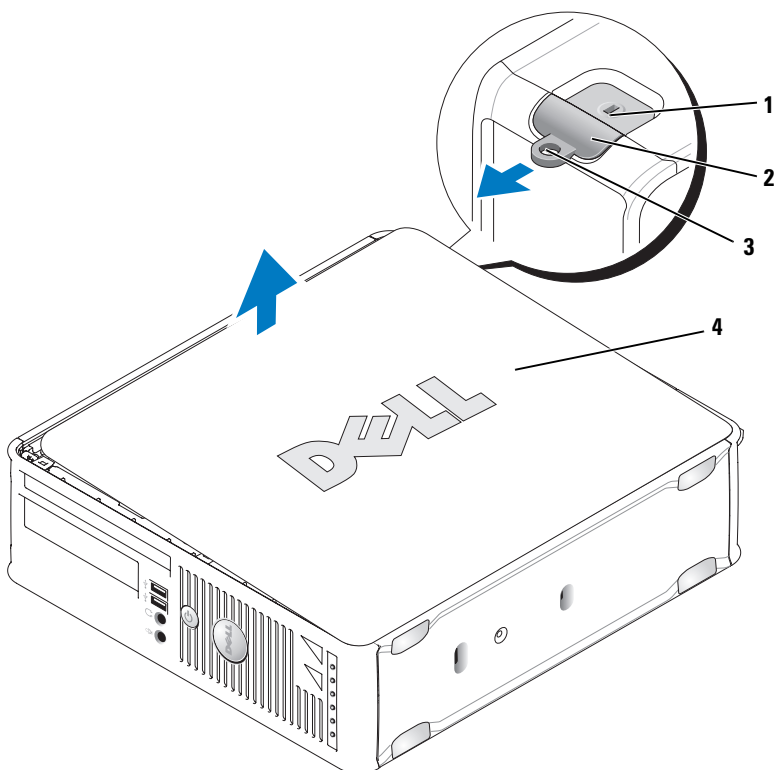

- 1 reža za varnostni kabel 2 zapah za sprostitvev pokrova 3 obroč ključavnice  
4 pokrov računalnika

## V računalniku

### Računalnik z mini stolpom

**!** **OPOZORILO:** Preden začnete izvajati katerega izmed postopkov v tem delu, sledite varnostnim navodilom v *Priročniku z informacijami o sistemu*.

**!** **OPOZORILO:** V izogib električnemu udaru pred odstranjevanjem pokrova računalnik vedno izključite iz električne vtičnice.

**OBVESTILO:** Pri odpiranju računalnika pazite, da pomotoma ne izključite kablov z matične plošče.

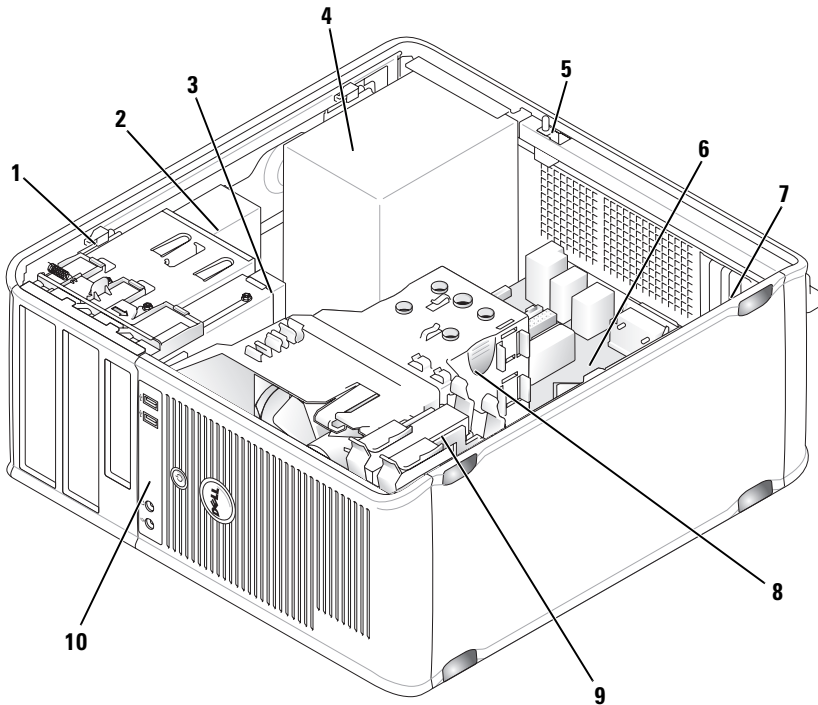

- |           |                                     |          |   |          |                         |
|-----------|-------------------------------------|----------|---|----------|-------------------------|
| <b>1</b>  | <b>zaphaj za sprostitvev pogona</b> | <b>2</b> | <b>optični pogon</b>                          | <b>3</b> | <b>disketni pogon</b>   |
| <b>4</b>  | <b>napajanje</b>                    | <b>5</b> | <b>stikalo za odpiranje pokrova (dodatno)</b> | <b>6</b> | <b>sistemska plošča</b> |
| <b>7</b>  | <b>reže za kartice (4)</b>          | <b>8</b> | <b>sklop posode za odvajanje toplote</b>      | <b>9</b> | <b>trdi disk</b>        |
| <b>10</b> | <b>sprednja V/I plošča</b>          |          |   |          |                         |

## Komponente sistemske plošče

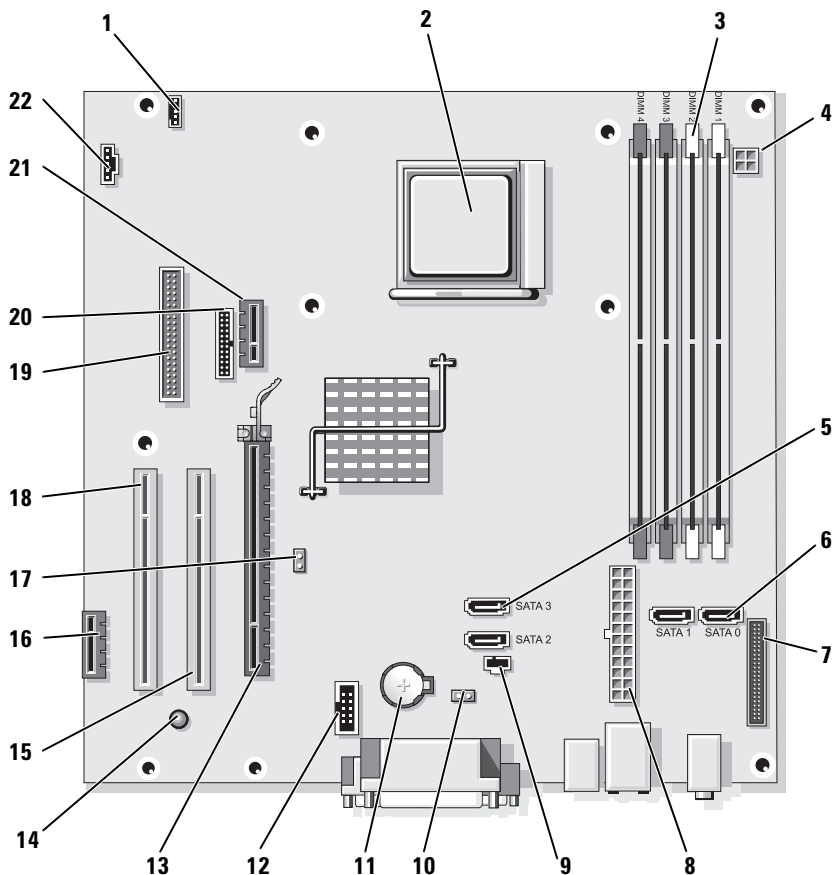

- |   |                                     |   |  |   |  |
|---|-------------------------------------|---|--|---|--|
| 1 | priključek zvočnika (INT_SPKR)      | 2 | podnožje procesorja (CPU)                | 3 | priključki pomnilniških modulov (DIMM_1, DIMM_2, DIMM_3, DIMM_4) |
| 4 | priključek za napajanje (PW_12V_A1) | 5 | konektorji za pogone SATA (SATA2, SATA3) | 6 | konektorji za pogone SATA (SATA0, SATA1)                         |

- |   |  |   |
|---|--|---|
| <b>7</b> konektorji na sprednji plošči (FRONTPANEL) | <b>8</b> priključek za napajanje (POWER1)                  | <b>9</b> priključek stikala za preprečevanje odpiranja (INTRUDER) |
| <b>10</b> mostiček za ponastavitev CMOS (RTCRST)    | <b>11</b> podnožje baterije (BATTERY)                      | <b>1</b> interni USB (USB1)<br><b>2</b>                           |
| <b>13</b> priključek PCI Express x16 (SLOT1)        | <b>14</b> napajanje v stanju pripravljenosti (AUX_PWR_LED) | <b>1</b> priključek PCI (SLOT2)<br><b>5</b>                       |
| <b>16</b> priključek PCI Express x1 (SLOT4)         | <b>17</b> mostiček za geslo (PSWD)                         | <b>1</b> priključek PCI (SLOT3)<br><b>8</b>                       |
| <b>19</b> priključek disketnega pogona (DSKT)       | <b>20</b> serijski konektor (PS2/SER2)                     | <b>2</b> izbirni priključek za kartico DVI (DVI_HDR)<br><b>1</b>  |
| <b>22</b> priključek za ventilator (FAN_CPU)        |  |   |

## Nastavitve mostička



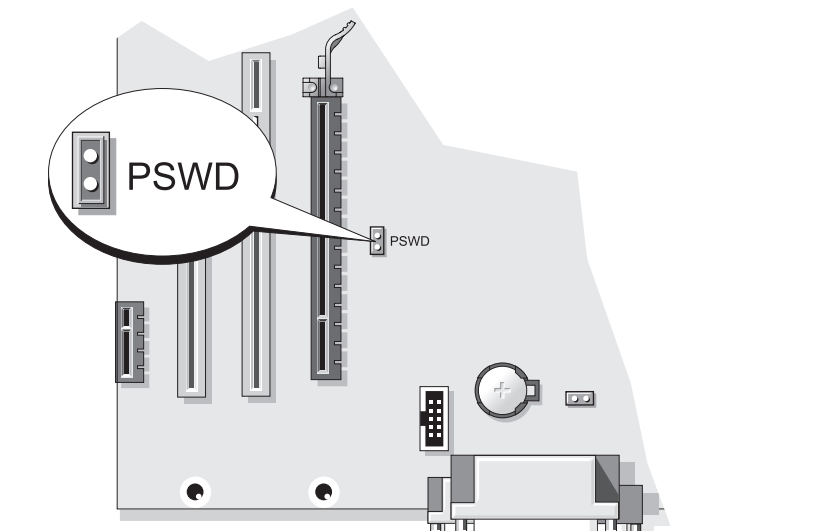

---

### Računalnik z mini stolpom



---





Mostiček	Nastavitev	Opis
PSWD		Funkcije gesla so omogočene (privzeta nastavitev).
		Možnosti gesla so onemogočene.
 z mostičkom  brez mostička		

## Namizni računalnik

-  **OPOZORILO:** Preden začnete izvajati katerega izmed postopkov v tem delu, sledite varnostnim navodilom v *Priročniku z informacijami o sistemu*.
-  **OPOZORILO:** V izogib električnemu udaru pred odstranjevanjem pokrova računalnik vedno izključite iz električne vtičnice.
-  **OBVESTILO:** Pri odpiranju računalnika pazite, da pomotoma ne izključite kablov z matične plošče.

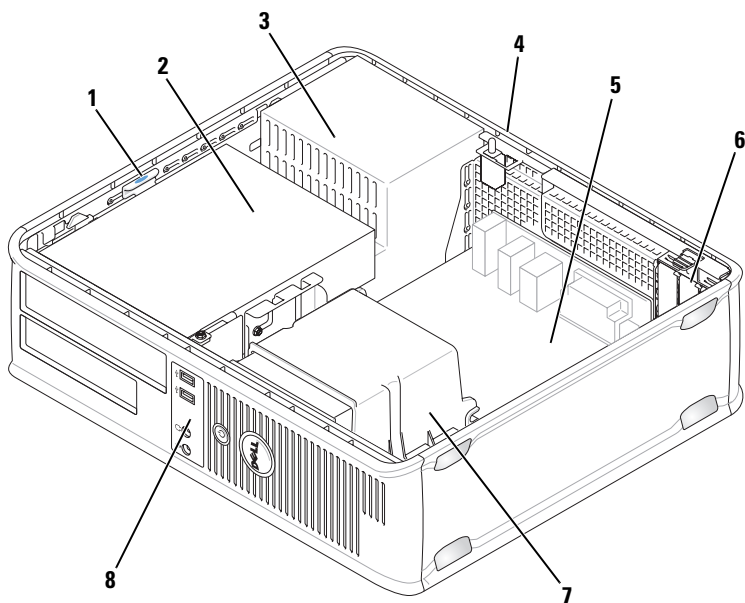

- |          |   |          |                            |          |                            |
|----------|---|----------|----------------------------|----------|----------------------------|
| <b>1</b> | <b>zapah za sprostitev pogona</b>             | <b>2</b> | <b>optični pogon</b>       | <b>3</b> | <b>napajanje</b>           |
| <b>4</b> | <b>stikalo za odpiranje pokrova (dodatno)</b> | <b>5</b> | <b>sistemska plošča</b>    | <b>6</b> | <b>reže za kartice (3)</b> |
| <b>7</b> | <b>sklop posode za odvajanje toplote</b>      | <b>8</b> | <b>sprednja V/I plošča</b> |          |                            |

## Komponente matične plošče

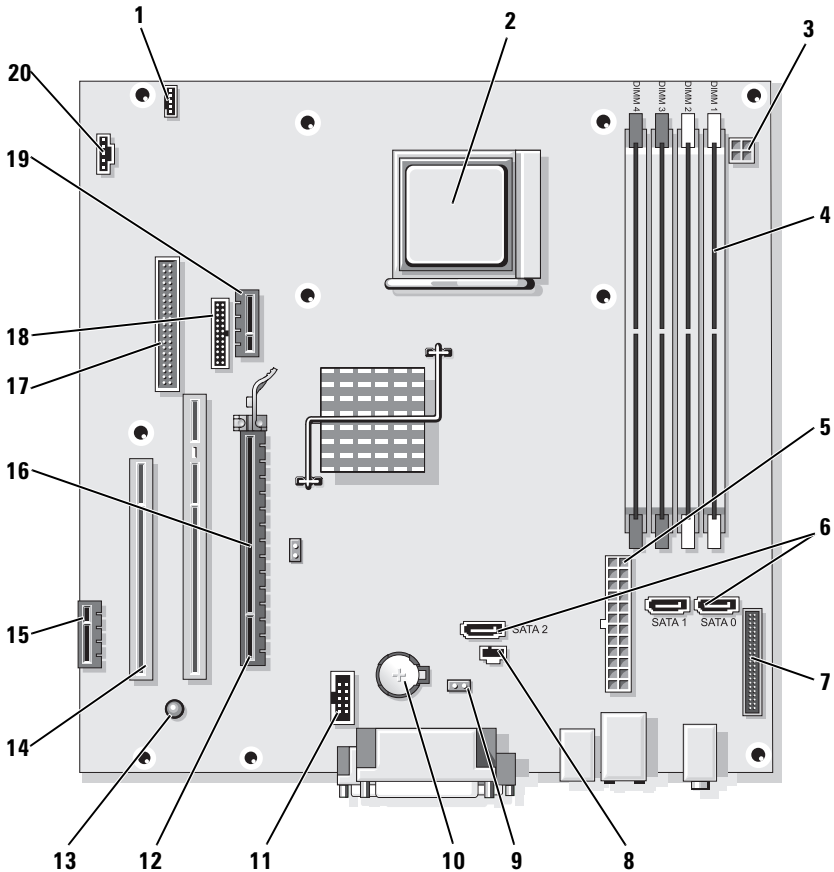

- |   |  |   |                                  |   |   |
|---|--|---|----------------------------------|---|---|
| 1 | priključek zvočnika (INT_SPKR)                                   | 2 | podnožje procesorja (CPU)        | 3 | priključek za napajanje (PW_12V_A1)             |
| 4 | priključki pomnilniških modulov (DIMM_1, DIMM_2, DIMM_3, DIMM_4) | 5 | priključek za napajanje (POWER1) | 6 | priključki za pogone SATA (SATA0, SATA1, SATA2) |

- |  |   |  |
|--|---|--|
| <b>7</b> konektorji na sprednji plošči (FRONTPANEL)        | <b>8</b> priključek stikala za preprečevanje odpiranja (INTRUDER) | <b>9</b> mostiček za ponastavitev CMOS (RTC_RST) |
| <b>10</b> podnožje baterije (BATTERY)                      | <b>11</b> interni USB (USB1)                                      | <b>12</b> priključek PCI Express x16 (SLOT1)     |
| <b>13</b> napajanje v stanju pripravljenosti (AUX_PWR_LED) | <b>14</b> priključki PCI (SLOT2, SLOT3)                           | <b>15</b> priključek PCI Express x1 (SLOT4)      |
| <b>16</b> mostiček za geslo (PSWD)                         | <b>17</b> priključek disketnega pogona (DSKT)                     | <b>18</b> serijski konektor (PS2/SER2)           |
| <b>19</b> izbirni priključek za kartico DVI (DVI_HDR)      | <b>20</b> priključek za ventilator (FAN_CPU)                      |  |

## Nastavitve mostička

---

### Namizni računalnik

---

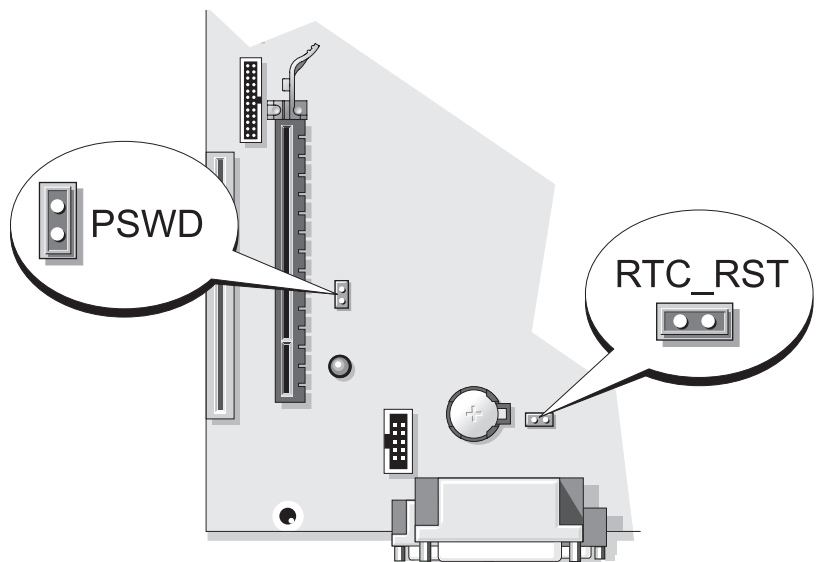

Mostiček	Nastavitev	Opis
PSWD		Funkcije gesla so omogočene (privzeta nastavitev).
		Možnosti gesla so onemogočene.
 z mostičkom  brez mostička		

## Računalnik dejavnika majhnih oblik

**⚠ OPOZORILO:** Preden začnete izvajati katerega izmed postopkov v tem delu, sledite varnostnim navodilom v *Priročniku z informacijami o sistemu*.

**⚠ OPOZORILO:** V izogib električnemu udaru pred odstranjevanjem pokrova računalnik vedno izključite iz električne vtičnice.

**➡ OBVESTILO:** Pri odpiranju računalnika pazite, da pomotoma ne izključite kablov z matične plošče.

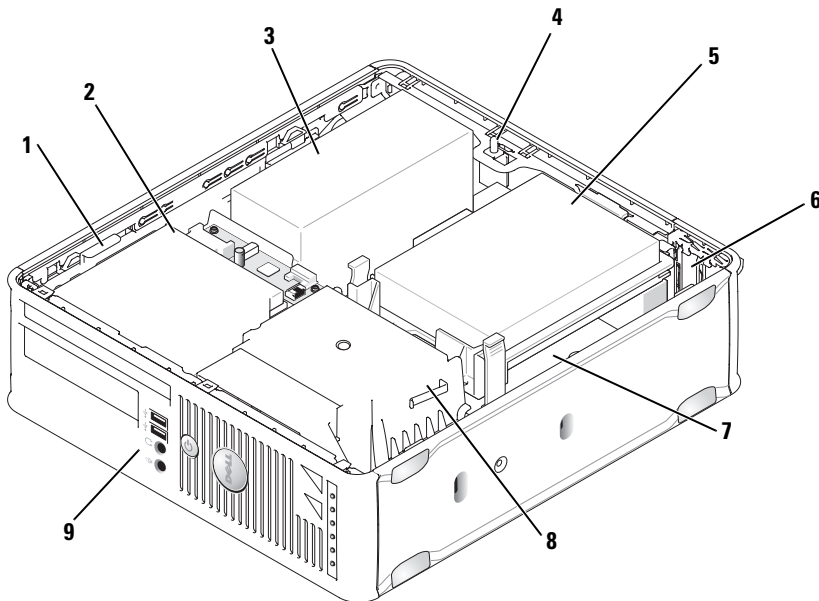

- |   |  |                              |
|---|--|------------------------------|
| <b>1</b> zapah za sprostitev pogona             | <b>2</b> optični pogon                     | <b>3</b> napajanje           |
| <b>4</b> stikalo za odpiranje pokrova (dodatno) | <b>5</b> trdi disk                         | <b>6</b> reži za kartice (2) |
| <b>7</b> sistemska plošča                       | <b>8</b> sklop posode za odvajanje toplote | <b>9</b> sprednja V/I plošča |

### Komponente matične plošče

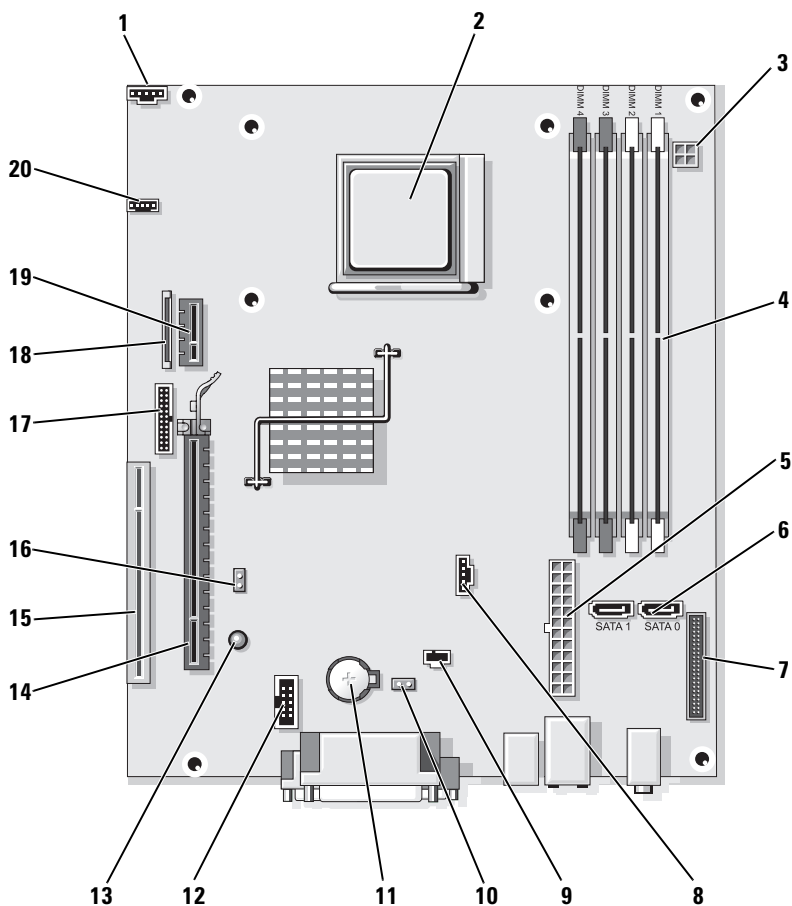



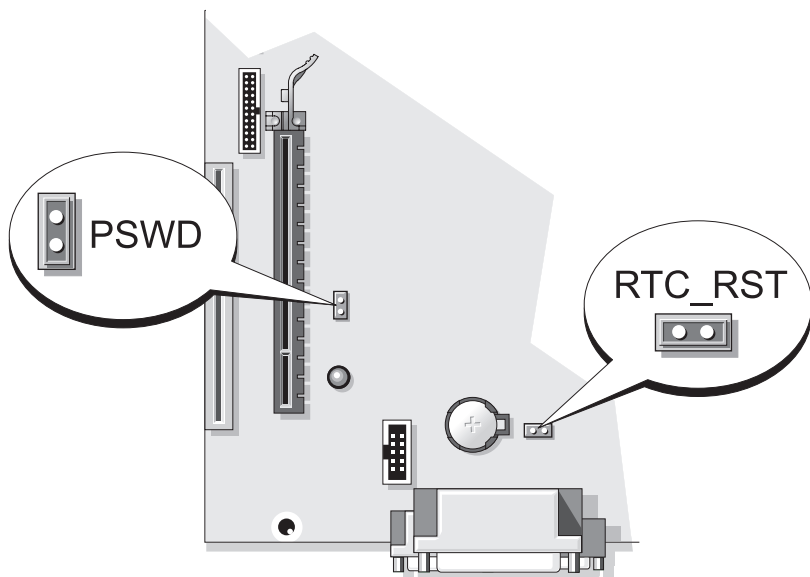

- |   |  |   |
|---|--|---|
| <b>1</b> priključek za ventilator (FAN_CPU)                               | <b>2</b> podnožje procesorja (CPU)           | <b>3</b> priključek za napajanje (PW_12V_A1)                      |
| <b>4</b> priključki pomnilniških modulov (DIMM_1, DIMM_2, DIMM_3, DIMM_4) | <b>5</b> priključek za napajanje (POWER1)    | <b>6</b> konektorji za pogone SATA (SATA0, SATA1)                 |
| <b>7</b> konektorji na sprednji plošči (FRONTPANEL)                       | <b>8</b> konektor ventilatorja (FAN_HDD)     | <b>9</b> priključek stikala za preprečevanje odpiranja (INTRUDER) |
| <b>10</b> mostiček za ponastavitev CMOS (RTCRST)                          | <b>11</b> podnožje baterije (BATTERY)        | <b>12</b> interni USB (USB1)                                      |
| <b>13</b> pripravljenost (AUX_PWR_LED)                                    | <b>14</b> priključek PCI Express x16 (SLOT1) | <b>15</b> priključek PCI (SLOT2)                                  |
| <b>16</b> mostiček za geslo (PSWD)  | <b>17</b> serijski konektor (PS2/SER2)       | <b>18</b> priključek za tanek disketni pogon (DSKT)               |
| <b>19</b> izbirni priključek za kartico DVI (DVI_HDR)                     | <b>20</b> priključek zvočnika (INT_SPKR)     |   |

## Nastavitve mostička

### Računalnik dejavnika majhnih oblik



Mostiček	Nastavitev	Opis
PSWD		Funkcije gesla so omogočene (privzeta nastavitve).
		Možnosti gesla so onemogočene.
 z mostičkom	 brez mostička	

## Odpravljanje težav

Dell ponuja razna orodja, ki vam lahko pomagajo, če računalnik ne deluje kot je pričakovano. Za najnovejše informacije o odpravljanju težav si oglejte spletno mesto za podporo Dell na naslovu [support.dell.com](http://support.dell.com).



Če pride do težav z računalnikom, pri katerih je potrebna pomoč Dell, si napišite natančen opis napake, zvočne kode ali vzorce lučk za diagnostiko, zabeležite spodnjo kodo za hitre storitve in oznako za storitve in stopite v stik s podjetjem Dell izza računalnika, za katerega potrebujete pomoč. Za informacije o vzpostavljanju stika z družbo Dell si oglejte spletni *Uporabniški priročnik*.

Za primer kode za hitro servisiranje oznake s servisno številko si oglejte »Iskanje informacij« na strani 459.

Koda za hitre storitve: \_\_\_\_\_

Oznaka za storitve: \_\_\_\_\_

## Diagnostika Dell



**OPOZORILO:** Preden začnete izvajati katerega izmed postopkov v tem delu, sledite varnostnim navodilom v *Priročniku z informacijami o sistemu*.

### Kdaj uporabiti Diagnostiko Dell

Če imate težave z računalnikom, izvedite postopke preverjanj, opisane v poglavju »Odpravljanje težav« v spletnem *Uporabniškem priročniku* in zaženite aplikacijo Dell Diagnostics, preden se obrnete na družbo Dell za tehnično pomoč. Za informacije o stiku z družbo Dell si oglejte spletni *Uporabniški priročnik*.



**OBVESTILO:** Diagnostika Dell deluje le na računalnikih Dell™.

Vstopite v namestitev sistema (za navodila si oglejte »Program za namestitev sistema« v spletnem *Uporabniškem priročniku*), preglejte konfiguracijske nastavitve računalnika in zagotovite, da je naprava, ki jo želite preizkusiti, prikazana v nastavitvah sistema in je omogočena.

S trdega diska ali z izbirnega medija *Gonilniki in pripomočki* zaženite aplikacijo Dell Diagnostics.

### Zaganjanje Diagnostike Dell s pogona trdega diska

Diagnostiko Dell najdete na skriti particiji z diagnostičnimi pripomočki na trdem disku.



**OPOMBA:** Če vaš računalnik na zaslonu ne more prikazati slike, se obrnite na družbo Dell (oglejte si spletni *Uporabniški priročnik*).

- 1 Zaustavite računalnik. Vključite (ali ponovno zaženite) računalnik.
- 2 Ko se pojavi logotip DELL™, nemudoma pritisnite <F12>.



**OPOMBA:** Če vidite sporočilo, ki sporoča, da ni najdene particije z diagnostičnimi pripomočki, zaženite aplikacijo Dell Diagnostics z medija *Gonilniki in pripomočki* (dodatno).

Če čakate predolgo in se pojavi logotip operacijskega sistema, počakajte, dokler ne vidite namizja Microsoft® Windows®. Nato zaustavite računalnik in poskusite znova.

- 3 Ko se prikaže seznam zagonskih naprav, označite **Zaženi particijo s pripomočki** in pritisnite <Enter>.
- 4 Ko se pojavi **Glavni meni** aplikacije Dell Diagnostics, izberite preizkus, ki ga želite izvesti.

### Zagon aplikacije Dell Diagnostics z medija z gonilniki in pripomočki

- 1 Vstavite medij *Gonilniki in pripomočki*.
- 2 Zaustavite računalnik in ga ponovno zaženite.

Ko se pojavi logotip DELL, nemudoma pritisnite <F12>.

Če čakate predolgo in se pojavi logotip operacijskega sistema, počakajte, dokler se ne prikaže namizje OS Microsoft Windows. Nato zaustavite računalnik in poskusite znova.



**OPOMBA:** Naslednji koraki le za enkrat spremenijo zaporedje zagona. Naslednji zagon računalnika bo potekal z naprave, določene v programu za namestitev sistema.

- 3 Ko se prikaže seznam zagonskih naprav, označite optični pogon in pritisnite <Enter>.
- 4 Označite možnost optičnega pogona iz zagonskega menija CD-ja.
- 5 Iz menija, ki se prikaže, izberite možnost za zagon z optičnega pogona.
- 6 Vtipkajte 1 za zagon menija medija *Gonilniki in pripomočki*.
- 7 Vtipkajte 2 za zagon aplikacije Dell Diagnostics.
- 8 V oštevilčenem seznamu izberite **Zaženi 32-bitno aplikacijo Dell Diagnostics**. Če je navedenih več različic, izberite različico, ki je primerna za vaš računalnik.
- 9 Ko se pojavi **Glavni meni** aplikacije Dell Diagnostics, izberite preizkus, ki ga želite izvesti.

## Glavni meni Diagnostike Dell

- 1 Ko se naloži aplikacija Dell Diagnostics in se prikaže zaslon **Glavnega menija**, kliknite gumb možnosti, ki jo želite.

Možnost	Funkcija
Express Test	Izvede hiter preskus naprav. Ta preizkus običajno traja 10 do 20 minut in ne zahteva vaše udeležbe. Najprej zaženite <b>Hitri preizkus</b> , da povečate verjetnost hitrega odkritja težave.
Extended Test	Izvede izčrpen preskus naprav, Ta preizkus običajno traja eno uro ali več in zahteva periodično odgovarjanje na vprašanja.
Custom Test	Preskuša izbrano napravo. Teste, ki jih želite izvajati, lahko prilagajate.
Symptom Tree	Navede najpogostejše znake in vam dopušča, da izberete preizkus, glede na znak težave, ki jo imate.

- 2 Če je med preizkusom prišlo do napake, se pojavi sporočilo s kodo napake in opisom težave. Zapišite si kodo napake in opis težave ter sledite navodilom na zaslonu.

Če težave ne morete odpraviti, se obrnite na Dell. Za informacije o vzpostavljanju stika z družbo Dell si oglejte spletni *Uporabniški priročnik*.



**OPOMBA:** Oznaka za storitve za računalnik se nahaja na vrhu vsakega zaslona preizkusa. Če se obrnete na Dell, vas bo osebeje tehnične podpore vprašalo po oznaki za storitve.

- 3 Če želite izvesti enega od preskusov v možnosti **Prilagojeni preizkus** ali **Drevo znakov**, lahko za dodatne informacije kliknete ustrezen jeziček, ki je opisan v naslednji preglednici.

Kartica	Funkcija
Results (Rezultati)	Prikaže rezultate preskusa in kode morebitnih napak.
Errors (Napake)	Prikaže stanja napak, kode napak in opis težave.
Help (Pomoč)	Opis preskusa in zahteve za njegovo izvedbo.

<b>Kartica</b>	<b>Funkcija (se nadaljuje)</b>
Configuration (Konfiguracija)	Prkaže konfiguracijo strojne opreme izbranih naprav. Diagnostika Dell pridobi informacije o konfiguraciji za vse naprave iz sistemske nastavitve, pomnilnika in raznih notranjih preizkusov in prikaže informacije v seznamu naprav v levem podoknu zaslona. Na seznamu naprav morda ne bo vseh naprav, nameščenih v računalniku ali priključenih nanj.
Parameters (Parametri)	Preizkus lahko prilagodite tako, da spremenite nastavitve preizkusa.

- 4 Ko so preizkusi končani, odstranite medij (CD ali DVD) *Gonilniki in pripomočki* (izbiren), če ste aplikacijo Dell Diagnostics zagnali z medija.
- 5 Za vrnitev na zaslon **Glavnega Menija** zaprite preizkusni zaslon. Za izhod iz aplikacije Dell Diagnostics in ponovni zagon računalnika zaprite zaslon **Glavnega menija**.

## Sistemske lučke

Lučka napajanja lahko kaže na težavo računalnika.

<b>Lučka napajanja</b>	<b>Opis težave</b>	<b>Predlagana rešitev</b>
Stalna zelena	Napajanje je vklopljeno in računalnik deluje normalno.	Popravki niso potrebni.
Utripajoča zelena	Računalnik deluje v načinu varčevanja z energijo.	Za prebujanje računalnika pritisnite gumb za napajanje, premaknite miško ali pritisnite tipko na tipkovnici.
Nekajkrat utripne zeleno in se nato izklopi	Obstaja napaka v konfiguraciji.	Za identifikacijo specifične težave si oglejte »Diagnostične lučke« na strani 510.













<b>Lučka napajanja</b>	<b>Opis težave</b>	<b>Predlagana rešitev</b>
Stalna rumena	Diagnostika Dell izvaja preizkus ali pa je naprava na sistemski plošči v okvari ali nepravilno nameščena.	Izvaja se Diagnostika Dell, dovolite, da se preizkus zaključi. Za identifikacijo specifične težave si oglejte »Diagnostične lučke« na strani 510. Če se računalnik ne zažene, se za tehnično pomoč obrnite na Dell. Za informacije o vzpostavljanju stika z družbo Dell si oglejte spletni <i>Uporabniški priročnik</i> .
Utripajoča rumena	Pojavila se je napaka pri napajanju ali na sistemski plošči.	Za identifikacijo specifične težave si oglejte »Diagnostične lučke« na strani 510. Oglejte si »Težave z napajanjem« v spletnem <i>Uporabniškem priročniku</i> .
Stalna zelena in koda piska med POST-om	Med izvajanjem BIOS-a je bila zaznana težava.	Za navodila o prepoznavanju kod piskov si oglejte »Kode piskov« na strani 514. Za identifikacijo specifične težave si oglejte tudi »Diagnostične lučke« na strani 510.
Stalna zelena lučka napajanja, brez kode piska in brez grafike med POST-om	Monitor ali grafična kartica sta morda v okvari ali nepravilno nameščena.	Za identifikacijo specifične težave si oglejte »Diagnostične lučke« na strani 510.
Stalna zelena lučka napajanja in brez piskov, vendar pa se računalnik med opravilom POST zaustavi.	Vgrajena naprava systemske plošče je morda v okvari.	Za identifikacijo specifične težave si oglejte »Diagnostične lučke« na strani 510. Če težava ni bila prepoznana, se za tehnično pomoč obrnite na družbo Dell. Za informacije o vzpostavljanju stika z družbo Dell si oglejte spletni <i>Uporabniški priročnik</i> .



## Diagnostične lučke

 **OPOZORILO:** Pred začetkom kateregakoli izmed postopkov v tem poglavju si oglejte varnostna navodila, ki jih najdete v *Priročniku z informacijami o sistemu*.

Za pomoč pri odkrivanju nepravilnosti je računalnik opremljen s štirimi lučkami na sprednji plošči, označenimi z »1«, »2«, »3«, in »4«. Lučke svetijo zeleno, ali pa so ugasnjene. Ko se računalnik normalno zažene, se vzorci in kode na lučkah spremenijo, ko se postopek zagona dokonča. Če se del POST zagona sistema dokonča uspešno, vse štiri lučke svetijo zeleno. Če pride do okvare računalnika med postopkom POST, lahko vzorec, ki je prikazan na lučkah, pomaga ugotoviti, kdaj v postopku se je računalnik zaustavil.



 **OPOMBA:** Usmerjenost diagnostičnih lučk se lahko razlikuje glede na vrsto sistema. Diagnostične lučke so lahko postavljene navpično ali vodoravno.

Vzorec lučk	Opis težave	Predlagana rešitev
   	Računalnik je v običajnem <i>izklopljenem</i> stanju ali pa je prišlo do napake pred zagonom BIOS-a.  Diagnostične lučke ne svetijo po tem, ko računalnik uspešno zažene operacijski sistem.	Povežite računalnik z električno vtičnico in pritisnite gumb za napajanje.
   	Pojavila se je BIOS napaka; računalnik je v stanju obnavljanja.	Zaženite storitev obnovitve BIOS-a, počakajte, da se obnovitev zaključi in nato ponovno zaženite računalnik.
   	Pojavila se je napaka na procesorju.	Ponovno namestite procesor in ponovno zaženite računalnik.

Vzorec lučk	Opis težave	Predlagana rešitev
	<p>Pomnilniški moduli so zaznani, a pojavila se je napaka na pomnilniku.</p>	<ul style="list-style-type: none"> <li>• Če imate nameščen en pomnilniški modul, ga znova namestite in znova zaženite računalnik (za navodila o odstranjevanju in nameščanju pomnilniških modulov si oglejte spletni <i>Uporabniški priročnik</i>).</li> <li>• Če imate nameščena dva ali več pomnilniških modulov, odstranite module, ponovno namestite en modul in ponovno zaženite računalnik. Če se računalnik normalno zažene, ponovno namestite dodatni modul. Nadaljujte, dokler ne prepoznate okvarjenega modula ali dokler ponovno ne namestite vseh modulov brez napake.</li> <li>• Če je na voljo, v računalnik namestite pomnilnik, ki pravilno deluje in je iste vrste.</li> <li>• Če imate še vedno težave, se obrnite na družbo Dell.</li> </ul>
	<p>Pojavila se je napaka na grafični kartici.</p>	<ul style="list-style-type: none"> <li>• Če ima računalnik grafično kartico, odstranite kartico, jo ponovno namestite in nato ponovno zaženite računalnik.</li> <li>• Če težava še vedno obstaja, namestite grafično kartico, za katero veste, da deluje, in ponovno zaženite računalnik.</li> <li>• Če težave niste odpravili ali ima računalnik integrirano grafično kartico, se za tehnično pomoč obrnite na družbo Dell. Za informacije o vzpostavljanju stika z družbo Dell si oglejte spletni <i>Uporabniški priročnik</i>.</li> </ul>

Vzorec lučk	Opis težave	Predlagana rešitev
① ② ③ ④	Pojavila se napaka na disketnem pogonu ali pogonu trdega diska.	Ponovno namestite vse napajalne in podatkovne kable in ponovno zaženite računalnik.
① ② ③ ④	Pojavila se je napaka na USB priključku.	Ponovno namestite vse USB naprave, preverite kabselske povezave in nato ponovno zaženite računalnik.
① ② ③ ④	Noben pomnilniški modul ni zaznan.	<ul style="list-style-type: none"> <li>• Če imate nameščen en pomnilniški modul, ga znova namestite in znova zaženite računalnik (za navodila o odstranjevanju in namestitvi pomnilniških modulov si oglejte spletni <i>Uporabniški priročnik</i>.</li> <li>• Če imate nameščena dva ali več pomnilniških modulov, odstranite module, ponovno namestite en modul in ponovno zaženite računalnik. Če se računalnik normalno zažene, ponovno namestite dodatni modul. Nadaljujte, dokler ne prepoznate okvarjenega modula ali dokler ponovno ne namestite vseh modulov brez napake.</li> <li>• Če je na voljo, v računalnik namestite pomnilnik, ki pravilno deluje in je iste vrste.</li> <li>• Če imate še vedno težave, se za tehnično pomoč obrnite na družbo Dell. Za informacije o vzpostavljanju stika z družbo Dell si oglejte spletni <i>Uporabniški priročnik</i>.</li> </ul>



Vzorec lučk	Opis težave	Predlagana rešitev
	<p>Pomnilniški moduli so zaznani, a obstaja napaka pri konfiguraciji ali združljivosti pomnilnika.</p>	<ul style="list-style-type: none"> <li>• Prepričajte se, da ne obstajajo nobene posebne zahteve za postavitev priključka pomnilniškega modula/pomnilniškega modula.</li> <li>• Preverite, ali so pomnilniški moduli, ki jih nameščate, združljivi z računalnikom.</li> <li>• Če imate še vedno težave, se za tehnično pomoč obrnite na družbo Dell. Za informacije o vzpostavljanju stika z družbo Dell si oglejte spletni <i>Uporabniški priročnik</i>.</li> </ul>
	<p>Pojavila se je napaka. Ta vzorec prav tako prikazuje, kdaj vstopite v program za namestitev sistema in morda ne bo zaznal težave (oglejte si »Program za namestitev sistema« v spletnem <i>Uporabniškem priročniku</i>).</p>	<ul style="list-style-type: none"> <li>• Zagotovite, da so kabli pravilno priključeni na sistemsko ploščo iz trdega diska in optičnega pogona.</li> <li>• Preverite sporočilo računalnika, ki se pojavi na zaslonu monitorja.</li> <li>• Če imate še vedno težave, se za tehnično pomoč obrnite na družbo Dell. Za informacije o vzpostavljanju stika z družbo Dell si oglejte spletni <i>Uporabniški priročnik</i>.</li> </ul>
	<p>Ko je POST zaključen, vse štiri diagnostične lučke na kratko zasvetijo zeleno, preden ugasnejo, s čimer kažejo na stanje normalnega delovanja.</p>	<p>Brez.</p>

## Kode piskov

Vaš računalnik lahko med zagonom oddaja niz piskov, če monitor ne more prikazati napak ali težav. Ta niz piskov, imenovan koda piska, opredeli težavo.

Če računalnik piska med zagonom:

- 1 Zapišite kodo piska.
- 2 Za opredelitev resnejšega vzroka si oglejte »Diagnostika Dell« na strani 505.
- 3 Za tehnično pomoč se obrnite na Dell. Za informacije o vzpostavljanju stika z družbo Dell si oglejte spletni *Uporabniški priročnik*.

Koda	Vzrok
2 kratka, 1 dolg	napaka na BIOS
1 dolg, 2 kratka	Napaka pri preizkušanju spomina (napaka med razporejanjem spomina)
1 dolg, 3 kratki, 2 kratka	Spomin manjka
1 kratek	Tipka <F12> je pritisnjena

## Reševanje nekompatibilnosti programske in strojne opreme

Če naprava med nastavitvijo operacijskega sistema ni zaznana ali pa je zaznana, a je nepravilno konfigurirana, lahko z odpravljanjem težav strojne opreme rešite nezdružljivost.

### Windows Vista

- 1 Kliknite **Start**  in nato **Pomoč in podpora**.
- 2 V iskalno polje vnesite `hardware troubleshooter` (odpravljanje težav strojne opreme) in za začetek iskanja pritisnite <Enter>.

Izmed rezultatov iskanja izberite možnost, ki kar najbolje opisuje vašo težavo in sledite korakom za odpravljanje napak.

### Windows XP

- 1 Kliknite **Start** → **Pomoč in podpora**.
- 2 V iskalno polje vtipkajte `hardware troubleshooter` (odpravljanje težav strojne opreme) in za začetek iskanja pritisnite <Enter>.

- 3 V razdelku **Odpravi težavo** kliknite **Odpravljanje težav strojne opreme**.
- 4 Na seznamu **Odpravljanje težav strojne opreme** izberite možnost, ki kar najbolje opisuje vašo težavo in kliknite **Naprej** ter sledite ostalim korakom za odpravljanje težav.

## Obnovitev operacijskega sistema

Operacijski sistem Microsoft Windows omogoča obnovitev sistema, s katero je mogoče računalnik vrniti v prejšnje stanje (brez vplivanja na podatkovne datoteke), če je računalnik zaradi sprememb strojnih, programskih ali drugih sistemskih nastavitev v neprimernem stanju. Za informacije o uporabi obnovitve sistema si ogledjte center za pomoč in podporo Windows.

 **OBVESTILO:** Naredite redne varnostne kopije podatkovnih datotek. Obnovitev sistema ne nadzoruje in ne obnavlja podatkovnih datotek.

### Windows Vista

#### Zagon obnovitve sistema

- 1 Kliknite **Start** .
- 2 V polje **Začetek iskanja** vtipkajte **System Restore** (Obnovitev sistema) in pritisnite <Enter>.





**OPOMBA:** Prikaže se lahko okno **Upravljanje uporabniškega** sistema. Če ste skrbnik računalnika, kliknite **Nadaljuj**; drugače se za nadaljevanje zelenega opravila obrnite na oskrbnika.

- 3 Kliknite **Naprej** in sledite preostalim korakom na zaslonu.

Če Obnovitev sistema ni razrešila težave, lahko razveljavite zadnjo obnovitev sistema.

#### Razveljavitev zadnje obnovitve sistema

 **OBVESTILO:** Preden razveljavite zadnjo obnovitev sistema, shranite in zaprite vse odprte datoteke in odidite iz vseh odprtih programov. Ne spreminjajte, odpirajte ali brišite datotek ali programov, dokler obnovitev sistema ni zaključena.

- 1 Kliknite **Start** .
- 2 V polje **Začetek iskanja** vtipkajte **System Restore** (Obnovitev sistema) in pritisnite <Enter>.
- 3 Kliknite **Razveljavi zadnjo obnovitev** in nato **Naprej**.

## Windows XP

### **Ustvarjanje točke obnovitve**

- 1 Kliknite gumb **Start** in nato **Pomoč in podpora**.
- 2 Kliknite **Obnovitev sistema**.
- 3 Sledite navodilom na zaslonu.

### **Obnovitev prejšnjega stanja delovanja računalnika**



**OBVESTILO:** Preden obnovite računalnik v prejšnje stanje delovanja, shranite in zaprite vse odprte datoteke in odidite iz vseh odprtih programov. Ne spreminjajte, odpirajte ali brišite datotek ali programov, dokler obnovitev sistema ni zaključena.

- 1 Kliknite gumb **Start**, pokažite na **Vsi programi**→ **Pripomočki**→ **Sistemska orodja** in nato kliknite **Obnovitev sistema**.
- 2 Prepričajte se, da ste izbrali možnost **Obnovi prejšnje stanje računalnika** in kliknite **Naprej**.
- 3 Kliknite koledarski datum, na katerega želite obnoviti računalnik.

Zaslon **Izbor točke obnovitve** ponuja koledar, na katerem si lahko ogledate in izberete točke obnovitve. Vsi koledarski datumi s točkami obnovitve, ki so na voljo, so prikazani s krepkim tiskom.

- 4 Izberite točko obnovitve in kliknite **Naprej**.

Če ima koledarski datum le eno točko obnovitve, potem je ta točka obnovitve samodejno izbrana. Če sta na voljo dve točki ali več, kliknite na točko obnovitve, ki jo želite.

- 5 Kliknite **Naprej**.

Ko obnovitev sistema zaključi z zbiranjem podatkov, se pojavi zaslon **Obnovitev zaključena**, nato pa se računalnik ponovno zažene.

- 6 Po vnovičnem zagonu računalnika kliknite **V redu**.

Za spremembo točke obnovitve lahko ponovite korake in uporabite drugo točko obnovitve ali razveljavite obnovitev.

### **Razveljavitev zadnje obnovitve sistema**



**OBVESTILO:** Preden razveljavite zadnjo obnovitev sistema, shranite in zaprite vse odprte datoteke in odidite iz vseh odprtih programov. Ne spreminjajte, odpirajte ali brišite datotek ali programov, dokler obnovitev sistema ni zaključena.

- 1 Kliknite gumb **Start**, pokažite na **Vsi programi** → **Priporočki** → **Sistemska orodja** in nato kliknite **Obnovitev sistema**.
- 2 Kliknite **Razveljavi zadnjo obnovitev** in kliknite **Naprej**.
- 3 Kliknite **Naprej**.  
Pojavi se zaslon **Obnovitev sistema** in računalnik se ponovno zažene.
- 4 Po vnovičnem zagonu računalnika kliknite **V redu**.

### **Omogočanje obnovitve sistema**

Če ponovno namestite Windows XP z manj kot 200 MB prostega prostora trdega diska, je obnovitev sistema samodejno onemogočena. Če želite preveriti, ali je Obnovitev sistema omogočena:

- 1 Kliknite gumb **Start** in nato **Nadzorna plošča**.
- 2 Kliknite **Učinkovitost in vzdrževanje**.
- 3 Kliknite **Sistem**.
- 4 Kliknite jeziček **Obnovitev sistema**.
- 5 Zagotovite, da možnost **Izklop obnovitve sistema** ni označena.

### **Vnovična namestitev operacijskega sistema Microsoft Windows**

Za vnovično namestitev operacijskega sistema si oglejte navodila iz naslednjega razdelka, ki ustrezajo operacijskemu sistemu, nameščenem na vašem računalniku.

#### **Windows Vista**

Postopek ponovne namestitve lahko traja 1 do 2 uri, da se zaključi. Ko ponovno namestite operacijski sistem, morate prav tako ponovno namestiti gonilnike naprav, programe za zaščito pred virusi in drugo programsko opremo.

- 1 Shranite in zaprite vse odprte datoteke in odidite iz vseh odprtih programov.
- 2 Vstavite medij z *operacijskim sistemom*.
- 3 Kliknite **Izhod**, če se prikaže sporočilo za **Install Windows** (namestitev programa Windows).

#### 4 Ponovno zaženite računalnik.

Ko se pojavi logotip DELL, nemudoma pritisnite <F12>.

 **OPOMBA:** Če čakate predolgo in se prikaže logotip operacijskega sistema, počakajte še malo dlje, dokler se ne prikaže namizje programa Microsoft® Windows®, nato pa zaustavite računalnik in poskusite znova.

 **OPOMBA:** Naslednji koraki le za enkrat spremenijo zaporedje zagona. Naslednji zagon poteka v skladu z napravami, ki ste jih nastavili v programu za namestitev sistema.

#### 5 Ko se prikaže seznam zagonskih naprav, označite **pogon CD/DVD/CD-RW** in pritisnite <Enter>.

#### 6 Za zagon s CD-pogona pritisnite katero koli tipko.

#### 7 Za uspešno namestitev sledite navodilom na zaslону.

### Windows XP

 **OBVESTILO:** Ob vnovični namestitvi operacijskega sistema morate uporabiti vzdrževalni paket Windows XP Service Pack 1 ali novejšega.

#### **Preden začnete**

Če razmišljate o vnovični namestitvi operacijskega sistema Microsoft Windows zaradi težave z na novo nameščenim gonilnikom, najprej poskusite s Povrnitvijo gonilnika naprave (za več informacij si oglejte »Uporaba Povrnitve gonilnika naprave programa Windows« na strani 522). Če Povrnitev gonilnika naprave ne razreši težave, za povrnitev operacijskega sistema v stanje delovanja pred namestitvijo novega gonilnika naprave uporabite Obnovitev sistema (za več informacij si oglejte »Obnovitev operacijskega sistema« na strani 515).

 **OBVESTILO:** Preden izvedete namestitev, naredite varnostne kopije vseh podatkovnih datotek na primarnem pogonu trdega diska. Za navadne konfiguracije pogona trdega diska je primarni pogon trdega diska prvi pogon, ki ga zazna računalnik.

Za ponovno namestitev operacijskega sistema Windows XP potrebujete naslednje elemente:

- Medij z *operacijskim sistemom Dell™*
- Medij z *Gonilniki in pripomočki Dell*

 **OPOMBA:** Medij z *Gonilniki in pripomočki* vsebuje gonilnike, ki so bili nameščeni med sestavljanjem računalnika. Za namestitev gonilnikov uporabite medij z *gonilniki in pripomočki*.

Za ponovno namestitvev operacijskega sistema Windows XP izvedite vse korake v naslednjem delu, v vrstnem redu, v katerem so navedeni.

Postopek ponovne namestitve lahko traja 1 do 2 uri, da se zaključi. Ko ponovno namestite operacijski sistem, morate prav tako ponovno namestiti gonilnike naprav, programe za zaščito pred virusi in drugo programsko opremo.

➡ **OBVESTILO:** Medij z *operacijskim sistemom* ponuja možnosti za vnovično namestitev programa Windows XP. Možnosti lahko prepisejo datoteke in morda vplivajo na programe, ki so nameščeni na pogonu trdega diska. Zato ne nameščajte ponovno operacijskega sistema Windows XP, razen če vam predstavnik tehnične podpore Dell tako naroči.

➡ **OBVESTILO:** Preden ponovno namestite Windows XP, onemogočite vso programsko opremo za zaščito pred virusi, ki je nameščena na računalnik, da preprečite spore z operacijskim sistemom Windows XP. Za navodila si oglejte dokumentacijo, ki je prispela s programsko opremo.

### **Zaganjanje iz medija z operacijskim sistemom**

- 1 Shranite in zaprite vse odprte datoteke in odidite iz vseh odprtih programov.
- 2 Vstavite medij z *operacijskim sistemom*. Kliknite **Izhod**, če se pojavi sporočilo **Install Windows XP (Namestitev OS Windows XP)**.
- 3 Ponovno zaženite računalnik.
- 4 Takoj, ko se pojavi logotip **DELL™**, pritisnite <F12>. Če se pojavi logotip operacijskega sistema, počakajte, dokler ne vidite namizja operacijskega sistema Windows, nato zaustavite računalnik in poskusite znova.
- 5 S pušičnimi tipkami izberite **CD-ROM** in pritisnite <Enter>.
- 6 Ko se pojavi sporočilo **Press any key to boot from CD** Za (zagon s CD-ja pritisnite katerokoli tipko), pritisnite katerokoli tipko.

### **Namestitev OS Windows XP**

- 1 Ko se pojavi zaslon **Namestitev OS Windows XP**, pritisnite <Enter> za izbiro **éelite namestiti OS Windows zdaj**.
- 2 Preberite informacije na zaslonu **Licenčna pogodba Microsoft Windows** in pritisnite <F8> ter tako sprejmite licenčno pogodbo.

- 3 Če je na vašem računalniku že nameščen program Windows XP in želite obnoviti trenutne podatke Windows XP, vtipkajte `r` in izberite možnost popravila in odstranite medij.
- 4 Če želite namestiti novo kopijo OS Windows XP, pritisnite `<Esc>` za izbiro te možnosti.
- 5 Pritisnite `<Enter>` za izbiro označene particije (priporočeno) in sledite navodilom na zaslonu.

Pojavi se zaslon **Namestitev OS Windows XP** in operacijski sistem začne kopirati datoteke in nameščati naprave. Računalnik se samodejno večkrat ponovno zažene.

 **OBVESTILO:** Ko se pojavi naslednje sporočilo, ne pritisnite nobene tipke: `key to boot from the CD` (Za zagon s CD-ja pritisnite katerokoli tipko).

 **OPOMBA:** Čas, ki je potrebovan za zaključitev namestitve, je odvisen od velikosti pogona trdega diska in hitrosti računalnika.

- 6 Ko se pojavi zaslon **Možnosti področja in jezika**, izberite nastavitve za vašo lokacijo in kliknite **Naprej**.
  - 7 Vnesite ime in organizacijo (neobvezno) v zaslon **Prilagoditev programske opreme** in kliknite **Naprej**.
  - 8 V okno **Ime računalnika in skrbniško geslo** vnesite ime računalnika (ali sprejmite ponujenega) in geslo ter kliknite **Naprej**.
  - 9 Če se pojavi zaslon **Informacije o klicu modema**, vnesite zahtevane informacije in kliknite **Naprej**.
  - 10 Vnesite datum, čas in časovni pas v okno **Nastavitve datuma in časa** in kliknite **Naprej**.
  - 11 Če se pojavi zaslon **Omrežne nastavitve**, kliknite **Običajna** in kliknite **Naprej**.
  - 12 Če ponovno nameščate OS Windows XP Professional in ste pozvani, da navedete nadaljnje informacije o omrežni konfiguraciji, vnesite izbore. Če niste prepričani o svojih nastavitvah, sprejmite privzete izbore.
- Windows XP namesti dele operacijskega sistema in konfigurira računalnik. Računalnik se samodejno ponovno zažene.

 **OBVESTILO:** Ko se pojavi naslednje sporočilo, ne pritisnite nobene tipke: `Press any key to boot from the CD` (Za zagon s CD-ja pritisnite katero koli tipko).



- 13 Ko se pojavi zaslon **Dobrodošli v OS Microsoft**, kliknite **Naprej**.
- 14 Ko se pojavi sporočilo **How will this computer connect to the Internet?** (Kako bo ta računalnik povezan z internetom?), kliknite **Preskoči**.
- 15 Ko se pojavi zaslon **Ali ste pripravljeni za registracijo z družbo Microsoft?**, izberite **Ne, ne zdaj** in kliknite **Naprej**.
- 16 Ko se pojavi zaslon **Kdo bo uporabljal ta računalnik?**, lahko vnesete do pet uporabnikov.
- 17 Kliknite **Naprej**.
- 18 Za zaključek namestitve kliknite **Dokončaj** in odstranite medij.
- 19 Z medija z *gonilniki in pripomočki* znova namestite ustrezne gonilnike.
- 20 Ponovno namestite programsko opremo za zaščito pred virusi.
- 21 Ponovno namestite programe.



**OPOMBA:** Za vnovično namestitev in aktivacijo programov Microsoft Office ali Microsoft Works Suite potrebujete številko ključa izdelka, ki se nahaja na zadnji strani embalaže medija s programi Microsoft Office ali Microsoft Works Suite.

## Uporaba medija z gonilniki in pripomočki



**OBVESTILO:** Medij z *gonilniki in pripomočki* lahko vsebuje gonilnike za operacijske sisteme, ki na vašem računalniku niso nameščeni. Prepričajte se, da nameščate programsko opremo, primerno za vaš operacijski sistem.

Operacijskemu sistemu Microsoft Windows so priloženi številni gonilniki, kot npr. gonilniki za tipkovnico. Gonilnike boste morda morali namestiti, če:

- Nadgrajujete operacijski sistem.
- Znova nameščate operacijski sistem.
- Priključite ali namestite novo napravo.

## Prepoznavanje gonilnikov

Če imate težave s katerokoli napravo, ugotovite, ali je vzrok v gonilniku in ga po potrebi posodobite.

### **Windows Vista**<sup>®</sup>

- 1 Kliknite **Start**  in nato z desnim gumbom kliknite **Računalnik**.
- 2 Kliknite **Lastnosti** → **Upravitelj naprav**.



**OPOMBA:** Lahko se prikaže okno **Upravljanje uporabniškega računa**. Če ste skrbnik računalnika, kliknite **Nadaljuj**, drugače pa se obrnite na skrbnika.

Pomaknite se navzdol in preverite, ali je na ikoni katere naprave klicaj (rumen krog s [!]).

Če zraven imena naprave opazite klicaj, boste morda morali znova namestiti gonilnik ali namestiti nov gonilnik (oglejte si »Vnovična namestitev gonilnikov in pripomočkov« na strani 522).

### **Windows® XP**

- 1 Kliknite **Start** → **Nadzorna plošča**.
- 2 Pod **Izberi kategorijo** kliknite **Delovanje in vzdrževanje** in nato kliknite **Sistem**.
- 3 V oknu **Lastnosti sistema** izberite zavihek **Strojna oprema** in kliknite **Upravitelj naprav**.

### **Vnovična namestitev gonilnikov in pripomočkov**



**OBVESTILO:** Odobrene gonilnike za računalnike Dell™ lahko najdete na spletni strani za podporo Dell na naslovu **support.dell.com** in na mediju *Gonilniki in pripomočki*. Ob namestitvi gonilnikov, ki ste jih pridobili od drugih virov, računalnik morda ne bo deloval pravilno.

### **Uporaba Povrnitve gonilnika naprave programa Windows**

Če pride do napake po namestitvi ali posodobitvi gonilnika, uporabite Povrnitev gonilnika naprave programa Windows za zamenjavo gonilnika z različico gonilnika, nameščeno v preteklosti.

Če Povrnitev gonilnika naprave ne razreši težave, za obnovitev stanja delovanja pred namestitvijo novega gonilnika uporabite Obnovitev sistema (oglejte si »Obnovitev operacijskega sistema« na strani 515).

*Windows Vista:*

- 1 Kliknite **Start**  in z desnim gumbom kliknite **Računalnik**.
- 2 Kliknite **Lastnosti** → **Upravitelj naprav**.



**OPOMBA:** Lahko se prikaže okno **Upravljanje uporabniškega računa**. Če ste skrbnik računalnika, kliknite **Nadaljuj**, drugače pa se za vstop v Upravitelja naprav obrnite na skrbnika.

- 3 Z desnim gumbom kliknite napravo, za katero je bil nameščen nov gonilnik in kliknite **Lastnosti**.
- 4 Kliknite zavihek **Gonilniki**→ **Povrnitev gonilnika naprave**.



*Windows XP:*

- 1 Kliknite **Start**→ **Moj računalnik**→ **Lastnosti**→ **Strojna oprema**→ **Upravitelj naprav**.
- 2 Z desnim gumbom kliknite napravo, za katero je bil nameščen nov gonilnik in kliknite **Lastnosti**.
- 3 Kliknite zavihek **Gonilniki**→ **Povrnitev gonilnika naprave**.

### **Ročna vnovična namestitvev gonilnikov**

Po v prejšnjem razdelku opisani razširitvi gonilnikov na trdi disk:

*Windows Vista:*

- 1 Kliknite **Start**  in z desnim gumbom kliknite **Računalnik**.
- 2 Kliknite **Lastnosti**→ **Upravitelj naprav**.  
 **OPOMBA:** Lahko se prikaže okno **Upravljanje uporabniškega računa**. Če ste skrbnik računalnika, kliknite **Nadaljuj**, drugače pa se za vstop v Upravitelja naprav obrnite na skrbnika.
- 3 Dvokliknite vrsto naprave, za katero nameščate gonilnik (na primer **Avdio** ali **Video**).
- 4 Dvokliknite ime naprave, za katero nameščate gonilnik.
- 5 Kliknite zavihek **Gonilnik**→ **Posodobi gonilnik**→ **Prebrskaj moj računalnik**.
- 6 Kliknite **Brskaj** in poiščite lokacijo, na katero ste prej kopirali gonilniške datoteke.
- 7 Ko se pojavi ime primernega gonilnika, kliknite ime gonilnika→ **V redu**→ **Naprej**.
- 8 Kliknite **Dokončaj** in znova zaženite računalnika.

*Windows XP:*

- 1 Kliknite **Start**→ **Moj računalnik**→ **Lastnosti**→ **Strojna oprema**→ **Upravitelj naprav**.
- 2 Dvokliknite vrsto naprave, za katero nameščate gonilnik (na primer **Avdio** ali **Video**).

- 3 Dvokliknite ima naprave, za katero nameščate gonilnik.
- 4 Kliknite zavihek **Gonilnik**→ **Posodobi gonilnik**.
- 5 Kliknite **Namesti s seznama ali specifične lokacije (napredno)**→ **Naprej**.
- 6 Kliknite **Brskaj** in poiščite lokacijo, na katero ste prej kopirali gonilniške datoteke.
- 7 Ko se pojavi ime primernega gonilnika, kliknite **Naprej**.
- 8 Kliknite **Dokončaj** in znova zaženite računalnik.

# Stvarno kazalo

## C

CD z operacijskim sistemom, 462

CD-ji  
operacijski sistem, 462

## D

datoteka s pomočjo  
Središče za pomoč in podporo  
Windows, 464

diagnostika  
Diagnostika Dell, 505  
kode piskov, 514

Diagnostika Dell, 505

dokumentacija  
elektronska, 463  
ergonomija, 460  
garancija, 460  
Licenčna pogodba za končnega uporabnika, 460  
Priročnik z informacijami o sistemu, 460  
Uporabniški priročnik, 460  
upravno, 460  
varnost, 460

## E

ergonomske informacije, 460

## G

gonilniki  
prepoznavanje, 521  
vnovična namestitve, 522

## I

informacije o garanciji, 460  
IRQ spori, 514

## K

kode piskov, 514

## L

Licenčna pogodba za končnega uporabnika, 460  
lučka napajanja  
diagnostične težave z, 508  
lučke  
napajanje, 476, 482  
sistem, 508

## **M**

- matična plošča, 499, 502
- matična plošča. *Oglejte si* matično ploščo
- matična plošča. *Oglejte si* sistemsko ploščo
- Medij z gonilniki in pripomočki, 459

## **N**

- namestitev delov preden začnete, 486
- napajanje lučka, 476, 482

## **O**

- Obnovitev sistema, 515
- odpravljanje napak Središče za pomoč in podporo, 464
- odpravljanje težav Diagnostika Dell, 505 kode piskov, 514 obnovitev prejšnjega stanja, 515 Odpravljanje težav s strojno opremo, 514 sistemske lučke, 508 spori, 514
- Odpravljanje težav s strojno opremo, 514

- operacijski sistem ponovna namestitev, 462
- oznake Microsoft Windows, 461 servisna oznaka, 461

## **P**

- p, 514
- pokrov odstranjevanje, 486
- Priročnik z informacijami o sistemu, 460

## **R**

- računalnik obnovitev prejšnjega stanja, 515

## **S**

- Servisna oznaka, 461
- sistemska plošča, 494
- spletno mesto za podporo, 463
- Spletno mesto za podporo Dell, 463
- spori nekompatibilnosti programske in strojne opreme, 514
- sporočila o napakah kode piskov, 514 sistemske lučke, 508

Središče za pomoč in  
podporo, 464

strojna oprema  
Diagnosticska Dell, 505  
kode piskov, 514  
spori, 514

## T

težave  
obnovitev prejšnjega stanja, 515  
težave — oglejte si *odpravljanje*  
*težav*

## U

Uporabniški priročnik, 460  
upravne informacije, 460

## V

varnostna navodila, 460  
vnovična namestitvev  
Windows Vista, 517  
Windows XP, 518

## W

Windows Vista  
Obnovitev sistema, 515  
Odpravljanje napak strojne  
opreme, 514

Središče za pomoč in  
podporo, 464  
vnovična namestitvev, 517

Windows XP  
Obnovitev sistema, 515  
Odpravljanje težav s strojno  
opremo, 514  
odpravljanje težav strojne  
opreme, 514  
ponovna namestitvev, 462  
Povrnitev gonilnika naprave, 522  
Središče za pomoč in  
podporo, 464  
vnovična namestitvev, 518





# Dell™ OptiPlex™ 740

## Snabbreferensguide

**Modellerna DCSM, DCNE, DCCY**

# Varningar och upplysningar



**OBS!** Detta meddelande innehåller viktig information som kan hjälpa dig att få ut mer av din dator.



**ANMÄRKNING:** En anmärkning anger antingen risk för skada på maskinvara eller förlust av data och förklarar hur du kan undvika problemet.



**WARNING!** En varning signalerar risk för skada på egendom eller person eller livsfara.

Om du har köpt en Dell™ n Series-dator gäller inte den information i detta dokument som rör operativsystemet Microsoft® Windows®.

---

## Information i dokumentet kan ändras utan föregående meddelande.

© 2008 Dell Inc. Med ensamrätt.

Återgivning i någon form utan skriftligt tillstånd från Dell Inc. är strängt förbjuden.

Varumärken som förekommer i dokumentet: *Dell*, *OptiPlex*, och *DELLs* logotyp är varumärken som tillhör Dell Inc.; *Microsoft*, *Windows*, *Windows Vista* samt Start-knappen i *Windows Vista* är registrerade varumärken som tillhör Microsoft Corporation.

Andra varumärken och varunamn kan förekomma i dokumentet och hänvisar då antingen till respektive ägares märken och märkesnamn eller produkter. Dell Inc. frisäger sig från allt ägandeintresse för andra varumärken än sitt eget.

Modellerna DCSM, DCNE, DCCY

Januari 2008

Artikelnummer NX486

Rev. A01

# Innehåll

<b>Söka efter information.</b> . . . . .	<b>533</b>
<b>Konfigurera datorn.</b> . . . . .	<b>538</b>
<b>Datorn</b> . . . . .	<b>542</b>
Minitornsdator — Framsida . . . . .	542
Minitornsdator — Baksida . . . . .	545
Minitornsdator — Kontakter på bakpanelen. . . . .	547
Bordsdator — Framsida . . . . .	549
Bordsdator — Baksida . . . . .	551
Bordsdator — Kontakter på bakpanelen. . . . .	552
Liten dator — Framsida. . . . .	554
Liten dator — Baksida . . . . .	556
Liten dator — Kontakter på baksidan . . . . .	557
<b>Ta bort datorkåpan.</b> . . . . .	<b>559</b>
Innan du sätter igång. . . . .	559
Minitornsdator . . . . .	561
Bordsdator . . . . .	563
Liten dator . . . . .	565
<b>Inuti datorn.</b> . . . . .	<b>566</b>
Minitornsdator . . . . .	566
Bordsdator . . . . .	570
Liten dator . . . . .	574
<b>Lösa problem.</b> . . . . .	<b>577</b>
Dell Diagnostics . . . . .	577
Systemindikatorer . . . . .	580

<b>Diagnostikindikatorer</b> . . . . .	<b>582</b>
Pipkoder. . . . .	585
Lösning av kompatibilitetsproblem med program och maskinvara . . . . .	586
Återställa operativsystemet. . . . .	587
Installera om operativsystemet Microsoft Windows . . . . .	589
Använda skivan Drivers and Utilities . . . . .	593
<b>Index</b> . . . . .	<b>597</b>

## Söka efter information

 **OBS!** Vissa funktioner eller media kan vara tillval och medföljer inte alla datorer. Vissa funktioner är inte tillgängliga i alla länder.

 **OBS!** Ytterligare information kan medfölja datorn.

---

### Vad söker du efter?

- Ett diagnostikprogram för datorn
- Drivrutiner för datorn
- Dokumentation om datorn
- Dokumentation om enheterna
- Systemprogram för stationära datorer (DSS)

### Här hittar du det

#### Skivan *Drivers and Utilities*

**OBS!** Skivan *Drivers and Utilities* kan vara ett tillval och medföljer eventuellt inte alla datorer.

Dokumentationen och drivrutinerna är redan installerade på datorn. Du kan använda skivan *Drivers and Utilities* om du vill installera om drivrutiner (se ”Använda skivan Drivers and Utilities” på sidan 593), köra Dell Diagnostics (se ”Dell Diagnostics” på sidan 577) eller läsa dokumentationen.



Readme-filer kan finnas på cd- eller dvd-skivan och innehåller de senaste uppdateringarna om tekniska ändringar i datorn eller avancerat tekniskt referensmaterial som riktar sig till mer erfarna användare och tekniker.

**OBS!** Uppdateringar av drivrutiner och dokumentation finns på [support.dell.com](http://support.dell.com).

---

**Vad söker du efter?**

- Information om garantier
- Villkor (endast USA)
- Säkerhetsanvisningar
- Information om gällande bestämmelser
- Ergonomi
- Licensavtal för slutanvändare

**Här hittar du det****Dell™ Produktinformationsguide**

- 
- Ta bort och byta ut delar
  - Specifikationer
  - Konfigurera systeminställningar
  - Felsökning och problemlösning

**Handbok för Dell™ OptiPlex™**

*Hjälp- och supportcenter i Microsoft Windows*

- 1** Klicka på Start  → **Hjälp och support** → **Dell User and System Guides** → **System Guides**.
- 2** Klicka på *Användarhandboken* för din dator.

*Användarhandboken finns även på tillvalsskivan *Drivers and Utilities*.*

---

## Vad söker du efter?

- Servicekod och expresskod
- Licensetikett för Microsoft Windows

## Här hittar du det

### Servicekod och licens för Microsoft® Windows®

Etiketterna sitter på datorn.



- Använd servicekoden för att identifiera datorn när du besöker [support.dell.com](http://support.dell.com) eller kontaktar supporten.



- Använd expresskoden för att komma till rätt avdelning när du kontaktar supporten.

---

## Vad söker du efter?

- Installera om operativsystemet

## Här hittar du det

### Skivan *Operating System*

**OBS!** Skivan *Operating System* kan vara ett tillval och behöver inte medfölja datorn.

Operativsystemet är redan installerat på datorn. Använd cd-skivan *Operating System* om du vill installera om operativsystemet. Se ”Installera om operativsystemet Microsoft Windows” på sidan 589.



När du har installerat om operativsystemet kan du använda tillvalsskivan *Drivers and Utilities* för att installera om drivrutiner för de enheter som medföljde datorn.

Etiketten med operativsystemets produktnyckel sitter på datorn.

**OBS!** Skivans färg varierar beroende på vilket operativsystem du beställde.



---

## Vad söker du efter?

- Lösningar — Felsökningstips, artiklar från tekniker, vanliga frågor och onlinekurser
- Gruppforum — Online-diskussion med andra Dell-kunder
- Uppgraderingar — Uppgraderingsinformation för olika komponenter, till exempel minnen, hårddiskar och operativsystem
- Kundtjänst — Kontaktinformation, servicesamtal och orderstatus, garanti och reparationsinformation
- Service och support — Status på servicejobb och supporthistorik, servicekontrakt, onlinediskussioner med teknisk support
- Referens — Datordokumentation, detaljer om datorns konfiguration, produktspecifikationer och vitbok
- Hämtbara filer — Certifierade drivrutiner, korrigeringar och programuppdateringar
- Desktop System Software (DSS) — Om du installerar om datorns operativsystem bör du även installera om DSS. DSS tillhandahåller viktiga uppdateringar av operativsystemet och stödjer Dells™ 3,5-tums USB-diskettenheter, processorer, optiska enheter och USB-enheter. DSS behövs för att din Dell-dator ska fungera korrekt. Datorn och operativsystemet identifieras automatiskt av programmet, som dessutom installerar uppdateringar som är lämpliga för din konfiguration.

---

## Här hittar du det

**Dells supportwebbplats** — [support.dell.com](http://support.dell.com)

**OBS!** Välj ditt område eller företagssegment för att komma till lämplig supportplats.

Så här hämtar du DSS-verktyget:

- 1** Gå till [support.dell.com](http://support.dell.com), välj ditt område eller företagssegment och ange din servicekod.
- 2** Välj **Drivers & Downloads** (drivrutiner & nedladdningsbara filer) och klicka på **Go** (gå).
- 3** Klicka på ditt operativsystem och sök efter nyckelordet *Desktop System Software*.

**OBS!** Webbplatsen [support.dell.com](http://support.dell.com) kan se ut på olika sätt beroende på vad du har valt.

---

**Vad söker du efter?**

- Hur du använder Windows Vista® eller Windows® XP
- Arbeta med program och filer
- Anpassa skrivbordet

**Här hittar du det****Windows hjälp- och supportcenter**

- 1 Så här kommer du åt Hjälp- och supportcenter i Windows:
    - I Windows Vista klickar du på Start  → Hjälp och support.
    - I Windows XP klickar du på Start → Hjälp och support.
  - 2 Skriv ett ord eller en fras som beskriver problemet och klicka på pilen.
  - 3 Klicka på ämnet som beskriver problemet.
  - 4 Följ instruktionerna på skärmen.
- 

## Konfigurera datorn



**VARNING!** Innan du utför någon av åtgärderna i det här avsnittet ska du läsa igenom och följa säkerhetsinstruktionerna i *produktinformationsguiden*.



**ANMÄRKNING:** Om det finns ett expansionskort i datorn (till exempel ett modemkort) ansluter du motsvarande sladd till kortet, *inte* till porten på datorns baksida.



**ANMÄRKNING:** Placera inte datorn för nära en vägg eller i ett förvaringsutrymme som kan hindra luften från att cirkulera kring datorn, eftersom det då blir svårt att bibehålla rätt driftstemperatur.



**OBS!** Innan du installerar enheter eller programvara som inte medföljde datorn bör du läsa igenom dokumentationen som medföljde programvaran eller enheten eller kontakta leverantören för att bekräfta att programvaran eller enheten är kompatibel med datorn och operativsystemet.

Du måste slutföra alla steg om datorn ska bli korrekt konfigurerad. Se figurerna som illustrerar anvisningarna.

➔ **ANMÄRKNING:** Använd inte en PS/2-mus och en USB-mus samtidigt.

- 1 Anslut tangentbordet och musen.

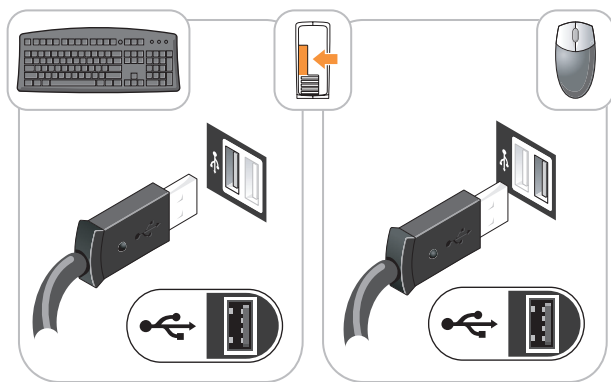

➔ **ANMÄRKNING:** Anslut inte nätverkskortet till telesladden. Spänningen från teleledningen kan orsaka skador på nätverkskortet.

- 2 Anslut telesladden eller nätverkskabeln.

Sätt in nätverkskabeln, inte telesladden, i nätverksporten. Om du har beställt ett modem ansluter du teleledningen till modemporten.

- 3 Anslut bildskärmen **ENDAST** med någon av följande sladdar: den vita DVI-kabeln eller den blå VGA-kabeln (anslut inte båda kablarna till samma dator).

Passa in bildskärmskabeln mot stiftet och anslut den försiktigt så att inga stift böjs. Dra åt skruvarna som sitter på kabelkontaktarna.

**OBS!** På vissa bildskärmar sitter ingången på undersidan av skärmens baksida. Mer information om var kontaktarna sitter finns i dokumentationen som medföljde bildskärmen.

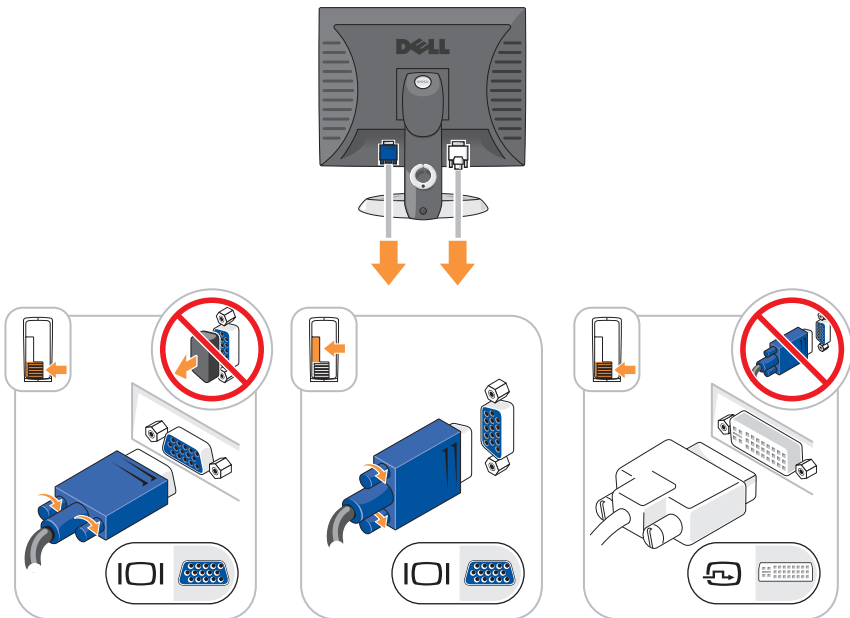

#### 4 Anslut högtalarna.

- ➔ **ANMÄRKNING:** Undvik att skada datorn genom att ställa in den manuella spänningsväljaren (på datorns baksida om det finns en spänningsväljare) eller spänningen som närmast motsvarar spänningen i elnätet där du befinner dig.
  - ➔ **ANMÄRKNING:** Spänningsväljaren måste vara inställd på 115 V i Japan även om nätspänningen där är 100 V.
  - ✍ **OBS!** Datorns nätaggregat kan men behöver inte ha en spänningsväljare.
- 5 Kontrollera att spänningsväljaren är i rätt läge för den plats där du befinner dig.

Datorn har en manuell spänningsväljare. Datorer med en spänningsväljare på baksidan måste ställas in manuellt till rätt matningsspänning.

- 6 Sätt i elsladdarna i datorn, bildskärmen och övriga enheter och den andra änden av sladdarna i ett eluttag.

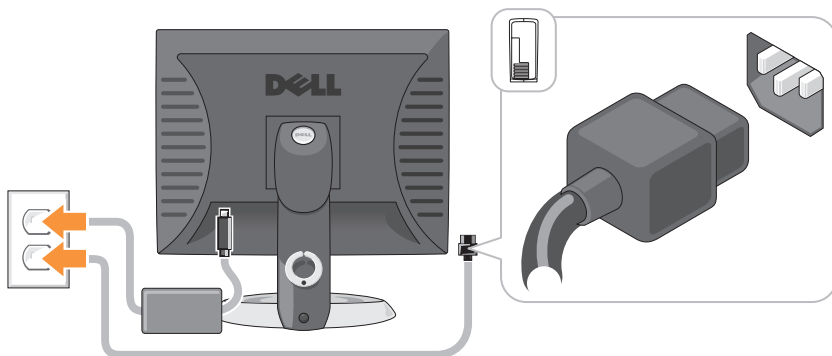

# Datorn

## Minitornsdator — Framsida

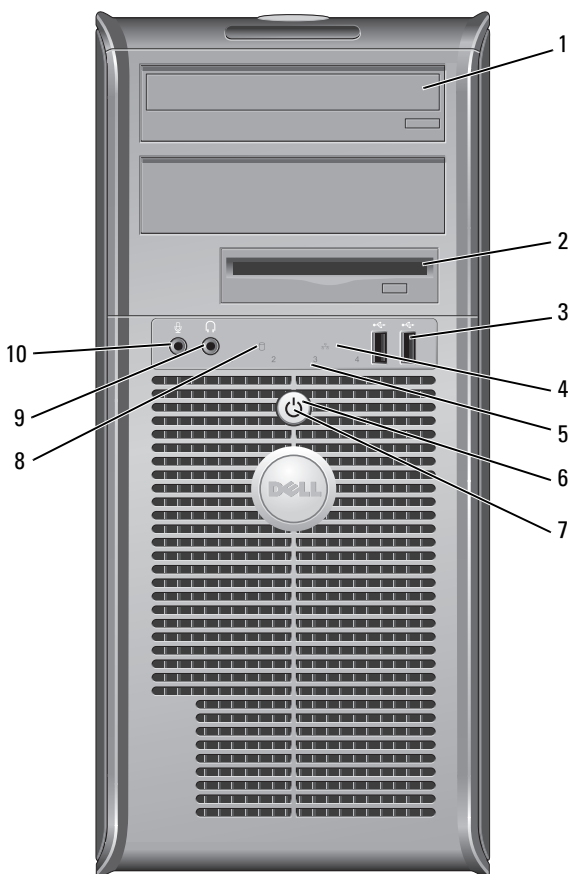

- 1 Optisk enhet (tillval) Sätt i en optisk enhet (om den stöds) i det här facket.
- 2 Diskettenhetsfack (tillval) Plats för en diskettenhet eller en mediekortsläsare.
- 3 USB 2.0-portar (2) Använd de främre USB-kontakterna för enheter som du ansluter ibland, till exempel en joystick eller en kamera, eller för startbara USB-enheter (se ”Systeminställning” i handboken online om du vill ha mer information om hur du startar från en USB-enhet).  
  
Använd USB-portarna på baksidan för enheter som alltid är anslutna, t ex skrivare eller tangentbord.
- 4 Nätverksindikator Den här indikatorn visar att ett lokalt nätverk är anslutet.
- 5 Diagnostiklampor Använd diagnostiklamporna när du felsöker problem med datorn. Utnyttja då diagnostikkoden. Mer information finns i avsnittet ”Diagnostikindikatorer” på sidan 582.
- 6 Strömbrytare Tryck på den här knappen för att sätta igång datorn.



**ANMÄRKNING:** Undvik att förlora data genom att inte stänga av datorn med strömbrytaren. Stäng i stället av datorn med avstängningsfunktionen i operativsystemet. Se ”Stänga av datorn” i *Användarhandboken* om du vill ha mer information.



**ANMÄRKNING:** Datorn stängs av med operativsystemets avstängningsfunktion när du trycker på strömbrytaren om ACPI-funktionen har aktiverats.

- 7 Strömindikator Strömindikatorn tänds och blinkar eller lyser för att ange olika driftlägen:
- Släckt — Datorn är avstängd.
  - Fast grönt sken — Datorn är i normalläge.
  - Blinkande grönt sken — Datorn är i energisparläge.
  - Blinkande eller fast gult sken — Se ”Problem med strömförsörjning” i *Användarhandboken* online.
- Om du vill avbryta energisparläget trycker du på strömbrytaren eller använder tangentbordet eller musen om de har angetts vara uppvakningsenheter i Enhetshanteraren i Windows. Mer information om vilolägen och hur man avslutar ett energisparläge finns i avsnittet ”Energisparfunktioner” i *Användarhandboken*. I ”Systemindikatorer” på sidan 580 finns en beskrivning av koderna som kan hjälpa dig vid felsökning av datorn.
- 8 Hårddiskindikator Den här indikatorn blinkar när hårddisken arbetar.
- 9 Hörlurskontakt Anslut hörlurar och de flesta sorters högtalare till hörlurskontakten.
- 10 Mikrofonkontakt Anslut en mikrofon till mikrofonkontakten.



## Minitornsdator — Baksida

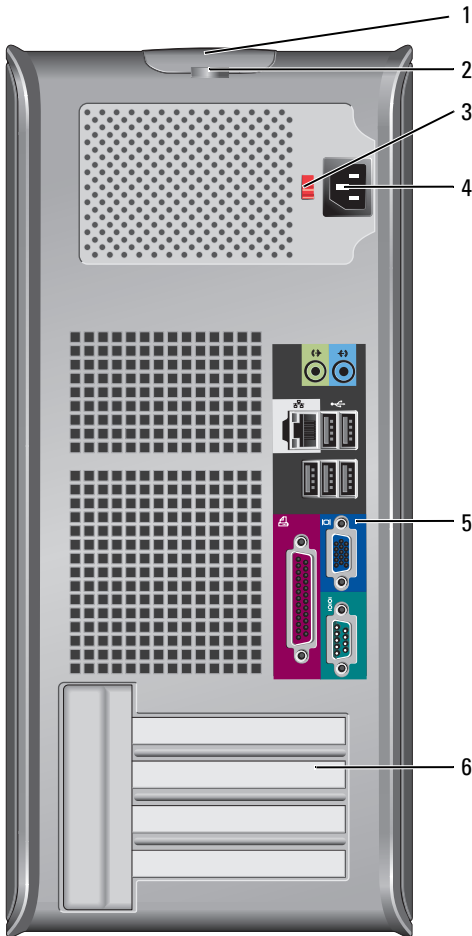

1 Kåpens  
spärrhake

Spärrhaken tillåter dig att öppna datorkåpan.

2 Hänglåsring

Lås datorkåpan med ett hänglås.

- 3 Spänningsväljare Datorn kan vara utrustad med en manuell spänningsväljare. Undvik skador på datorer med manuell spänningsväljare genom att ställa väljaren på den nätspänning som närmast överensstämmer med nätspänningen där du befinner dig.



**ANMÄRKNING:** Spänningsväljaren måste vara inställd på 115 V i Japan även om nätspänningen där är 100 V.

Kontrollera också märkningen på bildskärmen och övriga anslutna enheter, så att de säkert fungerar med nätspänningen i landet.

- 4 Strömkontakt Sätt i nätkabeln.
- 5 Kontakter på baksidan Anslut seriella enheter, USB-enheter och andra enheter till lämpliga kontakter. Se ”Minitornsdator — Kontakter på bakpanelen” på sidan 547.
- 6 kortplatser (4) Kontakter för PCI- och PCI Express-kort.

## Minitornsdator — Kontakter på bakpanelen

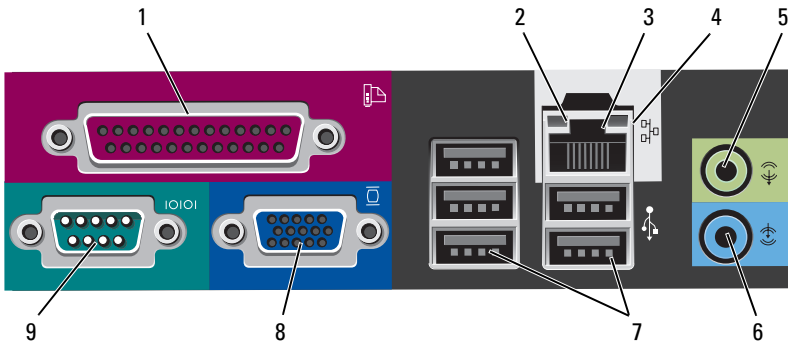

1 Parallellport

Anslut en parallellenheter, till exempel en skrivare, till parallellporten. Om du har en USB-skrivare ansluter du den till en USB-kontakt.

**OBS!** Den inbyggda parallellporten inaktiveras automatiskt om datorn identifierar ett installerat kort med en parallellport som har konfigurerats till samma adress. Mer information finns i "Systeminställning" i *Användarhandboken*.

2 Indikator för länkindegritet

- Grön — Bra anslutning mellan datorn och ett 10 Mbit/s-nätverk.
- Orange — Bra anslutning mellan datorn och ett 100 Mbit/s-nätverk.
- Gul — Bra anslutning mellan datorn och ett 1 Gbit/s (eller 1000 Mbit/s)-nätverk.
- Släckt — Datorn har ingen fysisk anslutning till nätverket.

- 3 Nätverksport Du ansluter datorn till en nätverks- eller bredbandsenhet genom att ansluta ena änden av nätverkskabeln till antingen nätverksjacket eller nätverks- eller bredbandsenheten. Anslut den andra änden av nätverkskabeln till nätverksporten på baksidan av datorn. När nätverkskabeln klickar till sitter den i ordentligt.
- OBS! Anslut inte telesladden till nätverksuttaget.**
- På datorer med ett nätverkskort använder du kontakten på kortet.
- Vi rekommenderar att du använder kategori 5-sladdar och -kontakter för nätverket. Om du måste använda kategori 3-sladdar bör du ställa ned nätverkshastigheten till 10 Mbit/s för att uppnå säker drift.
- 4 Indikator för nätverksaktivitet Den gula indikatorn blinkar när datorn skickar eller tar emot nätverksdata. Om trafiken är hög kan det se ut som om indikatorn lyser oavbrutet.
- 5 Linjeutgång Anslut hörlurar och de flesta högtalare med inbyggda förstärkare till den gröna linjeutgången.
- På datorer som har ett ljudkort använder du kontakten på kortet.
- 6 Linjeingång Du kan koppla en in-/uppspelningsenhet, till exempel en kassetbandspelare, cd-spelare eller videobandspelare, till linjeingången.
- På datorer som har ett ljudkort använder du kontakten på kortet.
- 7 USB 2.0-portar (5) Använd USB-portarna på baksidan med enheter som alltid brukar vara anslutna, till exempel skrivare och tangentbord.
- 8 Bildskärmskontakt Anslut kabeln från den VGA-kompatibla skärmen till den blå kontakten.
- OBS! Om du har köpt ett extra grafikkort täcks denna kontakt med en hylsa. Ta inte bort hylsan. Anslut bildskärmen till kontakten på grafikkortet.**
- OBS! Om du använder ett grafikkort som stöder dubbla bildskärmar använder du y-kabeln som medföljde datorn.**

## 9 Seriell port

Anslut en seriell enhet, till exempel en handdator, till den seriella porten. Standardbeteckningarna är COM1 för den första seriella porten och COM2 för den andra.

Mer information finns i "Systeminställning" i *Användarhandboken*.

## Bordsdator — Framsida

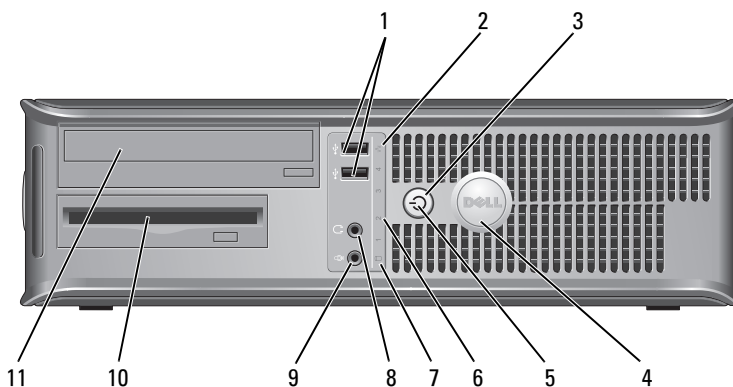

- 1 USB 2.0-portar (2) Använd de främre USB-kontakterna för enheter som du ansluter ibland, till exempel en joystick eller en kamera, eller för startbara USB-enheter. Se "Systeminställningar" i *Användarhandboken* om du vill ha anvisningar om hur du startar från en USB-enhet.

Använd USB-portarna på baksidan för enheter som alltid är anslutna, t ex skrivare eller tangentbord.

- 2 Nätverksindikator Den här indikatorn visar att ett lokalt nätverk är anslutet.
- 3 Strömbrytare Tryck på den här knappen för att sätta igång datorn.

**➡ ANMÄRKNING:** Undvik att förlora data genom att inte stänga av datorn med strömbrytaren. Stäng i stället av datorn med avstängningsfunktionen i operativsystemet. Se "Stänga av datorn" i *Användarhandboken* om du vill ha mer information.

**➡ ANMÄRKNING:** Datorn stängs av med operativsystemets avstängningsfunktion när du trycker på strömbrytaren om ACPI-funktionen har aktiverats.

- 4 Dell-märke Det här märket kan vridas så att det passar datorns orientering. Sätt fingrarna mot märkets kant, tryck hårt och vrid märket. Du kan även vrida märket med hjälp av spåret undertill på märket.
- 5 Strömindikator Strömindikatorn tänds och blinkar eller lyser för att ange olika driftlägen:
- Släckt — Datorn är avstängd.
  - Fast grönt sken — Datorn är i normalläge.
  - Blinkande grönt sken — Datorn är i energisparläge.
  - Blinkande eller fast gult sken — Se ”Problem med strömförsörjning” i *Användarhandboken* online.
- Om du vill avbryta energisparläget trycker du på strömbrytaren eller använder tangentbordet eller musen om de har angetts vara uppvakningsenheter i Enhetsshanteraren i Windows. Mer information om vilolägen och hur du avslutar ett energisparläge finns i avsnittet ”Energisparfunktioner” i *Användarhandboken*. I ”Systemindikatorer” på sidan 580 finns en beskrivning av koderna som kan hjälpa dig vid felsökning av datorn.
- 6 Diagnostiklampor Använd diagnostiklamporna när du felsöker problem med datorn. Utnyttja då diagnostikkoden. Mer information finns i avsnittet ”Diagnostikindikatorer” på sidan 582.
- 7 Hårddiskindikator Den här indikatorn blinkar när hårddisken arbetar.
- 8 Hörlurskontakt Anslut hörlurar och de flesta sorters högtalare till hörlurskontakten.
- 9 Mikrofonkontakt Anslut en mikrofon till mikrofonkontakten.
- 10 Enhetsfack I det här facket kan du sätta in en diskettenhet, en mediekortläsare eller en andra hårddisk.
- 11 Optisk enhet (tillval) Sätt i en optisk enhet (om den stöds) i det här facket.

## Bordsdator — Baksida

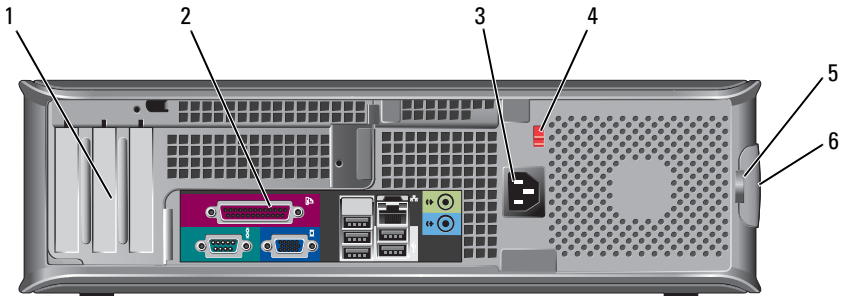

- 1 Kortplatser (3)      Kontakter för PCI- och PCI Express-kort.
- 2 Kontakter på baksidan      Sätt in seriella enheter, USB-enheter och andra enheter i motsvarande kontakter (se "Bordsdator — Kontakter på bakpanelen" på sidan 552).
- 3 Strömkontakt      Sätt in nätkabeln.
- 4 Spänningsväljare      **OBS!** Datorns nätaggregat kan men behöver inte ha en spänningsväljare.  
  
Datorn kan vara utrustad med en manuell spänningsväljare. Undvik skador på datorer med manuell spänningsväljare genom att ställa väljaren på den nätspänning som närmast överensstämmer med nätspänningen där du befinner dig.  
  
**➔ ANMÄRKNING:** Spänningsväljaren måste vara inställd på 115 V i Japan även om nätspänningen där är 100 V.  
  
Kontrollera också märkningen på bildskärmen och övriga anslutna enheter, så att de säkert fungerar med nätspänningen i landet.
- 5 Hänglåsring      Lås datorkåpan med ett hänglås.
- 6 Kåpans spärrhake      Gör att du kan öppna datorkåpan.

## Bordsdator — Kontakter på bakpanelen

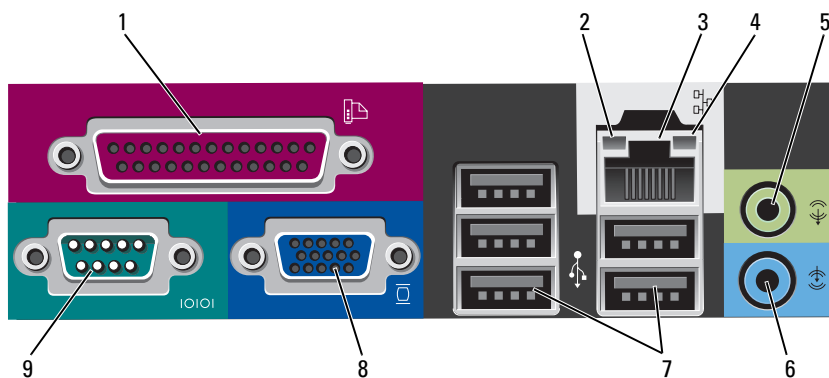

### 1 Parallellport

Anslut en parallellenhets, till exempel en skrivare, till parallellporten. Om du har en USB-skrivare ansluter du den till en USB-kontakt.

**OBS!** Den inbyggda parallellporten inaktiveras automatiskt om datorn identifierar ett installerat kort med en parallellport som har konfigurerats till samma adress. Mer information finns i "Systeminställningprogram" i *Användarhandboken*.

### 2 Indikator för länkintegritet

- Grön — Bra anslutning mellan datorn och ett 10 Mbit/s-nätverk.
- Orange — Bra anslutning mellan datorn och ett 100 Mbit/s-nätverk.
- Gul — Bra anslutning mellan datorn och ett 1 Gbit/s (eller 1 000 Mbit/s)-nätverk.
- Släckt — Datorn har ingen fysisk anslutning till nätverket.



- 3 Nätverksport Du ansluter datorn till en nätverks- eller bredbandsenhet genom att ansluta ena änden av nätverkskabeln till antingen nätverksjacket eller nätverks- eller bredbandsenheten. Anslut den andra änden av nätverkskabeln till nätverksporten på baksidan av datorn. När nätverkskabeln klickar till sitter den i ordentligt.
- OBS! Anslut inte telesladden till nätverksuttaget.**
- På datorer med ett nätverkskort använder du kontakten på kortet.
- Vi rekommenderar att du använder kategori 5-sladdar och -kontakter för nätverket. Om du måste använda kategori 3-sladdar bör du ställa ned nätverkshastigheten till 10 Mbit/s för att uppnå säker drift.
- 4 Indikator för nätverksaktivitet Den gula indikatorn blinkar när datorn skickar eller tar emot nätverksdata. Om trafiken är hög kan det se ut som om indikatorn lyser oavbrutet.
- 5 Linjeutgång Anslut hörlurar och de flesta högtalare med inbyggda förstärkare till den gröna linjeutgången.
- På datorer som har ett ljudkort använder du kontakten på kortet.
- 6 Linjeingång Du kan koppla en in-/uppspelningsenhet, till exempel en kassettbandspelare, cd-spelare eller videobandspelare, till linjeingången.
- På datorer som har ett ljudkort använder du kontakten på kortet.
- 7 USB 2.0-portar (5) Använd USB-portarna på baksidan med enheter som alltid brukar vara anslutna, till exempel skrivare och tangentbord.
- 8 Bildskärmskontakt Anslut kabeln från den VGA-kompatibla skärmen till den blå kontakten.
- OBS! Om du har köpt ett extra grafikkort täcks denna kontakt med en hylsa. Ta inte bort hylsan. Anslut bildskärmen till kontakten på grafikkortet.**
- OBS! Om du använder ett grafikkort som stöder dubbla bildskärmar använder du y-kabeln som medföljde datorn.**

## 9 Seriell port

Anslut en seriell enhet, till exempel en handdator, till den seriella porten. Standardbeteckningarna är COM1 för den första seriella porten och COM2 för den andra.



**OBS!** Det finns bara en andra seriell kontakt om en extra PS2-/serieadapter har installerats.

Mer information finns i ”Systeminställning” i *Användarhandboken*.

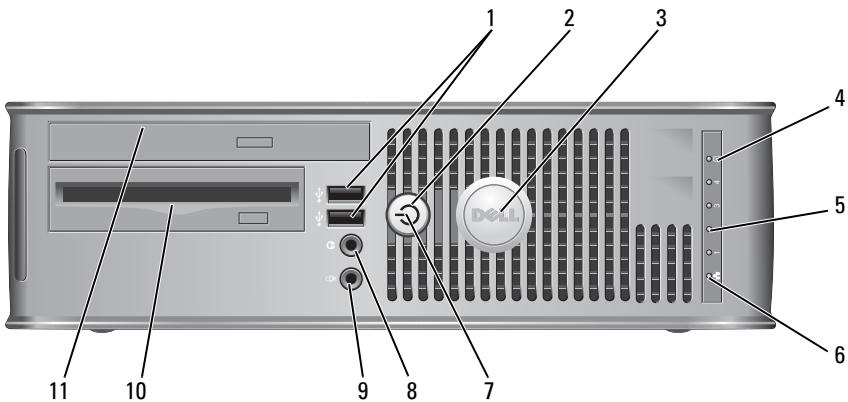
## Liten dator — Framsida



- 1 USB 2.0-portar (2) Använd de främre USB-kontakterna för enheter som du ansluter ibland, till exempel en joystick eller en kamera, eller för startbara USB-enheter. Se ”Systeminställningsprogram” i *Användarhandboken* om du vill ha anvisningar om hur du startar från en USB-enhet. Använd USB-portarna på baksidan för enheter som alltid är anslutna, t ex skrivare eller tangentbord.

- 2 Strömbrytare Tryck på den här knappen om du vill starta datorn.
-  **ANMÄRKNING:** Undvik att förlora data genom att inte stänga av datorn med strömbrytaren. Stäng i stället av datorn med avstängningsfunktionen i operativsystemet. Se ”Stänga av datorn” i *Användarhandboken* om du vill ha mer information.
-  **ANMÄRKNING:** Datorn stängs av med operativsystemets avstängningsfunktion när du trycker på strömbrytaren om ACPI-funktionen har aktiverats.
- 3 Dell-märke Det här märket kan vridas så att det passar datorns orientering. Sätt fingrarna mot märkets kant, tryck hårt och vrid märket. Du kan även vrida märket med hjälp av spåret undertill på märket.
- 4 Indikator för hårddiskaktivitet Den här indikatorn blinkar när hårddisken arbetar.
- 5 Diagnostiklampor Använd diagnostikindikatorerna när du felsöker problem med datorn. Utnyttja då diagnostikkoden. Mer information finns i avsnittet ”Diagnostikindikatorer” på sidan 582.
- 6 Nätverksindikator Den här indikatorn visar att ett lokalt nätverk är anslutet.
- 7 Strömindikator Strömindikatorn tänds och blinkar eller lyser för att ange olika driftlägen:
- Släckt — Datorn är avstängd.
  - Fast grönt sken — Datorn är i normalläge.
  - Blinkande grönt sken — Datorn är i energisparläge.
  - Blinkande eller fast gult sken — Se ”Problem med strömförsörjning” i *Användarhandboken* online.
- Om du vill avbryta energisparläget trycker du på strömbrytaren eller använder tangentbordet eller musen om de har angetts vara uppvakningsenheter i Enhetshanteraren i Windows. Mer information om vilolägen eller hur du avslutar ett energisparläge finns i avsnittet ”Strömhantering” i *Användarhandboken* online. I ”Systemindikatorer” på sidan 580 finns en beskrivning av koderna som kan hjälpa dig vid felsökning av datorn.

- |    |                             |  |
|----|-----------------------------|--|
| 8  | Hörlurskontakt              | Anslut hörlurar och de flesta sorters högtalare till hörlurskontakten. |
| 9  | Mikrofonkontakt             | Anslut en mikrofon till mikrofonkontakten.                             |
| 10 | Diskettenhetsfack (tillval) | Plats för en extra tunn diskettenhet eller mediekortsläsare.           |
| 11 | Optisk enhet (tillval)      | Sätt i en tunn optisk enhet (om en sådan stöds) i det här facket.      |

## Liten dator — Baksida

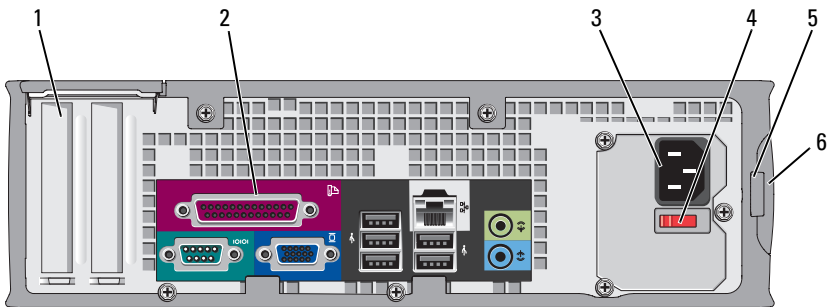

- |   |                       |  |
|---|-----------------------|--|
| 1 | Kortplatser (2)       | Kontakter för PCI- och PCI Express-kort.   |
| 2 | Kontakter på baksidan | Sätt i seriella enheter, USB-enheter och andra enheter i motsvarande kontakter (se "Liten dator — Kontakter på baksidan" på sidan 557).  |
| 3 | Strömkontakt          | Sätt i nätkabeln.  |
| 4 | Spänningsväljare      | Datorn kan vara utrustad med en manuell spänningsväljare. Undvik skador på datorer med manuell spänningsväljare genom att ställa väljaren på den nätspänning som närmast överensstämmer med nätspänningen där du befinner dig. |
|   |                       | <b>➡ ANMÄRKNING:</b> Spänningsväljaren måste vara inställd på 115 V i Japan även om nätspänningen där är 100 V.  |
|   |                       | Kontrollera också märkningen på bildskärmen och övriga anslutna enheter, så att de säkert fungerar med nätspänningen i landet.   |
| 5 | Hänglåsring           | Lås datorkåpan med ett hänglås.  |

6 Kåpans spärrhake Gör att du kan öppna datorkåpan.

## Liten dator — Kontakter på baksidan

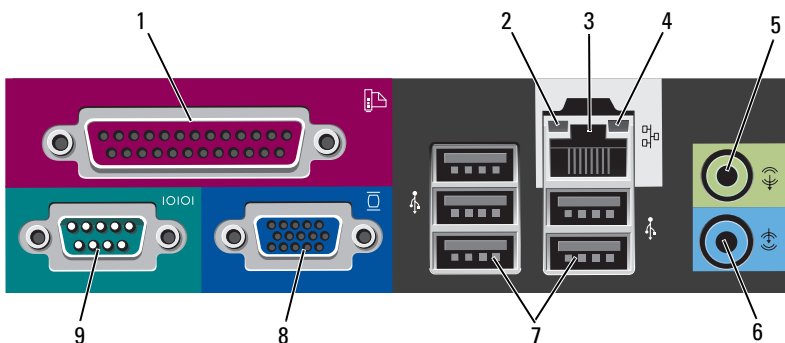

### 1 Parallellport

Anslut en parallellenheter, till exempel en skrivare, till parallellporten. Om du har en USB-skrivare ansluter du den till en USB-kontakt.

**OBS!** Den inbyggda parallellporten inaktiveras automatiskt om datorn identifierar ett installerat kort med en parallellport som har konfigurerats till samma adress. Mer information finns i "Systeminställning" i *Användarhandboken*.

### 2 Indikator för länkintegritet

- Grön — Bra anslutning mellan datorn och ett 10 Mbit/s-nätverk.
- Orange — Bra anslutning mellan datorn och ett 100 Mbit/s-nätverk.
- Gul — Anslutningen mellan datorn och ett 1 Gbit/s-nätverk (eller 1 000 Mbit/s-nätverk) är god.
- Släckt — Datorn har ingen fysisk anslutning till nätverket.

- 3 Nätverksport Du ansluter datorn till en nätverks- eller bredbandsenhet genom att ansluta ena änden av nätverkskabeln till antingen nätverksjacket eller nätverks- eller bredbandsenheten. Anslut den andra änden av nätverkskabeln till nätverksporten på baksidan av datorn. När nätverkskabeln klickar till sitter den i ordentligt.
- OBS!** Anslut inte telesladden till nätverksuttaget.
- På datorer med ett nätverkskort använder du kontakten på kortet.
- Vi rekommenderar att du använder kategori 5-sladdar och -kontakter för nätverket. Om du måste använda kategori 3-sladdar bör du ställa ned nätverkshastigheten till 10 Mbit/s för att uppnå säker drift.
- 4 Indikator för nätverksaktivitet Den gula indikatorn blinkar när datorn skickar eller tar emot nätverksdata. Om trafiken är hög kan det se ut som om indikatorn lyser oavbrutet.
- 5 Linjeutgång Anslut hörlurar och de flesta högtalare med inbyggda förstärkare till den gröna linjeutgången.
- På datorer som har ett ljudkort använder du kontakten på kortet.
- 6 Linjeingång Du kan koppla en in-/uppspelningsenhet, till exempel en kassetbandspelare, cd-spelare eller videobandspelare, till linjeingången.
- På datorer som har ett ljudkort använder du kontakten på kortet.
- 7 USB 2.0-portar (5) Använd USB-portarna på baksidan med enheter som alltid brukar vara anslutna, till exempel skrivare och tangentbord.
- 8 Bildskärmskontakt Anslut kabeln från den VGA-kompatibla skärmen till den blå kontakten.
- OBS!** Om du har köpt ett extra grafikkort täcks denna kontakt med en hylsa. Ta inte bort hylsan. Anslut bildskärmen till kontakten på grafikkortet.
- OBS!** Om du använder ett grafikkort som stöder dubbla bildskärmar använder du y-kabeln som medföljde datorn.

## 9 Seriell port

Anslut en seriell enhet, till exempel en handdator, till den seriella porten. Standardbeteckningarna är COM1 för den första seriella porten och COM2 för den andra.

**OBS!** Det finns bara en andra seriell kontakt om en extra PS2-/serieadapter har installerats.

Mer information finns i ”Systeminställning” i *Användarhandboken*.

## Ta bort datorkåpan



**WARNING!** Innan du utför någon av åtgärderna i det här avsnittet ska du läsa igenom och följa säkerhetsinstruktionerna i *Produktinformationsguiden*.



**WARNING!** Undvik elektriska stötar genom att alltid koppla loss datorn från eluttaget innan du tar av kåpan.

### Innan du sätter igång



**ANMÄRKNING:** Undvik att förlora data genom att spara och stänga alla öppna filer och avsluta alla program innan du stänger av datorn.

- 1 Stäng av operativsystemet:
  - a Spara och stäng alla öppna filer, avsluta alla öppna program, klicka på **Start**  och därefter på **Stäng av**.
  - b I fönstret **Stäng av** väljer du **Stäng av** på rullgardinsmenyn och klickar sedan på **OK**.  
Datorn stängs av när operativsystemets avstängningsprocedur är klar.
- 2 Kontrollera att datorn och alla anslutna enheter är avstängda. Om datorn och de anslutna enheterna inte stängdes av automatiskt när du stängde av operativsystemet stänger du av dem nu.

### Innan du arbetar inuti datorn

Lakta följande säkerhetsanvisningar för att skydda datorn och dig själv.



**WARNING!** Innan du utför någon av åtgärderna i det här avsnittet ska du läsa igenom och följa säkerhetsinstruktionerna i *Produktinformationsguiden*.



**WARNING!** Hantera komponenter och kort varsamt. Rör inte komponenterna eller kontakterna på ett kort. Håll ett kort i dess kanter eller med hjälp av dess metallmonteringskonsol. Håll alltid komponenten i kanterna och aldrig i stiftet. Det gäller till exempel processorn.

➔ **ANMÄRKNING:** Reparationer av datorn får endast utföras av kvalificerade servicetekniker. Skador som uppstår till följd av service som inte har godkänts av Dell täcks inte av garantin.

➔ **ANMÄRKNING:** När du kopplar bort en kabel ska du alltid dra i kontakten eller i dess dragavspänningsögla, inte i själva kabeln. Vissa kablar har en kontakt med spärrflikar. När du kopplar bort den typen av kabel måste du först trycka in flikarna innan du kopplar bort kabeln. När du drar isär kontaktdon håller du dem korrekt riktade för att undvika att kontaktstiften böjs. Se även till att båda kontakterna är korrekt inriktade innan du kopplar in kabeln.

För att undvika att skada datorn ska du utföra följande åtgärder innan du börjar arbeta i den.

1 Stäng av datorn.

➔ **ANMÄRKNING:** Om du ska koppla loss en nätverkskabel kopplar du först loss den från datorn och sedan från nätverksuttaget i väggen.

2 Koppla bort alla eventuella telefon- eller telekommunikationskablar från datorn.

3 Koppla bort datorn och alla anslutna enheter från eluttaget och jorda sedan moderkortet genom att trycka på strömbrytaren.

4 Om datorn står på ett stativ tar du bort det (instruktioner finns i dokumentationen som medföljde stativet).

⚠ **VARNING! Undvik elektriska stötar genom att alltid koppla loss datorn från eluttaget innan du tar av kåpan.**

5 Ta bort datorkåpan:

- Ta bort kåpan på minitornsdatorn (se ”Minitornsdator” på sidan 561).
- Ta bort kåpan på bordsdatorn (se ”Bordsdator” på sidan 563).
- Ta bort kåpan på en liten dator (se ”Liten dator” på sidan 565).

➔ **ANMÄRKNING:** Jorda dig genom att röra vid en omålad metallyta, exempelvis metallen på datorns baksida, innan du vidrör något inuti datorn. Vidrör då och då en omålad metallyta för att ta bort eventuell statisk elektricitet som kan skada de interna komponenterna.



## Minitorns dator

 **VARNING!** Innan du utför någon av åtgärderna i det här avsnittet ska du läsa igenom och följa säkerhetsinstruktionerna i *Produktinformationsguiden*.

 **VARNING!** Undvik elstötar genom att alltid koppla bort datorn från eluttaget innan du tar av datorkåpan.

- 1 Följ anvisningarna i ”Innan du sätter igång” på sidan 559.
- 2 Ta bort hänglåset i hänglåsringen på datorns baksida om du har satt dit ett.
- 3 Lägg datorn på sidan.
- 4 Skjut därefter spärrhaken bakåt och lyft upp kåpan.
- 5 Fatta tag i datorkåpens båda sidor och fäll upp den med gångjärnstapparna som vridcentrum.
- 6 Ta bort kåpan från gångjärnstapparna och ställ undan den på ett mjukt underlag där den inte kan repas.

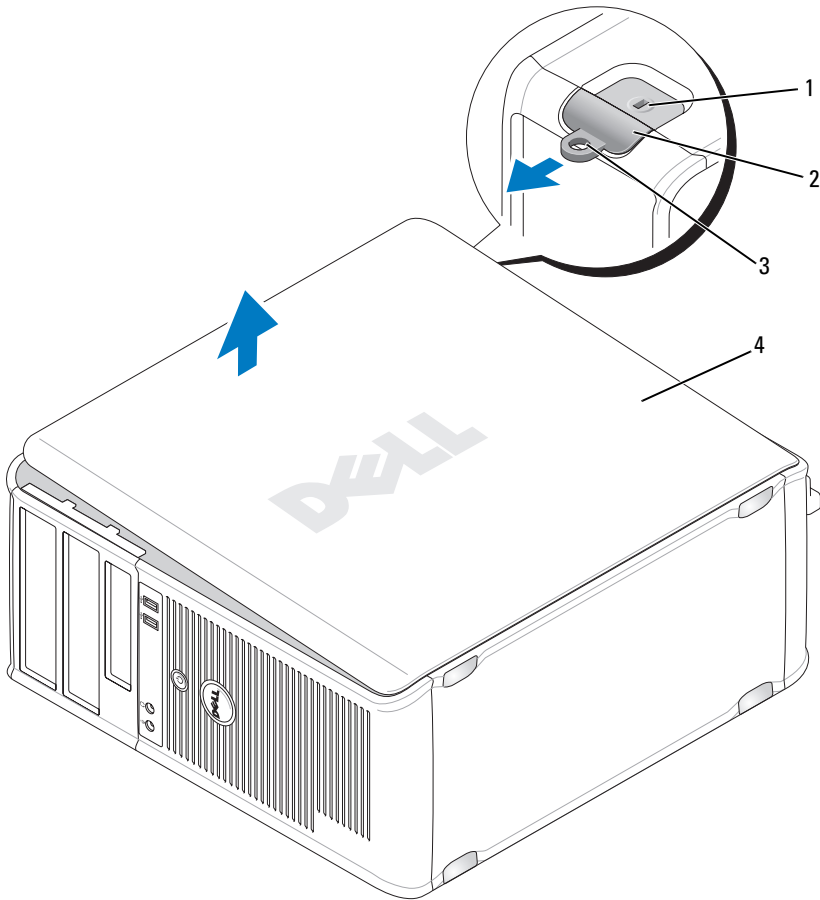

1 Uttag för  
säkerhetsvajer

2 Kåpans spärrhake

3 Hänglåsring

4 Datorkåpa

## Bordsdator



**WARNING!** Innan du utför någon av åtgärderna i det här avsnittet ska du läsa igenom och följa säkerhetsinstruktionerna i *Produktinformationsguiden*.



**WARNING!** Undvik elstötar genom att alltid koppla bort datorn från eluttaget innan du tar av datorkåpan.

- 1 Följ anvisningarna i "Innan du sätter igång" på sidan 559.
- 2 Ta bort hänglåset i hänglåsringen på datorns baksida om du har satt dit ett.
- 3 Lägg datorn på sidan.
- 4 Skjut därefter spärrhaken bakåt och lyft upp kåpan.
- 5 Fatta tag i datorkåpens båda sidor och fäll upp den med gångjärnstapparna som vridcentrum.
- 6 Ta bort kåpan från gångjärnstapparna och ställ undan den på ett mjukt underlag där den inte kan repas.

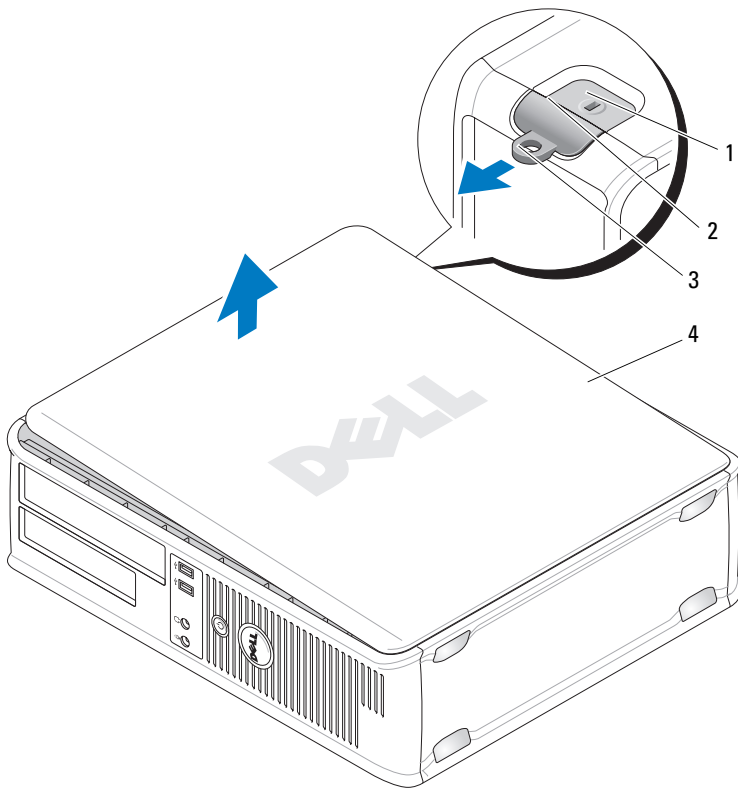

- 1 Uttag för säkerhetsvajer
- 2 Kåpens spärrhake
- 3 Hänglåsring
- 4 Datorkåpa

## Liten dator



**WARNING!** Innan du utför någon av åtgärderna i det här avsnittet ska du läsa igenom och följa säkerhetsinstruktionerna i *Produktinformationsguiden*.



**WARNING!** Undvik elstötar genom att alltid koppla bort datorn från eluttaget innan du tar av datorkåpan.

- 1 Följ anvisningarna i ”Innan du sätter igång” på sidan 559.
- 2 Ta bort hänglåset i hänglåsringen på datorns baksida om du har satt dit ett.
- 3 Lägg datorn på sidan.
- 4 Skjut spärrhaken bakåt och lyft upp kåpan.
- 5 Fatta tag i datorkåpens båda sidor och fäll upp den med de undre gångjärnen som hävstångspunkter.
- 6 Ta bort kåpan från gångjärnstapparna och ställ undan den på ett mjukt underlag där den inte kan repas.



**WARNING!** Grafikkortets kylflänsar kan bli väldigt varma. Se till att de hinner svalna innan du rör vid kortet.

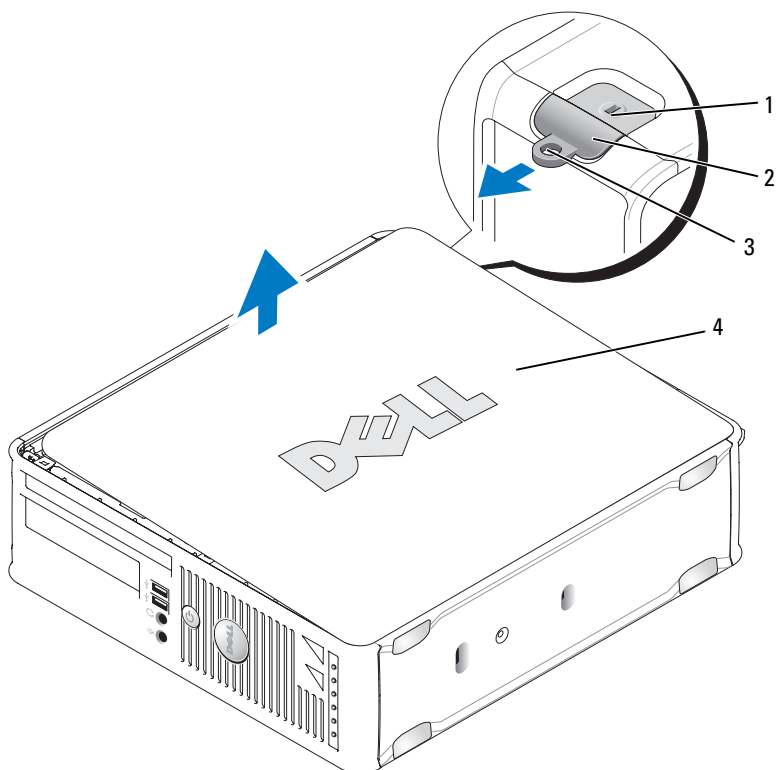

- 1 Uttag för säkerhetsvajer    2 Kåpens spärrhake    3 Hänglåsring  
4 Datorkåpa

## Inuti datorn

### Minitorns dator

**!** **WARNING!** Innan du utför någon av åtgärderna i det här avsnittet ska du läsa igenom och följa säkerhetsinstruktionerna i *Produktinformationsguiden*.

**!** **WARNING!** Undvik elstötar genom att alltid koppla bort datorn från eluttag innan du tar av datorkåpan.

**➔ ANMÄRKNING:** Var försiktig när du öppnar datorkåpan så att du inte av misstag kopplar bort kablar från moderkortet.

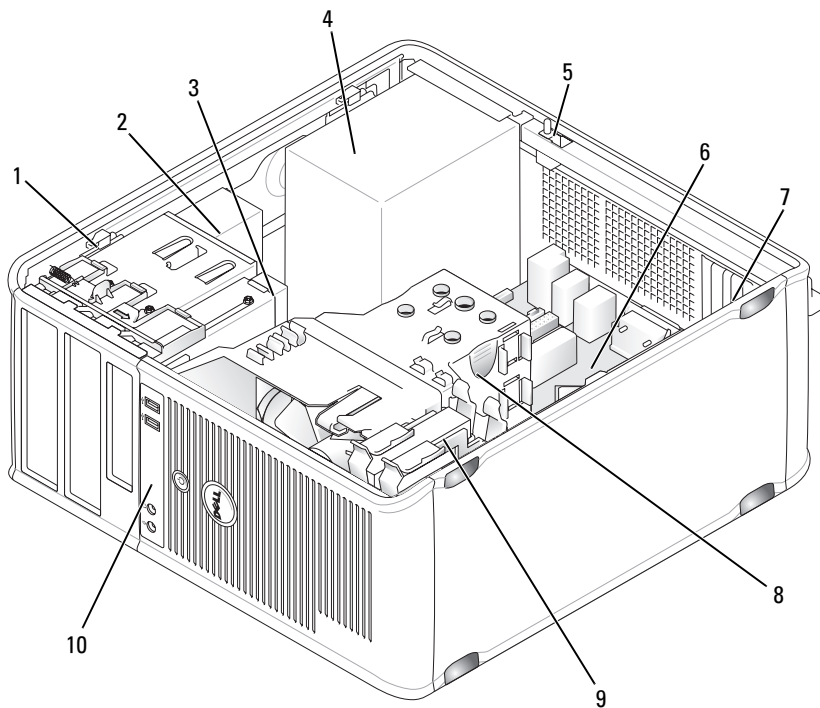

- |    |                    |   |                                 |   |              |
|----|--------------------|---|---------------------------------|---|--------------|
| 1  | Enhetens spärrhake | 2 | Optisk enhet                    | 3 | Diskettenhet |
| 4  | Nätaggregat        | 5 | Chassintrångskomplare (tillval) | 6 | Moderkort    |
| 7  | Kortplatser (4)    | 8 | Kylfläns                        | 9 | Hårddisk     |
| 10 | Främre I/O-panel   |   |                                 |   |              |

## Komponenter på moderkortet

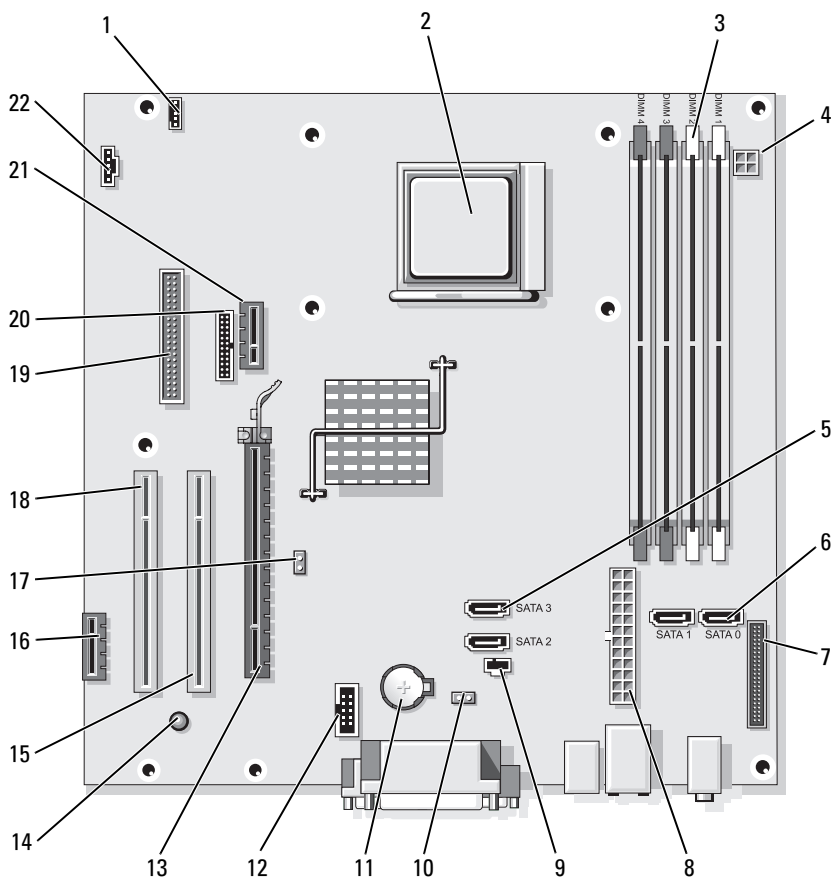

- |   |                            |   |   |   |  |
|---|----------------------------|---|---|---|--|
| 1 | Högtalarkontakt (INT_SPKR) | 2 | Processorsockel (CPU)                     | 3 | Minnesmodulssocklar (DIMM_1, DIMM_2, DIMM_3, DIMM_4) |
| 4 | Nätanslutning (PW_12V_A1)  | 5 | Kontakter för SATA-enheter (SATA2, SATA3) | 6 | Kontakter för SATA-enheter (SATA0, SATA1)            |



7	Frontpanelskontakt (FRONTPANEL)	8	Nätanslutning (POWER1)	9	Kontakt för intrångsbrytare (INTRUDER)
10	Bygling för återställning av CMOS (RTCST)	11	Batterisocket (BATTERY)	12	Intern USB (USB1)
13	PCI Express x16-kontakt (SLOT1)	14	Strömindikator för vänteläge (AUX_PWR_LED)	15	PCI-kontakt (SLOT2)
16	PCI Express x1-kontakt (SLOT4)	17	Lösenordsbygel (PSWD)	18	PCI-kontakt (SLOT3)
19	Diskettenhetskontakt (DSKT)	20	Seriell kontakt (PS2/SER2)	21	DVI-kortkontakt (DVI_HDR; tillval)
22	Fläktkontakt (FAN_CPU)				





## Bygelinställningar

---

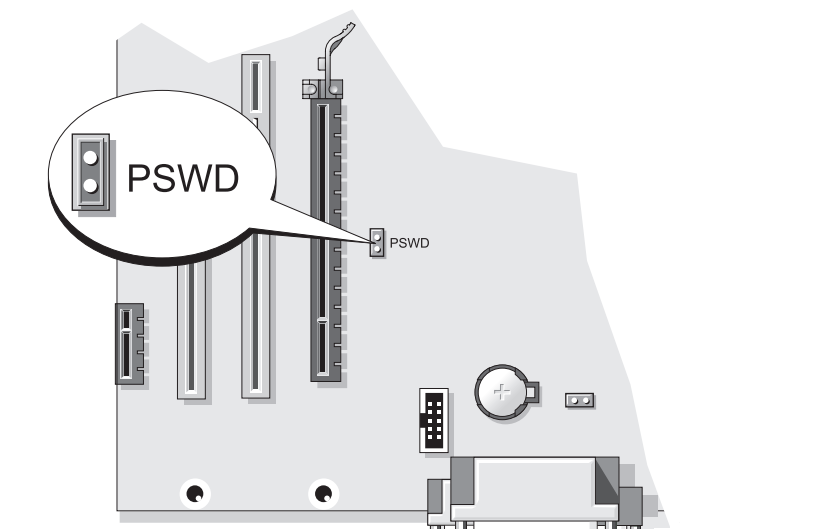

### Minitornsdator

---



Bygel	Inställning	Beskrivning
PSWD		Lösenordsfunktionerna är aktiverade (standardinställning).
		Lösenordsfunktionerna är avstängda.
	 <i>Med bygel</i>  <i>Utan bygel</i>	

## Bordsdator

-  **VARNING!** Innan du utför någon av åtgärderna i det här avsnittet ska du läsa igenom och följa säkerhetsinstruktionerna i *Produktinformationsguiden*.
-  **VARNING!** Undvik elstötar genom att alltid koppla bort datorn från eluttag innan du tar av datorkåpan.
-  **ANMÄRKNING:** Var försiktig när du öppnar datorkåpan så att du inte av misstag kopplar bort kablar från moderkortet.

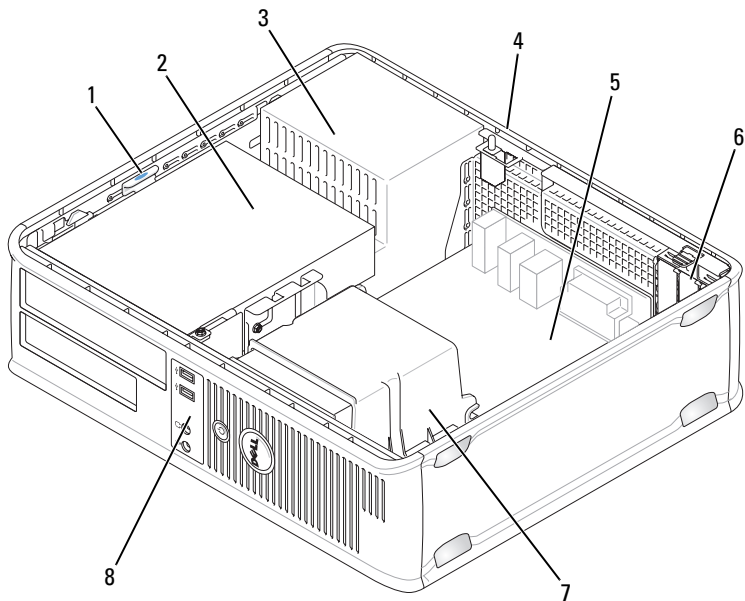

- |   |                                   |   |                  |   |                 |
|---|-----------------------------------|---|------------------|---|-----------------|
| 1 | Enhetens spärrhake                | 2 | Optisk enhet     | 3 | Nättaggregat    |
| 4 | Chassiintrångsokopplare (tillval) | 5 | Moderkort        | 6 | Kortplatser (3) |
| 7 | Kylfläns                          | 8 | Främre I/O-panel |   |                 |

## Komponenter på moderkortet

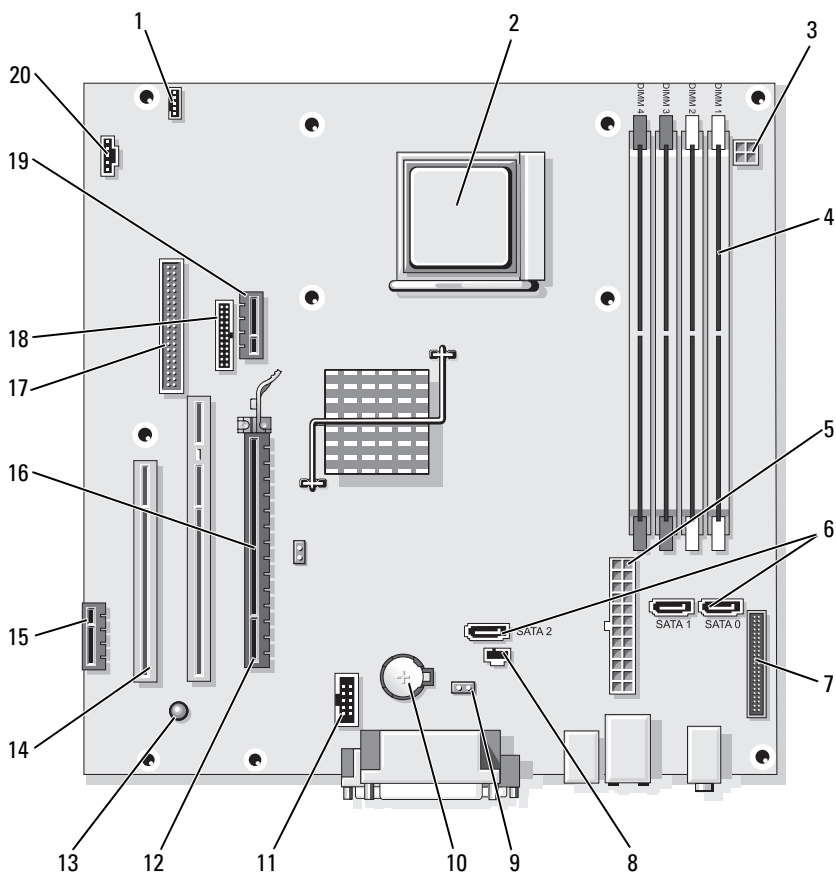

- |   |  |   |  |   |  |
|---|--|---|--|---|--|
| 1 | Högtalarkontakt (INT_SPKR)                           | 2 | Processorsockel (CPU)                  | 3 | Nätanslutning (PW_12V_A1)                                |
| 4 | Minnesmodulssocklar (DIMM_1, DIMM_2, DIMM_3, DIMM_4) | 5 | Nätanslutning (POWER1)                 | 6 | Kontakter för seriella ATA-enheter (SATA0, SATA1, SATA2) |
| 7 | Frontpanelskontakt (FRONTPANEL)                      | 8 | Kontakt för intrångsbrytare (INTRUDER) | 9 | Bygling för återställning av CMOS (RTCST)                |

- |    |  |    |                                 |    |                                     |
|----|--|----|---------------------------------|----|-------------------------------------|
| 10 | Batterisocket<br>(BATTERY)                       | 11 | Intern USB (USB1)               | 12 | PCI Express x16-<br>kontakt (SLOT1) |
| 13 | Strömindikator för<br>vänteläge<br>(AUX_PWR_LED) | 14 | PCI-kontakter<br>(SLOT2, SLOT3) | 15 | PCI Express x1-<br>kontakt (SLOT4)  |
| 16 | Lösenordsbygel<br>(PSWD)                         | 17 | Diskettenhetskontak<br>t (DSKT) | 18 | Seriell kontakt<br>(PS2/SER2)       |
| 19 | DVI-kortkontakt<br>(tillval; DVI_HDR)            | 20 | Fläktkontakt<br>(FAN_CPU)       |    |                                     |





## Bygelinställningar

---

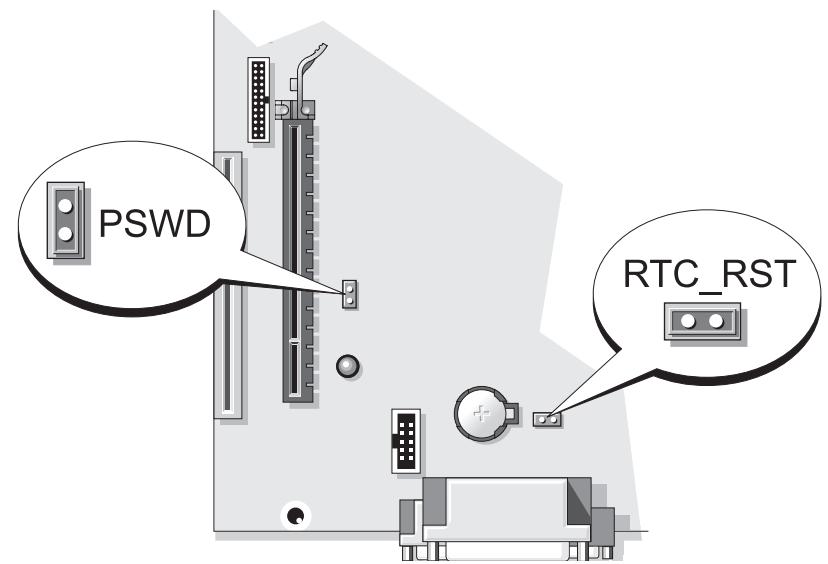
### Bordsdator

---



Bygel	Inställning	Beskrivning	
PSWD		Lösenordsfunktionerna är aktiverade (standardinställning).	
		Lösenordsfunktionerna är avstängda.	
	Med bygel		Utan bygel

## Liten dator

- ⚠ VARNING!** Innan du utför någon av åtgärderna i det här avsnittet ska du läsa igenom och följa säkerhetsinstruktionerna i *Produktinformationsguiden*.
- ⚠ VARNING!** Undvik elstötar genom att alltid koppla bort datorn från eluttag innan du tar av datorkåpan.
- ➡ ANMÄRKNING:** Var försiktig när du öppnar datorkåpan så att du inte av misstag kopplar bort kablar från moderkortet.

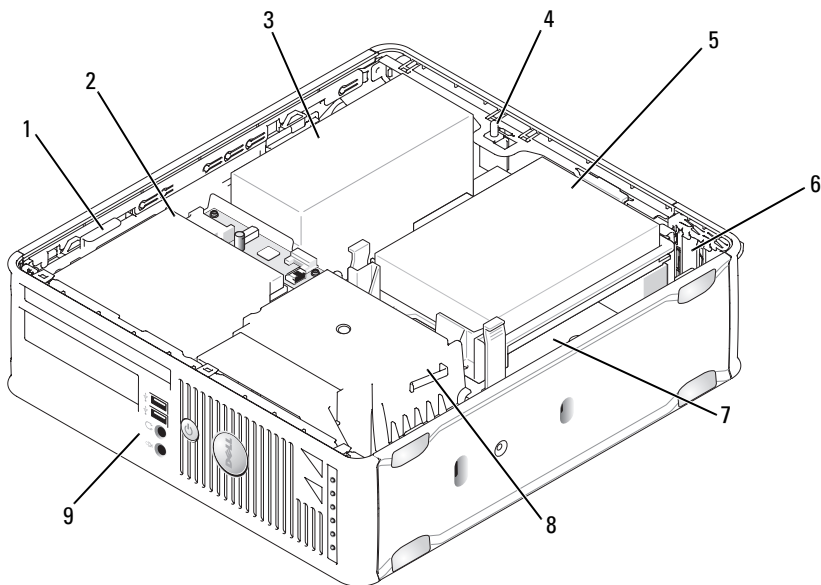

- |                                      |                |                    |
|--------------------------------------|----------------|--------------------|
| 1 Enhetens spärrhake                 | 2 Optisk enhet | 3 Nätaggregat      |
| 4 Chassiintrångsomkopplare (tillval) | 5 Hårddisk     | 6 Kortplatser (2)  |
| 7 Moderkort                          | 8 Kylfläns     | 9 Främre I/O-panel |

## Komponenter på moderkortet

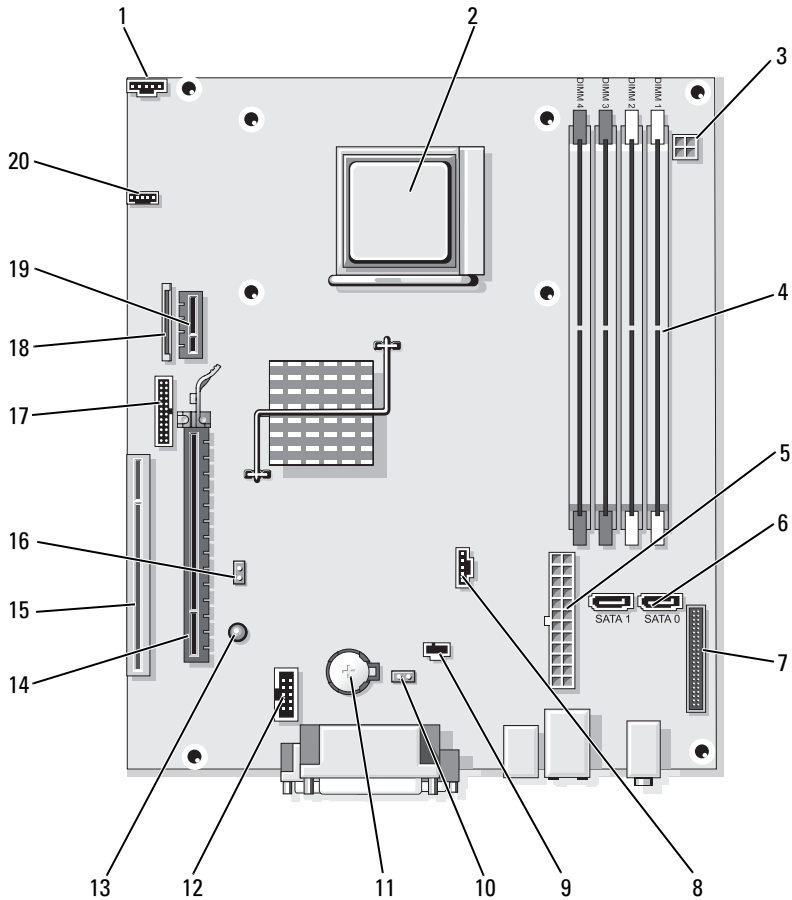

- |   |  |   |                           |   |   |
|---|--|---|---------------------------|---|---|
| 1 | Fläktkontakt<br>(FAN_CPU)                                  | 2 | Processorsockel<br>(CPU)  | 3 | Nätanslutning<br>(PW_12V_A1)                    |
| 4 | Minnesmodulssocklar<br>(DIMM_1, DIMM_2,<br>DIMM_3, DIMM_4) | 5 | Nätanslutning<br>(POWER1) | 6 | Kontakter för<br>SATA-enheter<br>(SATA0, SATA1) |

7	Frontpanelskontakt (FRONTPANEL)	8	Fläktkontakt (FAN_HDD)	9	Kontakt för intrångsbrytare (INTRUDER)
10	Bygling för återställning av CMOS (RTC_RST)	11	Batterisockel (BATTERY)	12	Intern USB (USB1)
13	Standby (AUX_PWR_LED)	14	PCI Express x16-kontakt (SLOT1)	15	PCI-kontakt (SLOT2)
16	Lösenordsbygel (PSWD)	17	Seriell kontakt (PS2/SER2)	18	Kontakt för tunn diskettenhet (DSKT)
19	DVI-kortkontakt (DVI_HDR; tillval)	20	Högtalarkontakt (INT_SPKR)		

## Bygelinställningar



---

### Liten dator

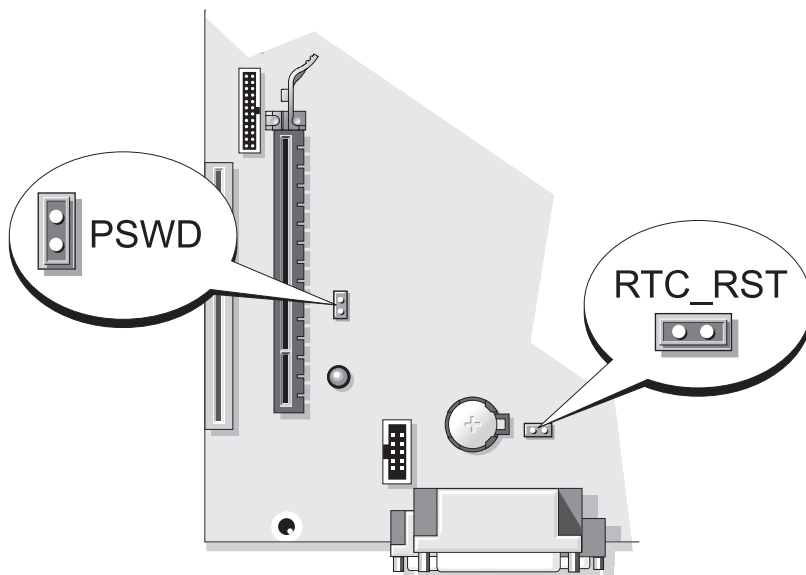
---





Bygel	Inställning	Beskrivning
PSWD		Lösenordsfunktionerna är aktiverade (standardinställning).
		Lösenordsfunktionerna är avstängda.
	 Med bygel	 Utan bygel

## Lösa problem

Dell tillhandahåller ett antal olika verktyg om datorn inte fungerar som förväntat. Uppdaterad felsökningsinformation om datorn finns på webbplatsen Dell Support på [support.dell.com](http://support.dell.com).

Om du skulle behöva hjälp av Dell att lösa problem med datorn, skriver du ned en detaljerad beskrivning av felet, eventuella pipkoder eller indikatormönster, din expresskod och servicekod nedan. Kontakta därefter Dell med datorn till hands. I *Användarhandboken* finns information om hur du kontaktar Dell.

Ett exempel på en expresskod och en servicekod finns i avsnittet "Söka efter information" på sidan 533.

Returauktoriseringsnummer (om du fått ett sådant från Dells supporttekniker): \_\_\_\_\_

Servicekod: \_\_\_\_\_

## Dell Diagnostics

 **WARNING!** Innan du utför någon av åtgärderna i det här avsnittet ska du läsa igenom och följa säkerhetsinstruktionerna i *Produktinformationsguiden*.

### När ska du använda Dell Diagnostics?

Får du problem med datorn bör du utföra kontrollerna som finns beskrivna i avsnittet "Lösa problem" i *Användarhandboken* och köra Dell Diagnostics innan du kontaktar Dell för att få teknisk hjälp. I *Användarhandboken* finns information om hur du kontaktar Dell.

 **ANMÄRKNING:** Programmet Dell Diagnostics fungerar bara på datorer från Dell™.

Starta systeminställningsprogrammet (instruktioner finns i Systeminställningsprogrammet i *Användarhandboken* online), granska datorns konfiguration och kontrollera att enheten som du vill testa visas och är aktiverad i inställningarna.

Starta Dell Diagnostics från hårddisken eller från tillvalsskivan *Drivers and Utilities*.

### Starta Dell Diagnostics från hårddisken

Dell Diagnostics finns på en dold diagnostikverktygspartition på hårddisken.

 **OBS!** Om ingen bild visas på skärmen kontaktar du Dell (se *Användarhandboken*).

- 1 Stäng av datorn. Starta (eller starta om) datorn.
- 2 När DELL™-logotypen visas trycker du direkt på <F12>.

 **OBS!** Får du ett meddelande om att ingen partition för diagnostikverktøget hittades kör du Dell Diagnostics från tillvalsskivan *Drivers and Utilities*.

Om du väntar för länge och operativsystemets logotyp visas, fortsätter du att vänta tills Microsoft® Windows® har startats. Stäng sedan av datorn och försök igen.

- 3 När startenhetslistan visas markerar du **Boot to Utility Partition** och trycker på <Enter>.
- 4 När huvudmenyn för Dell Diagnostics visas väljer du det test som du vill köra.

### Starta Dell Diagnostics från tillvalsskivan Drivers and Utilities

- 1 Sätt i skivan *Drivers and Utilities*.
- 2 Stäng av och starta om datorn.

När DELL-logotypen visas trycker du genast på <F12>.

Om du väntar för länge och operativsystemets logotyp visas, fortsätter du att vänta tills skrivbordet i Microsoft Windows visas. Stäng sedan av datorn och försök igen.

 **OBS!** Nästa steg ändrar startsekvensen bara för denna gång. Nästa gång startas datorn enligt vad som har angetts för enheterna i systeminställningsprogrammet.

- 3 När listan över startenheter visas, markerar du den optiska enheten och trycker på <Enter>.

- 4 Välj den optiska enheten på cd-startmenyn.
- 5 Välj att starta från den optiska enheten på den meny som dyker upp.
- 6 Tryck på 1 för att öppna menyn på skivan *Drivers and Utilities*.
- 7 Tryck på 2 för att starta Dell Diagnostics.
- 8 Välj **Run the 32 Bit Dell Diagnostics** (kör 32-bitars Dell Diagnostics) i den numrerade listan. Finns det flera versioner väljer du den som gäller din dator.
- 9 När **huvudmenyn** för Dell Diagnostics visas väljer du det test som du vill köra.

### Huvudmenyn i Dell Diagnostics

- 1 När Dell Diagnostics lästs in och skärmen med **huvudmenyn** visas klickar du på knappen för det alternativ som du vill använda.

Alternativ	Funktion
Express Test (snabbtest)	Utför ett snabbtest av enheter. Testet tar vanligtvis 10 till 20 minuter och kräver inte att användaren gör något. Kör <b>Express Test</b> först så ökar chanserna att hitta problemet snabbt.
Extended Test (utökad test)	Utför ett utökad test av enheterna. Det här testet tar vanligtvis en timme eller mer, och användaren måste svara på frågor då och då.
Custom Test (anpassat test)	Testar en viss enhet. Du kan anpassa de tester som du vill köra.
Symptom Tree (symptomträd)	Här visas de vanligaste problemsymptomen och här kan du välja ett test utifrån symptomen som datorn uppvisar.

- 2 Om du stöter på ett problem under ett test visas ett meddelande med en felkod och en beskrivning av problemet. Anteckna felkoden och problembeskrivningen och följ sedan instruktionerna på skärmen.

Om du inte kan lösa felet kontaktar du Dell. I *Användarhandboken* finns information om hur du kontaktar Dell.



**OBS!** Servicekoden för datorn visas överst på varje testsida. När du kontaktar Dell frågar supportpersonalen efter din servicekod.

- 3** Om du kör ett test med alternativen **Custom Test** eller **Symptom Tree** får du mer information när du klickar på någon av flikarna som beskrivs i tabellen nedan.

<b>Flik</b>	<b>Funktion</b>
Results (resultat)	Visar testresultatet och eventuella feltillstånd som har påträffats.
Errors (fel)	Visar feltillstånd som har påträffats, felkoder och problembeskrivningar.
Help (hjälp)	Beskriver testet och kan innehålla information om eventuella testkrav.
Configuration (konfiguration)	Visar maskinvarukonfigurationen för den valda enheten. Dell Diagnostics hämtar konfigurationsinformation för alla enheter från systeminställningsprogrammet, minnet och olika interna test och visar sedan informationen i enhetslistan till vänster på skärmen. Enhetslistan kanske inte visar namnen på alla komponenter som är installerade i datorn eller alla enheter som är anslutna till datorn.
Parameters (parametrar)	Du kan anpassa testet genom att ändra inställningarna.

- 4** När testerna är slutförda tar du ut cd- eller dvd-skivan om du har kört Dell Diagnostics från skivan *Drivers and Utilities*.
- 5** Återgå till **huvudmenyn** genom att stänga testskärmen. Stäng **Huvudmenyn** för att avsluta Dell Diagnostics och starta om datorn.

## Systemindikatorer

Strömindikatorn kan indikera ett problem med datorn.

<b>Strömindikator</b>	<b>Problembeskrivning</b>	<b>Lösningsförslag</b>
Fast grönt sken	Strömmen är på och datorn fungerar normalt.	Inga åtgärder behövs.
Blinkande grönt sken	Datorn är i energisparläge.	Tryck på strömbrytaren, flytta musen eller tryck på en tangent för att "väcka" datorn.

<b>Strömindikator</b>	<b>Problembeskrivning</b>	<b>Lösningsförslag</b>
Blinkar grönt flera gånger och stängs sedan av	Ett konfigurationsfel har uppstått.	Se ”Diagnostikindikatorer” på sidan 582 och kontrollera om det specifika problemet beskrivs där.
Fast gult	Dell Diagnostics kör ett test, eller så är en enhet på moderkortet skadad eller felaktigt installerad.	Om Dell Diagnostics körs låter du testerna slutföras. Se ”Diagnostikindikatorer” på sidan 582 och kontrollera om det specifika problemet beskrivs där. Om datorn inte startar kontakter du Dell för att få hjälp. I <i>Användarhandboken</i> på datorn finns information om hur du kontakter Dell.
Blinkande gult	Ett strömförsörjnings- eller moderkortsfel har uppstått.	Se ”Diagnostikindikatorer” på sidan 582 och kontrollera om det specifika problemet beskrivs där. Se avsnittet ”Problem med strömförsörjning” i <i>Användarhandboken</i> online.
Fast grönt sken och pipkod vid datorns självtest	Ett problem upptäcktes när BIOS kördes.	I avsnittet ”Pipkoder” på sidan 585 finns instruktioner om analys av pipkoder. Se dessutom ”Diagnostikindikatorer” på sidan 582 och kontrollera om det specifika problemet beskrivs där.
Fast grönt sken, ingen pipkod och ingen bild visas på skärmen då datorn startas	Bildskärmen eller grafikkortet kan vara skadade eller felaktigt installerade.	Se ”Diagnostikindikatorer” på sidan 582 och kontrollera om det specifika problemet beskrivs där.
Fast grönt sken, ingen pipkod men datorn låser sig under självtestet	En inbyggd enhet på moderkortet kan vara defekt.	Se ”Diagnostikindikatorer” på sidan 582 och kontrollera om det specifika problemet beskrivs där. Om du inte hittar problemet kontakter du Dell och ber om hjälp. I <i>Användarhandboken</i> på datorn finns information om hur du kontakter Dell.

# Diagnostikindikatorer

 **WARNING!** Innan du börjar bör du följa säkerhetsanvisningarna i *produktinformationsguiden*.

Som hjälp för att felsöka problem finns det fyra indikatorer som är märkta med "1", "2", "3" och "4" på datorns framsida. Diagnostiklamporna är antingen släckta eller lyser med grönt sken. När datorn startar normalt ändras mönstret för hur indikatorerna lyser efterhand som startprocessen slutförs. Om POST-delen av systemstarten slutförs utan fel lyser alla fyra indikatorer med fast grönt sken. Om det uppstår något fel under POST-processen hjälper indikatorerna dig att identifiera var i processen felet uppstod.



 **OBS!** Diagnostiklampornas orientering varierar beroende på datortyp. De kan visas vertikalt eller horisontellt.

Ljusbild	Problembeskrivning	Lösningsförslag
①②③④	Datorn är <i>avstängd</i> eller så har ett fel inträffat innan BIOS-koden kördes.  Diagnostiklamporna lyser inte när datorn startat operativsystemet utan problem.	Koppla datorn till ett fungerande vägguttag och tryck på strömbrytaren.
①②③④	Ett möjligt BIOS-fel har uppstått. Datorn är i återställningsläge.	Kör återställningsverktyget för BIOS, vänta tills återställningen är klar och starta sedan om datorn.
①②③④	Ett fel på processorn har uppstått.	Installera om processorn och starta om datorn.

Ljasmönster	Problembeskrivning	Lösningförslag
① ② ③ ④	Minnesmoduler har upptäckts, men ett minnesfel har uppstått.	<ul style="list-style-type: none"> <li>• Om det sitter en minnesmodul i datorn ska du ta bort den och starta om datorn (i <i>Användarhandboken</i> finns anvisningar om hur du tar bort och installerar minnesmoduler).</li> <li>• Om datorn innehåller två eller flera minnesmoduler ska du ta ur dem, sätta i en av dem och starta om datorn. Om datorn startar normalt installerar du om ytterligare en modul. Fortsätt tills du har identifierat en felaktig modul eller installerat om alla moduler utan fel.</li> <li>• Sätt i fungerande minnen av samma typ i datorn, om du har några.</li> <li>• Kontakta Dell om problemet kvarstår.</li> </ul>
① ② ③ ④	Ett möjligt grafikkortfel har uppstått.	<ul style="list-style-type: none"> <li>• Om det finns ett grafikkort i datorn ska du ta ur det, sätta tillbaka det igen och sedan starta om datorn.</li> <li>• Om problemet kvarstår installerar du ett grafikkort som du vet fungerar och startar om datorn.</li> <li>• Kontakta Dell om problemet kvarstår eller om grafikkortet sitter direkt på moderkortet. I <i>Användarhandboken</i> på datorn finns information om hur du kontaktar Dell.</li> </ul>

Ljusbilder	Problembeskrivning	Lösningförslag
① ② ③ ④	Ett möjligt diskettenhet- eller hårddiskfel har uppstått.	Ta ur och sätt tillbaka alla ström- och datakablar. Gör om testet genom att starta om datorn.
① ② ③ ④	Ett möjligt USB-fel har uppstått.	Installera om alla USB-enheter, kontrollera kablarna och starta om datorn.
① ② ③ ④	Inga minnesmoduler kunde identifieras.	<ul style="list-style-type: none"> <li>• Om det sitter en minnesmodul i datorn ska du ta bort den och starta om datorn (i <i>Användarhandboken</i> finns anvisningar om hur du tar bort och installerar minnesmoduler).</li> <li>• Om datorn innehåller två eller flera minnesmoduler ska du ta ur dem, sätta i en av dem och starta om datorn. Om datorn startar normalt installerar du om ytterligare en modul. Fortsätt tills du har identifierat en felaktig modul eller installerat om alla moduler utan fel.</li> <li>• Sätt i fungerande minnen av samma typ i datorn, om du har några.</li> <li>• Om problemet inte kan identifieras kontaktar du Dell för att få hjälp. I <i>Användarhandboken</i> på datorn finns information om hur du kontaktar Dell.</li> </ul>



Ljusbild	Problembeskrivning	Lösningsförslag
	Minnesmodulerna upptäcks, men det har uppstått ett konfigurations- eller kompatibilitetsfel.	<ul style="list-style-type: none"> <li>• Kontrollera att det inte finns några särskilda placeringskrav för minnesmoduler/ minneskontakter.</li> <li>• Kontrollera att minnesmodulerna som du installerar är kompatibla med datorn.</li> <li>• Om problemet inte kan identifieras kontakter du Dell för att få hjälp. I <i>Användarhandboken</i> på datorn finns information om hur du kontakter Dell.</li> </ul>
	Ett fel har inträffat. Det här mönstret visas även då du startar systeminställningsprogrammet och behöver inte antyda att ett problem föreligger (se "Systeminställningsprogrammet" i <i>Användarhandboken</i> ).	<ul style="list-style-type: none"> <li>• Kontrollera att kablarna är korrekt anslutna till moderkortet från hårddisken och den optiska enheten.</li> <li>• Kontrollera meddelandet som visas på skärmen.</li> <li>• Om problemet inte kan identifieras kontakter du Dell för att få hjälp. I <i>Användarhandboken</i> på datorn finns information om hur du kontakter Dell.</li> </ul>
	När datorns självtest (POST) är klart lyser alla fyra diagnostiklamporna med grönt sken en kort stund innan de slocknar för att indikera normalt drifttillstånd.	Inget.

## Pipkoder

Datorn kan avge ett antal signaler (pip) under starten om bildskärmen inte kan visa fel eller problem. Dessa signaler eller pip kallas för pipkoder och identifierar ett problem.

Om datorn ger ifrån sig signaler när den startas:

- 1 Anteckna signalen.
- 2 Se ”Dell Diagnostics” på sidan 577 om du behöver identifiera allvarigare problem.
- 3 Kontakta Dell för teknisk hjälp. I *Användarhandboken* finns information om hur du kontaktar Dell.

Kod	Orsak
2 korta, 1 lång	Fel BIOS-kontrollsumma
1 lång, 2 korta	Fel vid minnestest (ett fel inträffade då minnets storlek kontrollerades)
1 lång, 3 korta, 2 korta	Inget minne
1 kort	Tangenten <F12> trycktes ned

## Lösa kompatibilitetsproblem med program och maskinvara

Om en enhet antingen inte upptäcks av operativsystemet eller identifieras men är felaktigt konfigurerad, kan du använda Enhetshanteraren eller Felsökare för maskinvara för att lösa problemet.

### Windows Vista

- 1 Klicka på **Start**  och välj **Hjälp och support**.
- 2 Skriv **felsökare för maskinvara** i sökfältet och tryck på <Enter> för att starta sökningen.

I sökresultaten väljer du det alternativ som bäst beskriver problemet och följer återstående felsökningssteg.

### Windows XP

- 1 Klicka på **Start** → **Hjälp och support**.
- 2 Skriv **felsökare för maskinvara** i sökfältet och tryck på <Enter> för att starta sökningen.
- 3 I avsnittet **Korrigerera ett problem** klickar du på **Felsökare för maskinvara**.
- 4 I listan **Felsökare för maskinvara** väljer du det alternativ som bäst beskriver problemet och klickar på **Nästa** för att följa återstående felsökningssteg.

## Återställa operativsystemet

I operativsystemet Microsoft Windows finns funktionen Systemåterställning som gör att du kan återställa datorn till ett tidigare läge (utan att detta påverkar data) om ändringar i maskinvara, programvara eller andra systeminställningar har gjort att datorn inte längre fungerar som önskat. I Hjälp- och supportcenter finns information om hur du använder Systemåterställning.

- ➔ **ANMÄRKNING:** Säkerhetskopiera dina datafiler regelbundet. Systemåterställning övervakar inte datafiler och kan inte återställa dem.

## Windows Vista

### Starta Systemåterställning

- 1 Klicka på Start .
- 2 I rutan **Starta sökning** skriver du **Systemåterställning** och trycker på <Enter>.



**OBS!** Fönstret **användarkontroll** dyker eventuellt upp. Om du är administratör av datorn klickar du på **Fortsätt**. I annat fall kontaktar du administratören för att fortsätta med önskad åtgärd.

- 3 Klicka på **Nästa** och följ återstående ledtexter på skärmen.

Om inte Systemåterställning åtgärdade problemet kan du ångra den senaste systemåterställningen.

### Ångra den senaste systemåterställningen

- ➔ **ANMÄRKNING:** Spara och stäng alla öppna filer och avsluta alla öppna program innan du ångrar den senaste systemåterställningen. Du ska varken ändra, öppna eller radera filer eller program förrän systemåterställningen är klar.

- 1 Klicka på Start .
- 2 I rutan **Starta sökning** skriver du **Systemåterställning** och trycker på <Enter>.
- 3 Klicka på **Ångra den senaste återställningen** och klicka på **Nästa**.

## Windows XP

### Skapa en återställningspunkt

- 1 Klicka på **Start** och sedan på **Hjälp** och **support**.
- 2 Klicka på **Systemåterställning**.
- 3 Följ instruktionerna på skärmen.

### Återställa datorn till ett tidigare läge



**ANMÄRKNING:** Spara och stäng alla öppna filer och avsluta alla öppna program innan du återställer datorn till ett tidigare tillstånd. Du ska varken ändra, öppna eller radera filer eller program förrän systemåterställningen är klar.

- 1 Klicka på **Start**, peka på **Alla program** → **Tillbehör** → **Systemverktyg** och välj till sist **Systemåterställning**.
- 2 Kontrollera att **Återställ datorn till en tidigare tidpunkt** är markerat och klicka på **Nästa**.
- 3 Klicka på det datum som du vill återställa datorn till.

Fönstret **Välj en återställningspunkt** innehåller en kalender där du kan visa och välja återställningspunkter. Alla datum med möjliga återställningspunkter visas med fetstil.

- 4 Välj en återställningspunkt och klicka på **Nästa**.

Om ett datum bara har en återställningspunkt väljs den automatiskt. Om det finns två eller flera återställningspunkter ett visst datum klickar du på den som du vill använda.

- 5 Klicka på **Nästa**.

Fönstret **Återställning har slutförts** visas när Systemåterställning har samlat in all information som behövs, och sedan startas datorn om.

- 6 När datorn har startat om klickar du på **OK**.

Om du vill ändra återställningspunkten kan du antingen upprepa stegen med en annan punkt eller ångra återställningen.

### **Ångra den senaste systemåterställningen**

 **ANMÄRKNING:** Spara och stäng alla öppna filer och avsluta alla öppna program innan du ångra den senaste systemåterställningen. Du ska varken ändra, öppna eller radera filer eller program förrän systemåterställningen är klar.

- 1 Klicka på **Start**, peka på **Alla program** → **Tillbehör** → **Systemverktyg** och välj till sist **Systemåterställning**.
- 2 Klicka på **Ångra den senaste återställningen** och klicka på **Nästa**.
- 3 Klicka på **Nästa**.  
Fönstret **Systemåterställning** visas och datorn startas om.
- 4 När datorn har startat om klickar du på **OK**.

### **Aktivera Systemåterställning**

Om du installerar om Windows XP och har mindre än 200 MB ledigt utrymme på hårddisken inaktiveras systemåterställningen automatiskt. Så här ser du om systemåterställning är aktiverat:

- 1 Klicka på **Start** och sedan på **Kontrollpanelen**.
- 2 Klicka på **Prestanda och underhåll**.
- 3 Klicka på **System**.
- 4 Klicka på fliken **Systemåterställning**.
- 5 Kontrollera att **Inaktivera Systemåterställning** är avmarkerat.

## **Installera om operativsystemet Microsoft Windows**

Installera om operativsystemet enligt anvisningar i det följande avsnittet som gäller det operativsystem du har på datorn.

### **Windows Vista**

Installationsprocessen kan ta en till två timmar att slutföra. Efter att du har installerat om operativsystemet måste du även installera om drivrutiner, antivirusprogram och annan programvara.

- 1 Spara och stäng alla öppna filer och avsluta alla öppna program.
- 2 Sätt i skivan *Operating system*.
- 3 Klicka på **Avsluta** om alternativet **Installera Windows** dyker upp.

#### 4 Starta om datorn.

När DELL-logotypen visas trycker du genast på <F12>.



**OBS!** Om du väntar för länge och operativsystemets logo dyker upp ska du vänta tills du ser skrivbordet i Microsoft® Windows®. Stäng sedan av datorn och försök igen.



**OBS!** Nästa steg ändrar startsekvensen bara för denna gång. Nästa gång startas datorn enligt inställningarna för enheterna i systeminställningsprogrammet.

#### 5 När listan över startenheter dyker upp markerar du CD/DVD/CD-RW-enhet och trycker på <Enter>.

#### 6 Tryck på valfri tangent för att starta från cd-skivan.

#### 7 Följ instruktionerna på skärmen för att slutföra installationen.

### Windows XP



**ANMÄRKNING:** Du måste använda Microsoft Windows XP Service Pack 1 eller senare när du installerar om operativsystemet.

#### *Innan du börjar*

Om du funderar över att installera om Microsoft Windows för att komma till rätta med ett problem med en nyligen installerad drivrutin kan du först försöka med att använda Återställning av drivrutin (se ”Använda Återställ tidigare drivrutin i Windows” på sidan 594 om du vill ha mer information). Om du inte kan korrigera problemet med Återställ tidigare drivrutin ska du återställa operativsystemet till det tillstånd det var i innan du installerade den nya drivrutinen med Systemåterställning (se ”Återställa operativsystemet” på sidan 587 om du vill ha mer information).



**ANMÄRKNING:** Säkerhetskopiera alla datafiler på den primära hårddisken innan du genomför installationen. Vid vanlig hårddiskkonfiguration är den primära hårddisken den enhet som först identifieras av datorn.

För ominstallation av Windows XP behöver du följande:

- Skivan Dell™ *Operating System*
- Skivan Dell *Drivers and Utilities*



**OBS!** Skivan *Drivers and Utilities* innehåller drivrutiner som installerades på fabriken när datorn monterades. Använd cd-skivan *Drivers and Utilities* för att installera de drivrutiner som behövs.

Utför alla steg i följande avsnitt i den ordning de visas om du vill installera om Windows XP.

Installationsprocessen kan ta en till två timmar att slutföra. Efter att du har installerat om operativsystemet måste du även installera om drivrutiner, antivirusprogram och annan programvara.

➡ **ANMÄRKNING:** Med skivan *Operating System* har du olika möjligheter att installera om Windows XP. Alternativen kan skriva över filer och eventuellt också påverka program som är installerade på hårddisken. Installera därför bara om Windows XP om du blir uppmanad av Dells supportpersonal att göra det.

➡ **ANMÄRKNING:** För att förhindra konflikter med Windows XP måste du inaktivera alla eventuella antivirusprogram innan du installerar om Windows XP. Instruktioner finns i dokumentationen som medföljde programvaran.

### ***Starta från skivan Operating System***

- 1 Spara och stäng alla öppna filer och avsluta alla öppna program.
- 2 Sätt i skivan *Operating system*. Klicka på **Avsluta** om meddelandet **Installera Windows XP** visas.
- 3 Starta om datorn.
- 4 När DELL™-logotypen visas trycker du genast på <F12>. Om operativsystemets logotyp visas väntar du tills skrivbordet i Windows visas innan du stänger av datorn och försöker igen.
- 5 Tryck på piltangenterna och välj **CD-ROM** och tryck sedan på <Enter>.
- 6 När meddelandet **Press any key to boot from CD** (tryck på valfri tangent för att starta från cd-skivan) visas trycker du på en valfri tangent.

### ***Installationsprogram för Windows XP***

- 1 När fönstret **Installationsprogram för Windows XP** visas trycker du på <Enter> och väljer **alternativet för att installera Windows**.
- 2 Läs informationen i fönstret **Licensavtal för Windows** och tryck sedan på <F8> och acceptera licensavtalet.
- 3 Om Windows XP redan är installerat på datorn och du vill installera om den aktuella versionen av Windows XP trycker du på **r** och tar sedan ut skivan.

- 4 Om du vill utföra en nyinstallation av Windows XP trycker du på <Esc> och väljer detta alternativ.
- 5 Välj den markerade partitionen genom att trycka på <Enter> (rekommenderas) och följ anvisningarna på skärmen.

Fönstret **Installationsprogram för Windows XP** visas och operativsystemet börjar kopiera filer och installera enheterna. Datorn startas om automatiskt flera gånger.



**ANMÄRKNING:** Tryck inte på någon tangent när följande meddelande visas:  
Press any key to boot from the CD (tryck på valfri tangent om du vill starta om från cd-skivan).



**OBS!** Hur lång tid det tar att installera operativsystemet beror bland annat på hårddiskens storlek och hur snabb datorn är.

- 6 När fönstret **Nationella inställningar och språkinställningar** visas väljer du önskade inställningar och klickar på **Nästa**.
- 7 Skriv in ditt namn och eventuellt också ett företagsnamn när fönstret **Anpassa programvaran** visas och klicka sedan på **Nästa**.
- 8 Skriv ett datornamn (eller välj det givna) och ett lösenord i fönstret **Datornamn och administratörlösenord**. Klicka sedan på **Nästa**.
- 9 Om fönstret **Information om modemuppringning** visas anger du de nödvändiga uppgifterna och klickar sedan på **Nästa**.
- 10 Ange datum, tid och tidszon i fönstret **Inställningar för datum och tid** och klicka sedan på **Nästa**.
- 11 Om fönstret **Nätverksinställningar** visas klickar du på **Standard** och klickar sedan på **Nästa**.
- 12 Om du installerar om Windows XP Professional och du blir ombedd att ange mer information om konfiguration av nätverket anger du nödvändig information. Om du är osäker på inställningarna accepterar du standardinformationen.

Windows XP installerar operativsystemets komponenter och konfigurerar datorn. Datorn startas om automatiskt.



**ANMÄRKNING:** Tryck inte på någon tangent när följande meddelande visas:  
Press any key to boot from the CD (tryck på valfri tangent om du vill starta om från cd-skivan).

- 13 När fönstret **Välkommen till Microsoft** visas klickar du på **Nästa**.



- 14 När meddelandet **Vilken sorts Internet-anslutning används på denna dator?** visas klickar du på **Hoppa över**.
  - 15 När meddelandet **Vill du registrera dig hos Microsoft?** visas väljer du **Nej, inte nu** och klickar på **Nästa**.
  - 16 När fönstret **Vem kommer att använda denna dator?** visas kan du som mest ange fem användare.
  - 17 Klicka på **Nästa**.
  - 18 Klicka på **Slutför**. Ta sedan ut cd-skivan.
  - 19 Installera om aktuella drivrutiner med skivan *Drivers and Utilities*.
  - 20 Installera om antivirusprogrammet.
  - 21 Installera om övriga program.
-  **OBS!** Om du vill installera om och aktivera Microsoft Office eller Microsoft Works Suite behöver du produktnyckelnumret som finns på baksidan av cd-fodralet till Microsoft Office eller Microsoft Works Suite.

## Använda skivan *Drivers and Utilities*

-  **ANMÄRKNING:** Skivan *Drivers and Utilities* kan innehålla drivrutiner för andra operativsystem än det som finns på datorn. Kontrollera att du installerar programvara som passar ditt operativsystem.

Många drivrutiner, t ex för tangentbordet, ingår i Microsoft Windows. Du kanske måste installera drivrutiner om du:

- Uppgraderar operativsystemet.
- Installerar om operativsystemet.
- Ansluter eller installerar en ny enhet.

### Identifiera drivrutiner

Om du får problem med en enhet kontrollerar du om drivrutinen är problemet och uppdaterar den om det behövs.

### *Windows Vista*<sup>®</sup>

- 1 Klicka på **Start**  och högerklicka på **Dator**.
- 2 Klicka på **Egenskaper** → **Enhetshanteraren**.

 **OBS!** Fönstret **Användarkontroll** dyker eventuellt upp. Om du är administratör av datorn klickar du på **Fortsätt**. I annat fall kontaktar du administratören för att gå vidare.

Bläddra nedåt i listan för att se om någon enhet har ett utropstecken (en gul cirkel med ett [!]) vid enhetsikonen.

Om det står ett utropstecken bredvid enhetens namn kanske du behöver installera om drivrutinen eller installera en ny (se ”Installera om drivrutiner och verktyg” på sidan 594).

### **Windows® XP**

- 1 Klicka på **Start**→ **Kontrollpanelen**.
- 2 Under **Välj en kategori** klickar du på **Prestanda och underhåll** och därefter på **System**.
- 3 I fönstret **Systemegenskaper** klickar du på fliken **Maskinvara** och därefter på **Enhetshanteraren**.

### **Installera om drivrutiner och verktyg**





**ANMÄRKNING:** På Dells supportwebbplats, [support.dell.com](http://support.dell.com), och på skivan *Drivers and Utilities* finns godkända drivrutiner för Dell™-datorer. Om du installerar drivrutiner som du hämtar från annat håll kan det hända att datorn inte fungerar som den ska.

### **Använda Återställ tidigare drivrutin i Windows**

Om det uppstår något problem när du har installerat eller uppdaterat en drivrutin kan du använda funktionen för återställning av tidigare drivrutiner i Windows XP och byta ut drivrutinen mot den tidigare installerade versionen.

Om du inte kan korrigerera problemet med Återställ tidigare drivrutin använder du Systemåterställning (se ”Återställa operativsystemet” på sidan 587) och återställer operativsystemet till ett tidigare läge då systemet fortfarande var stabilt, det vill säga innan den nya drivrutinen installerades.

*Windows Vista:*

- 1 Klicka på **Start**  och högerklicka på **Dator**.
- 2 Klicka på **Egenskaper**→ **Enhetshanteraren**.  
 **OBS!** Fönstret med **användarkontroll** dyker eventuellt upp. Om du är administratör för datorn klickar du på **Fortsätt**. I annat fall kontaktar du administratören för att öppna **Enhetshanteraren**.
- 3 Högerklicka på den enhet du installerade en ny drivrutin för och klicka på **Egenskaper**.
- 4 Klicka på fliken **Drivrutiner**→ **Återställ drivrutin**.



Windows XP:

- 1 Klicka på **Start**→ **Den här datorn**→ **Egenskaper**→ **Maskinvara**→ **Enhetshanteraren**.
- 2 Högerklicka på den enhet du installerade en ny drivrutin för och klicka på **Egenskaper**.
- 3 Klicka på fliken **Drivrutiner**→ **Återställ drivrutin**.

### **Installera om drivrutiner manuellt**

När du har extraherat drivrutinsfilerna till hårddisken enligt anvisningarna i föregående avsnitt:

Windows Vista:

- 1 Klicka på **Start**  och högerklicka på **Dator**.
- 2 Klicka på **Egenskaper**→ **Enhetshanteraren**.  
 **OBS!** Fönstret **användarkontroll** dyker eventuellt upp. Om du är administratör för datorn klickar du på **Fortsätt**. I annat fall kontaktar du administratören för att öppna **Enhetshanteraren**.
- 3 Dubbelklicka på den typ av enhet som du installerar drivrutinen för (till exempel **Ljud** eller **Bild**).
- 4 Dubbelklicka på namnet på den enhet som drivrutinen ska installeras för.
- 5 Klicka på fliken **Drivrutin**→ **Uppdatera drivrutin**→ **Sök efter drivrutin i den här datorn**.
- 6 Klicka på **Bläddra** och gå till den plats dit du kopierade drivrutinsfilerna.
- 7 När namnet på en lämplig drivrutin visas, klickar du på det→ **OK**→ **Nästa**.
- 8 Klicka på **Slutför** och starta om datorn.

Windows XP:

- 1 Klicka på **Start**→ **Den här datorn**→ **Egenskaper**→ **Maskinvara**→ **Enhetshanteraren**.
- 2 Dubbelklicka på den typ av enhet som du installerar drivrutinen för (till exempel **Ljud** eller **Bild**).
- 3 Dubbelklicka på namnet på den enhet som drivrutinen ska installeras för.
- 4 Klicka på fliken **Drivrutiner**→ **Uppdatera drivrutin**.
- 5 Klicka på **Installera från en lista eller angiven plats (avancerat)**→ **Nästa**.

- 6** Klicka på **Bläddra** och gå till den plats dit du kopierade drivrutinsfilema.
- 7** När namnet på rätt drivrutin visas klickar du på **Nästa**.
- 8** Klicka på **Slutför** och starta om datorn.

# Index

## C

cd-skivan Drivers and  
Utilites, 533

cd-skivor  
operativsystem, 536

## D

dator  
återställa till ett tidigare  
tillstånd, 587

Dell Diagnostics, 577

Dells supportplats, 537

diagnostik  
Dell Diagnostics, 577  
pipkoder, 585

dokumentation  
ergonomi, 534  
gällande bestämmelser, 534  
garanti, 534  
handbok, 534  
licensavtal för slutanvändare, 534  
online, 537  
produktinformationsguide, 534  
säkerhet, 534

drivrutiner  
identifiera, 593  
installera om, 594

## E

ergonomi, 534

etiketter  
Microsoft Windows, 535  
servicekod, 535

## F

felmeddelanden  
pipkoder, 585  
systemindikatorer, 580

felsöka  
hjälp- och supportcenter, 538

Felsökare för maskinvara, 586

felsökning  
återställa till ett tidigare  
tillstånd, 587  
Dell Diagnostics, 577  
Felsökare för maskinvara, 586  
konflikter, 586  
pipkoder, 585  
systemindikatorer, 580

## G

garantiinformation, 534

## H

- handbok, 534
- hjälp- och supportcenter, 538
- hjälpfil
  - hjälp- och supportcenter i Windows, 538

## I

- indikatorer
  - ström, 550, 555
  - system, 580
- information om gällande bestämmelser, 534
- installera delar
  - innan du sätter igång, 559
- installera om
  - Windows Vista, 589
  - Windows XP, 590
- IRQ-konflikter, 586

## K

- kåpa
  - öppna, 565
  - ta bort, 559
- konflikter
  - kompabilitetsproblem med program och maskinvara, 586

## L

- licensavtal för slutanvändare, 534

## M

- maskinvara
  - Dell Diagnostics, 577
  - konflikter, 586
  - pipkoder, 585
- moderkort, 567, 572, 575
- moderkort. *Se* moderkort

## O

- Operating System, cd-skiva, 536
- operativssystem
  - installera om, 536

## P

- pipkoder, 585
- problem
  - återställa till ett tidigare tillstånd, 587
- problem. *Se felsökning*
- produktinformationsguide, 534
- programvara
  - konflikter, 586

## **S**

säkerhetsinstruktioner, 534

servicekod, 535

ström

indikator, 550, 555

strömindikator

diagnostisera problem med, 580

supportwebbplats, 537

Systemåterställning, 587

## **W**

Windows Vista

Felsökare för maskinvara, 586

hjälp -och supportcenter, 538

installera om, 589

Systemåterställning, 587

Windows XP

Återställ enhetsdrivrutin, 594

Återställ tidigare drivrutiner, 594

Felsökare för maskinvara, 586

hjälp- och supportcenter, 538

installera om, 536, 590

Systemåterställning, 587

